



Numatic

HT4045

TT4045G

TT4055G

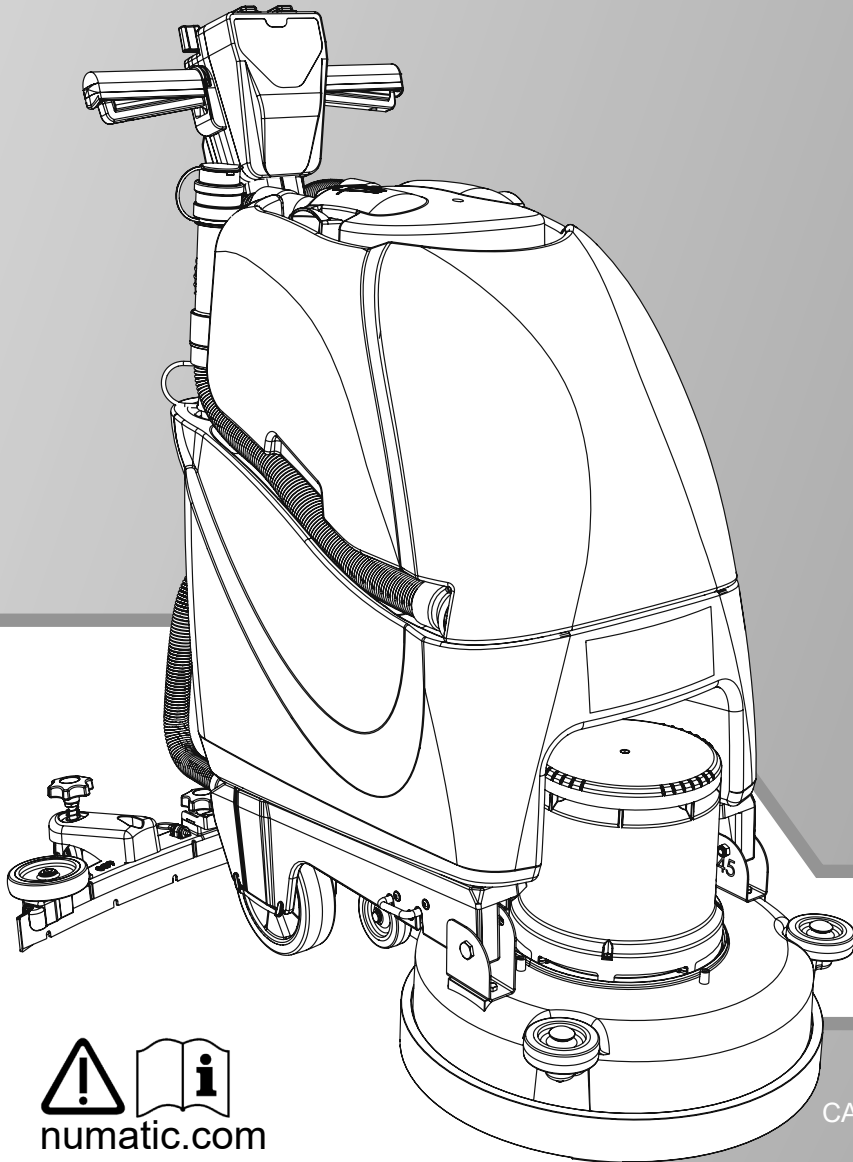

SCRUBBER DRYER
SCHEUERSAUGMASCHINE
AUTOLAVEUSE
SCHROBZUIGMACHINE
LAVADORA-SECADORA
LAVASCIUGA PAVIMENTI
FREGADORA-SECADORA
MASZYNA CZYSZCZĄCA
KOMBISKURMASKIN
YHDISTELMÄKONE
SKURE-OG TØRREMASKINE



numatic.com

Original Instructions

CAUTION, Read instructions before using the machine.

Übersetzung der Original-Bedienungsanleitung

VORSICHT, Vor Verwendung der Maschine bitte die Anleitung lesen.

Traduction du manuel d'utilisation d'origine

AVERTISSEMENT, Lisez la notice avant d'utiliser la machine.

Vertaling van de oorspronkelijke gebruiksaanwijzing

LET OP, Lees deze gebruiksaanwijzing voordat u de machine gebruikt.

Tradução das Instruções Originais

CUIDADO, Leia as instruções antes de usar a máquina.

Traduzione del manuale d'uso originale

ATTENZIONE, Leggere le istruzioni prima di utilizzare l'apparecchio.

Traducción del manual de uso original

PRECAUCIÓN, Lea las instrucciones antes de utilizar la máquina.

Tłumaczenie oryginalnej instrukcji obsługi

PRZESTROGA, Przed przystąpieniem do używania maszyny należy zapoznać się z niniejszą instrukcją.

Översättning av den ursprungliga användarhandboken

VARNING, Läs anvisningarna innan du använder maskinen.

Alkuperäisen käyttöohjeen käänös

HUOMIO, Lue ohjeet ennen koneen käyttöä.

Oversættelse af den originale brugermanual

Fare! Læs vejledningen omhyggeligt, før du bruger maskinen.

Numatic
Nu-Assist
P/N:921885
TT4045/4055/1120

Numatic ©Numatic International Limited 2025. All rights reserved.
Specification subject to change without prior notice.

Machine Overview	Pages 8 & 11
Machine Set up Guide	Pages 12-27
Handle Height Adjustment	Page 12
Fitting the Top Tank	Page 12
Fitting the Brush / Pad	Page 12
Raise / Lower Brush Deck.....	Page 17
Fitting the Hose Guide	Page 17
Fitting the Floor Tool	Page 21
Filling the Clean Water Tank.....	Page 21
Fill Level Indicator	Page 27
Water Flow Adjustment	Page 27
Reset Switch (100-120V Only).....	Page 27
Machine Operation	Pages 33-39
Lowering the Floor Tool	Page 33
Breakaway Floor Tool	Page 33
Pre-scrub Mode	Page 33
Setting the Cleaning Controls	Page 39
Machine in Use	Page 39
Regular Maintenance	Page 43
Changing Floor tool Blades	Page 49
Specifications	Page 55
Face Fitting	Pages 66-67
TwinTec Maintenance	Page 68
Off-Aisle Cleaning Kit	Page 70
Rating Label / Personal Protective Equipment / Recycling	Page 72
Information for Scrubber Dryer	Page 73
Trouble Shooting	Page 94
Recommended Spare Parts	Page 94
Schematic Diagram	Page 105
EU Declaration Document	Page 106
Company Address	Page 108

Allgemeine Übersicht	Seite 8 und 11
Geräteeinrichtungsanleitung.....	Seite 12-28
Griffhöhereinstellung	Seite 12-13
Montieren des oberen Tanks	Seite 12-13
Bürste/Pad anbringen	Seite 12-13
Anbringen der Bürste/des Pads.....	Seite 17-18
Anbringen der Schlauchführung.....	Seite 17-18
Anbringen des Abstreifers	Seite 21-22
Füllen des Frischwassertanks	Seite 21-22
Füllstandsanzeige	Seite 27-28
Einstellung der Wasserdurchflussrate	Seite 27-28
Reset-Schalter (nur 100 bis 120 V).....	Seite 27-28
Bedienung der Maschine	Seite 33-40
Absenken des Abstreifers.....	Seite 33-34
Freigabe des Abstreifers	Seite 33-34
Vorscheuermodus	Seite 33-34
Einstellungen zur Reinigung.....	Seite 39-40
Maschine im Einsatz	Seite 39-40
Regelmäßige Wartung	Seite 43-44
Auswechseln der Abstreifblätter.....	Seite 49-50
Technische Daten	Seite 56
Flächenanpassung	Seite 66-67
TwinTec-Wartung	Seite 68
Externer Reinigungssatz	Seite 70
Typenschild/ Persönliche Schutzausrüstung/ Recycling	Seite 74
Informationen zur Scheuersaugmaschine.....	Seite 75
Empfohlene Ersatzteile	Seite 95
Fehlersuche und -behebung.....	Seite 95
Schaltbild	Seite 105
EU-Konformitätserklärung	Seite 106
Firmenanschrift	Seite 108

Vue d'ensemble de la machine	Pages 9 et 11
Guide d'installation de la machine	Pages 12-28
Réglage de la hauteur de poignée	Pages 12-13
Montage du réservoir supérieur.....	Pages 12-13
Installation de la brosse/du disque	Pages 12-13
Relèvement/abaissement du plateau des brosses	Pages 17-18
Installation du guide de tuyau.....	Pages 17-18
Installation du suceur	Pages 21-22
Remplissage du réservoir d'eau propre.....	Pages 21-22
Indicateur du niveau de remplissage.....	Pages 27-28
Réglage du débit d'eau	Pages 27-28
Interrupteur de réinitialisation (100-120 V uniquement)	Pages 27-28
Fonctionnement de la machine	Pages 33-40
Abaissement du suceur	Pages 33-34
Détachement du suceur	Pages 33-34
Mode prélavage	Pages 33-34
Réglage des commandes de nettoyage.....	Pages 39-40
Utilisation de la machine	Pages 39-40
Entretien régulier	Pages 43-44
Remplacement des lamelles du suceur.....	Pages 49-50
Caractéristiques	Page 57
Montage de face	Pages 66-67
Entretien TwinTec	Page 68
Kit de nettoyage hors allée.....	Page 70
Plaque signalétique / Équipement de protection individuelle / Recyclage	Page 76
Informations concernant l'autolaveuse.....	Page 77
Dépannage	Page 96
Pièces de rechange recommandées.....	Page 96
Schéma	Page 105
Document de déclaration de l'UE.....	Page 106
Adresse de la société	Page 108

Overzicht van de machine	Pagina 9 en 11
Gids machine-instellingen	Pagina 12-29
Hoogteafstelling stuurhendel.....	Pagina 12-13
De bovenste tank monteren	Pagina 12-13
Borstel/pad monteren	Pagina 12-13
Borstelplaat optillen/neerlaten	Pagina 17-18
Slangklem monteren	Pagina 17-18
Het vloerelement monteren	Pagina 21 en 23
Schoonwatertank vullen	Pagina 21 en 23
Vulpeilindicator	Pagina 26 en 29
Watertoevoer instellen	Pagina 26 en 29
Resetknop (alleen 100-120 V).....	Pagina 26 en 29
Bediening machine	Pagina 33-40
Vloerelement neerlaten	Pagina 33 en 35
Losmaakfunctie vloerelement.....	Pagina 33 en 35
Voorschrobmodus	Pagina 33 en 35
De schoonmaakfuncties instellen.....	Pagina 39-40
Machine gebruiken	Pagina 39-40
Regelmatig onderhoud	Pagina 43 en 45
De wissers van het vloerelement vervangen....	Pagina 49 en 51
Specificaties	Pagina 58
Gezicht aanpassen	Pagina 66-67
TwinTeconderhoud	Pagina 68
Schoonmaakkit voor extern werk	Pagina 70
Typeplaatje / Persoonlijke beschermingsmiddelen / Recycling	Pagina 77
Informatie over schrobzuigmachine.....	Pagina 78
Problemen oplossen	Pagina 97
Aanbevolen reserveonderdelen.....	Pagina 97
Schakelschema	Pagina 105
EU-conformiteitsverklaring	Pagina 106
Bedrijfsadres	Pagina 108

Descrição geral da máquina.....	Páginas 9 e 11
Guia de configuração da máquina.....	Páginas 12-29
Ajuste do manípulo em altura.....	Páginas 12 e 14
Encaixar o depósito superior.....	Páginas 12 e 14
Encaixar a escova/disco	Páginas 12 e 14
Levantar/baixar a plataforma de escovas.....	Páginas 17 e 19
Encaixar a guia da mangueira.....	Páginas 17 e 19
Encaixar a ferramenta de piso.....	Páginas 21 e 23
Enchimento do depósito de água limpa	Páginas 21 e 23
Indicador do nível de enchimento.....	Páginas 27 e 29
Ajuste do caudal de água.....	Páginas 27 e 29
Interrutor de reposição (apenas 100 – 120 V)..	Páginas 27 e 29
Funcionamento da máquina.....	Páginas 33-41
Baixar a ferramenta de piso	Páginas 33 e 35
Separação da ferramenta de piso	Páginas 33 e 35
Modo de pré-lavagem	Páginas 33 e 35
Definir os controlos de limpeza	Páginas 39 e 41
Máquina em utilização	Páginas 39 e 41
Manutenção regular	Páginas 43 e 45
Substituir as lâminas da ferramenta do piso	Páginas 49 e 51
Especificações	Página 59
Encaixe de rosto	Página 66-67
Manutenção TwinTec	Página 68
Kit de acessórios para limpeza de difícil acesso.....	Páginas 70 e 71
Etiqueta de classificação / Equipamento de proteção individual / Reciclagem.....	Página 80
Informações sobre a Lavadora-secadora.....	Páginas 81
Resolução de problemas	Página 98
Peças sobressalentes recomendadas.....	Página 98
Diagrama esquemático	Página 105
Documento da declaração da UE.....	Página 106
Endereço da empresa	Página 108

Panoramica dell'apparecchio	Pagine 9 e 11
Guida all'installazione della macchina.....	Pagine 12-30
Regolazione dell'altezza della maniglia.....	Pagine 12 e 14
Montaggio del serbatoio superiore	Pagine 12 e 14
Montaggio di spazzole/pattino	Pagine 12 e 14
Sollevamento/abbassamento del gruppo spazzole...	Pagine 17 e 19
Guida al montaggio del tubo flessibile.....	Pagine 17 e 19
Attacco del tergipavimento	Pagine 21 e 24
Riempimento del serbatoio dell'acqua pulita	Pagine 21 e 24
Indicatore del livello di riempimento	Pagine 27 e 30
Regolazione del flusso acqua.....	Pagine 27 e 30
Interruttore di ripristino (solo 100 - 120 V).....	Pagine 27 e 30
Funcionamento della macchina.....	Pagine 33-41
Abbassamento del tergipavimento	Pagine 33 e 36
Funzione distacco del tergipavimento	Pagine 33 e 36
Modalità pulitura preliminare	Pagine 33 e 36
Impostazione dei comandi di pulizia.....	Pagine 39 e 41
Macchina in funzione	Pagine 39 e 41
Manutenzione periodica	Pagine 43 e 46
Sostituzione delle lame tergipavimento.....	Pagine 49 e 51
Specifiche	Pagina 60
Montaggio del frontale	Pagine 66-67
Manutenzione TwinTec	Pagina 69
Kit per la pulizia di corridoi.....	Pagine 70 e 71
Targhetta caratteristiche / Dispositivi di sicurezza individuale / Riciclaggio.....	Pagina 82
Informazioni sul lavasciuga pavimenti.....	Pagine 83
Risoluzione dei problemi	Pagina 99
Parti di ricambio consigliate.....	Pagina 99
Schema dell'apparecchio	Pagina 105
Documenti dichiarazioni UE	Pagina 106
Indirizzi dell'Azienda	Pagina 108

ES Índice

Vista general de la máquina	Páginas 9 y 11
Guía de preparación de la máquina	Páginas 12-30
Ajuste de la altura del manillar	Páginas 12 y 14
Montering af den øverste tank.....	Páginas 12 y 14
Montaje del cepillo/almohadilla.....	Páginas 12 y 14
Elevación/bajada del cabezal del cepillo	Páginas 17 y 19
Montaje de la guía del tubo	Páginas 17 y 19
Montaje de la boquilla de aspiración	Páginas 21 y 24
Llenado del depósito de agua limpia	Páginas 21 y 24
Indicador del nivel de llenado.....	Páginas 27 y 30
Ajuste del caudal de agua	Páginas 27 y 30
Interruptor de reinicio (solo 100-120 V).....	Páginas 27 y 30
Manejo de la máquina	Páginas 33-41
Bajada de la boquilla de aspiración.....	Páginas 33 y 36
Función de desprendimiento de la boquilla de aspiración	Páginas 33 y 36
Fregado preliminar	Páginas 33 y 36
Ajuste de los mandos de limpieza.....	Páginas 39 y 41
Durante la utilización de la máquina.....	Páginas 39 y 41
Mantenimiento periódico	Páginas 43 y 46
Cambio de gomas de la boquilla de aspiración.....	Páginas 49 y 52
Especificaciones	Página 61
Instalación de la cara	Páginas 66-67
Mantenimiento de máquinas TwinTec	Página 69
Juego de accesorios para limpieza de recovecos	Páginas 70 y 71
Etiqueta de características / Equipo de protección individual / Reciclaje	Página 84
Información sobre la fregadora-secadora.....	Página 85
Resolución de problemas	Página 100
Repuestos recomendados.....	Página 100
Diagrama esquemático	Página 105
Documento de declaración de conformidad de la UE	Página 106
Domicilio de la empresa	Página 108

PL Spis treści

Informacje ogólne na temat maszyny.....	Strony 9 i 12
Poradnik instalacji urządzenia	Strony 12-31
Regulacja wysokości uchwytu	Strony 12 i 15
Montaż górnego zbiornika	Strony 12 i 15
Zakładanie szczotki / padu	Strony 12 i 15
Elevación/bajada del cabezal del cepillo	Strony 17 i 19
Montaje de la guía del tubo	Strony 17 i 19
Montaż ssawy	Strony 21 i 25
Napełnianie zbiornika czystej wody.....	Strony 21 i 25
Wskaźnik poziomu napełnienia	Strony 27 i 31
Regulacja przepływu wody	Strony 27 i 31
Przełącznik resetowania (wyłącznie 100-120 V) ...	Strony 27 i 31
Obsługa maszyny	Strony 33-42
Opuszczanie ssawy	Strony 33 i 37
Rozłączenie ssawy	Strony 33 i 37
Tryb wstępnego szorowania.....	Strony 33 i 37
Ustawienie sterowania czyszczeniem	Strony 39 i 42
Maszyna w użyciu	Strony 39 i 42
Regularna konserwacja	Strony 43 i 47
Wymiana piór ssawy	Strony 49 i 53
Dane techniczne	Strony 62
Mocowanie czoła	Strony 66-67
Konserwacja urządzenia Twintec	Strony 69
Zestaw do czyszczenia bezprzejazdowego.....	Strony 70 i 71
Tabliczka znamionowa / środki ochrony indywidualnej / Recykling	Strona 86
Informacje dotyczące maszyny czyszczącej	Strony 87
Wykrywanie i usuwanie usterek	Strona 101
Części zamienne	Strona 101
Schemat elektryczny	Strona 105
Dokument deklaracji UE	Strona 106
Adres firmy	Strona 108

Maskinöversikt	sidan 10-11
Ställa in maskinen	sidan 12-31
Justering av handtagets höjd.....	sidan 12 och 15
Passande Toptank	sidan 12 och 15
Montera borsten/rondellen.....	sidan 12 och 15
Höja/sänka borstdäcket	sidan 17 och 15
Montera slangen	sidan 17 och 15
Montera golvredskapet	sidan 21 och 25
Fylla på renvattentanken	sidan 21 och 25
Indikator för påfyllningsnivå.....	sidan 27 och 31
Justering av vattenflöde	sidan 27 och 31
Återställningsknapp (endast 100–120 V).....	sidan 27 och 31
Maskindrift	sidan 33-42
Sänka golvredskapet	sidan 33 och 37
Nödbroms för golvredskap	sidan 33 och 37
Förskrubbläge	sidan 33 och 37
Ställa in rengöringsparametrar	sidan 39 och 42
Maskinen i drift	sidan 39 och 42
Rutinunderhåll	sidan 43 och 47
Byta golvredskapets blad	sidan 49 och 53
Specifikationer	sidan 63
Tät montering	sidan 66-67
Underhåll av TwinTec	sidan 69
Sats för rengöring i svåråtkomliga områden.....	sidan 70-71
Märkskylt / personlig skyddsutrustning / Återvinning	sidan 88
Information om kombiskurmaskinen.....	sidan 89
Felsökning	sidan 102
Reservdelar	sidan 102
Schematiskt diagram	sidan 105
Dokument om EU-försäkrans	sidan 106
Företagsadress	sidan 108

Koneen yleiskuva	Sivut 10-11
Koneen valmisteluohje	Sivut 12-32
Kahvan korkeuden säätö	Sivut 12 ja 16
Sopiva yläsäiliö	Sivut 12 ja 16
Harjan/lautasen asennus	Sivut 12 ja 16
Harjakotelon nostaminen ja laskeminen.....	Sivut 17 ja 20
Letkunohjaimen asennus	Sivut 17 ja 20
Lattiatyökalun asennus	Sivut 21 ja 26
Puhdasvesisäiliön täyttö	Sivut 21 ja 26
Täyttöasteen ilmaisin	Sivut 27 ja 32
Veden virtauksen säätö	Sivut 27 ja 32
Nollauskytkin (vain 100–120 voltia).....	Sivut 27 ja 32
Koneen käyttö	Sivut 33-42
Lattiatyökalun laskeminen	Sivut 33 ja 38
Irrotettava lattiatyökalu	Sivut 33 ja 38
Esikuorintatila	Sivut 33 ja 38
Puhdistusasetusten määrittäminen.....	Sivut 39 ja 42
Koneen käyttö	Sivut 39 ja 42
Säännöllinen huolto	Sivut 43 ja 48
Lattiatyökalun lapojen vaihto	Sivut 49 ja 54
Tekniset tiedot	Sivu 64
Etupuolen kiinnitys	Sivut 66-67
TwinTeckoneen huolto	Sivu 69
Käsi-imuvarustus	Sivut 70-71
Arvokilpi, henkilönsuojaimet ja Kierrätys	Sivu 90
Yhdistelmäkoneen tiedot	Sivut 91
Vianmäärittäminen	Sivu 103
Varaosat	Sivu 103
Kytöntäkaavio	Sivu 105
EU:n vaatimustenmukaisuusasiakirja.....	Sivu 106
Yrityksen osoite	Sivu 108

Oversigt over maskinen	Side 10-11
Vejledning til opsætning af maskinen	Side 12-32
Justering af håndtagets højde	Side 12 og 16
Montering Toptank	Side 12 og 16
Montering af børsten/puden	Side 12 og 16
Hævning/sænkning af børsteskjoldet	Side 17 og 20
Vejledning til montering af slangen.....	Side 17 og 20
Montering af gulvenheden	Side 21 og 26
Påfyldning af rentvandstanken	Side 21 og 26
Vandstandsindikator	Side 27 og 32
Justering af vandstrømning	Side 27 og 32
Nulstillingskontakt (kun 100-120 V).....	Side 27 og 32
Maskinbetjening	Side 33-42
Sænkning af gulvenheden.....	Side 33 og 38
Løsrivelse af gulvenhed	Side 33 og 38
præ scrub-tilstand	Side 33 og 38
Indstilling af rengøringsstyreenhederne	Side 39 og 42
Maskine i brug	Side 39 og 42
Regelmæssig vedligeholdelse.....	Side 43 og 48
Udskiftning af gulvenhedens lister.....	Side 49 og 54
Specifikationer	Side 65
Hovedmontering	Side 66-67
TwinTec Vedligeholdelse	Side 70
Manuelt rengørings sæt	Side 70-71
Klassificeringsetiket / personlige værnemidler / genbrug	Side 92
Oplysninger om tørre- og skrubbemaskine	Side 93
Fejlfinding	Side 104
Reserve dele	Side 104
Skematisk diagram	Side 105
EU-erklæringsdokument	Side 106
Firmaadresse	Side 108

EN

PLEASE READ, BEFORE COMMENCING OPERATION
After the removal of all the packaging,
carefully open and check the contents.
• Owner Manual • Scrub Brush • Floor Tool
• Floor Tool Hose

DE

BITTE LESEN VOR DER INBETRIEBNAHME
Entfernen Sie sämtliches Verpackungsmaterial,
öffnen Sie das Paket vorsichtig und prüfen Sie
es auf Vollständigkeit.
• Bedienungsanleitung • Scheuerbürste •
Abstreifer • Schlauch für Bodenwerkzeug

FR

À LIRE AVANT D'ENTREPRENDRE TOUTE OPÉRATION
Après avoir retiré tous les emballages, ouvrez le
carton avec précaution et vérifiez-en le contenu.
• Manuel de l'utilisateur • Brosse à laver • Suceur
• Tuyau de suceur

NL

LEES DEZE HANDLEIDING DOOR VOORDAT U DE
MACHINE IN GEBRUIK NEEMT
Verwijder al het verpakkingsmateriaal, open
het pakket voorzichtig en controleer of de
inhoud compleet is.
• Gebruiksaanwijzing • Schrobborstel •
Vloerelement • Slang vloerelement

PT

LEIA ANTES DE COLOCAR EM FUNCIONAMENTO
Depois de retirar a embalagem na totalidade,
abra cuidadosamente e verifique o conteúdo.
• Manual do proprietário • Escova para lavagem
• Ferramenta de piso • Mangueira da ferramenta
de piso

IT

LEGGERE PRIMA DELL'AVVIO DELL'APPARECCHIO.
Dopo aver rimosso completamente l'imballaggio,
aprire con cura e controllare il contenuto.
• Manuale d'uso • Spazzola di lavaggio •
Tergipavimento • Flessibile tergilavaggio

ES

LEA ESTA GUÍA ANTES DE EMPEZAR A UTILIZAR LA
MÁQUINA
Tras retirar todo el embalaje, abra con cuidado
y compruebe el contenido.
• Manual del propietario • Cepillo • Boquilla de
aspiración • Tubo de la boquilla de aspiración

PL

PRZECZYTAJ ZANIM ROZPOCZNIESZ PRACĘ
Po usunięciu wszystkich materiałów pakowych
ostrożnie otworzyć i sprawdzić zawartość.
• Instrukcja użytkownika • Szczotka szorująca
• Ssawa • Wąż ssawy

SV

LÄS DETTA INNAN ANVÄNDNING AV ENHETEN
När du har tagit bort all förpackning ska du
öppna försiktigt och kontrollera innehållet.
• Bruksanvisning • Skurborste • Golvredskap
• Slang till golvredskap

FI

LUE ENNEN KÄYTÖN ALOITTAMISTA.
Poista pakkausmateriaalit, avaa pakkaus
varovasti ja tarkista sen sisältö.
• Omistajan käyttöopas • Harja • Lattiatyökalu
• Lattiatyökulun letku

DA

LÆS VENLIGST FØR DU PÅBEGYNDER ARBEJDET
Efter fjernelse af al emballagen åbnes pakken
forsigtigt, og indholdet kontrolleres.
• Brugsvejledning • Skrubbebørste • Gulvenhed
• Gulvenhedens slange

EN

1	Operator Control Panel
2	Separator
3	Top Tank (waste-water)
4	Waste-water Emptying Hose
5	Bottom Tank (clean-water)
6	Deck Locking Pin
7	Brush Deck
8	Handle Position Lever
9	Vacuum Switch
10	Pump Switch
11	Power Light
12	On / Off Switch
13	Triggers
14	Clean-water Tank Fill Point / Filler Hose
15	Floor-tool Vacuum Hose
16	Vacuum Hose
17	Clean-water Tank Emptying Hose & Fill Level
18	Floor-tool Lifting Lever
19	Floor-tool Retaining Knobs
20	Semi Parabolic Floor-tool
21	Clean-Water Filter
22	Brush
23	Reset Switch (100-120v Machines Only)

FR

1	Panneau de commande de l'opérateur
2	Séparateur
3	Réservoir supérieur (eau sale)
4	Tuyau de vidange de l'eau sale
5	Réservoir inférieur (eau propre)
6	Goupille de verrouillage de plateau
7	Plateau de brosses
8	Levier de positionnement de poignée
9	Commutateur de l'aspiration
10	Commutateur de la pompe
11	Voyant d'alimentation
12	Interrupteur Marche/Arrêt
13	Gâchette Marche/Arrêt
14	Point de remplissage du réservoir d'eau propre
15	Tuyau d'aspiration du suceur
16	Tuyau d'aspiration
17	Tuyau de vidange et niveau de remplissage du réservoir d'eau propre
18	Levier de levage du suceur
19	Boutons de retenue du suceur
20	Suceur semi-parabolique
21	Filtre d'eau propre
22	Brosse
23	Interrupteur de réinitialisation (100-120V seulement)

DE

1	Bedienfeld
2	Separator
3	Oberer Tank (Schmutzwasser)
4	Ablassschlauch für Schmutzwasser
5	Unterer Tank (Frischwasser)
6	Deck-Sicherungsstift
7	Bürstendeck
8	Griffpositionshebel
9	Saugschalter
10	Pumpenschalter
11	Kontrollleuchte
12	Ein-/Aus-Schalter
13	Ein-/Aus-Auslöseschalter
14	Einfüllpunkt für Frischwassertank
15	Saugschlauch für Bodenwerkzeug
16	Saugschlauch
17	Frischwasserablassschlauch und Füllstand
18	Anlüfthebel für Bodenwerkz
19	Bodenwerkzeug-Sicherungsknöpfe
20	Halbrundes Bodenwerkzeug
21	Frischwasserfilter
22	Bürste
23	Schalter zurücksetzen (nur 100-120V)

NL

1	Bedieningspaneel
2	Scheider
3	Bovenste tank (vuilwater)
4	Afvoerslang vuilwater
5	Onderste tank (schoon water)
6	Borgpen borstelplaat
7	Borstelplaat
8	Hendel voor instellen stuurhendel
9	Schakelaar zuigfunctie
10	Schakelaar pompfunctie
11	Voedingslampje
12	Aan/Uit-schakelaar
13	Aan/Uit-handgrepen
14	Vulpunt schoonwatertank
15	Zuigslang vloerelement
16	Zuigslang
17	Aftapslang schoonwatertank & vulniveau
18	Hefhendel vloerelement
19	Bevestigingsknoppen vloerelement
20	Gekromd vloerelement
21	Schoonwaterfilter
22	Borstel
23	Reset schakelaar (alleen 100-120V)

PT

1	Painel de controlo do operador
2	Separador
3	Depósito superior (água residual)
4	Mangueira de esvaziamento de água residual
5	Depósito inferior (água limpa)
6	Pino de bloqueio da plataforma
7	Plataforma de escovas
8	Alavanca de posição do manípulo
9	Interruptor de vácuo
10	Interruptor da bomba
11	Luz de ligação
12	Comutador de Ligar/Desligar
13	Alavanca de Ligar/Desligar
14	Ponto de enchimento do depósito de água limpa / tubo de enchimento
15	Mangueira de vácuo da ferramenta do piso
16	Mangueira de vácuo
17	Mangueira de esvaziamento do depósito de água limpa e nível de enchimento
18	Alavanca de elevação da ferramenta do piso
19	Botões de retenção da ferramenta do piso
20	Ferramenta do piso semi-parabólica
21	Filtro de água limpa
22	Escova
23	Interruptor de reposição (apenas máquinas de 100 – 120 V)

ES

1	Cuadro de mandos del operario
2	Separador
3	Depósito superior (de agua sucia)
4	Tubo de vaciado de agua sucia
5	Depósito inferior (de agua limpia)
6	Pasador de bloqueo del cabezal
7	Cabezal del cepillo
8	Palanca de posición del manillar
9	Interruptor de aspiración
10	Interruptor de la bomba
11	Luz de alimentació
12	Interruptor de encendido/apagado
13	Palanca de encendido/apagado
14	Boca de llenado del depósito de agua limpia / tubo de llenado
15	Tubo de succión de la boquilla de aspiración
16	Tubo de aspiración
17	Tubo de vaciado y nivel de llenado del depósito de agua limpia
18	Palanca de elevación de la boquilla de aspiración
19	Pomos de sujeción de la boquilla de aspiración
20	Boquilla de aspiración semiparabólica
21	Filtro de agua limpia
22	Cepillo
23	Interruptor de reinicio (solo en máquinas de 100-120 V)

IT

1	Quadro comandi dell'operatore
2	Separatore
3	Serbatoio superiore (acqua sporca)
4	Tubo flessibile scarico acqua sporca
5	Serbatoio inferiore (acqua pulita)
6	Perno di fissaggio gruppo spazzola
7	Gruppo spazzola
8	Leva di posizionamento impugnatura
9	Interruttore aspiratore
10	Interruttore pompa
11	Luce alimentazione
12	Interruttore accensione / spegnimento (On/Off)
13	Leva
14	Punto di riempimento serbatoio acqua pulita / flessibile rifornimento
15	Tubo flessibile aspiratore tergipavimento
16	Flessibile aspiratore
17	Tubo flessibile per lo svuotamento del serbatoio acqua pulita
18	e livello di riempimento
19	Leva sollevamento tergipavimento
20	Tergipavimento semi-parabolico
21	Filtro acqua pulita
22	Spazzola
23	Interruttore di ripristino (solo per macchine da 100 - 120 V)

PL

1	Panel sterowania
2	Separator
3	Górny zbiornik (brudna woda)
4	Wąż spustowy do brudnej wody
5	Dolny zbiornik (czysta woda)
6	Zawleczka głowicy
7	Głowica ze szczotką
8	Dźwignia regulacji ustawienia uchwytu sterowania
9	Włącznik ssania
10	Włącznik pompy
11	Kontrolka zasilania
12	Włącznik zasilania
13	Dźwignia uruchamiająca
14	Wlew zbiornika czystej wody / Wąż napełniania
15	Wąż ssawy
16	Wąż ssący
17	Wąż spustowy i wskaźnik poziomu czystej wody
18	Dźwignia do podnoszenia ssawy
19	Pokrętła mocujące ssawę
20	Ssawa półparaboliczna
21	Filtr czystej wody
22	Szczotka
23	Przełącznik resetowania (wyłącznie urządzenia 100–120 V)

SV

1	Kontrollpanel
2	Avskiljare
3	Övre tank (smutsvatten)
4	Övre tank (smutsvatten) dräneringsslang
5	Nedre tank (rent vatten)
6	Låsmekanism för däck
7	Borstdäck
8	Spak för handtagets läge
9	Indicador de encendido/apagado de la aspiración
10	Botón de paso/cierre del flujo de agua
11	strömlampa
12	Laddningslampa
13	Activadores de encendido
14	Påfyllningslock och slang för renvatten
15	Dammsugarslang för golvredskap
16	Dammsugarslang
17	Nivåindikator/dräneringsslang för renvatten
18	Lyftspak för golvredskap
19	Låsskruvar för golvredskap
20	Ferramenta de piso
21	Filter för renvattentank
22	Borstar
23	Återställningsknapp (endast 100–120 V-maskiner)

DA

1	Kontrolpanel
2	Udskiller
3	Øverste tank (brugtvand)
4	Drænslange til øverste tank (brugtvand)
5	Nederste tank (rent vand)
6	Låsemekanisme til skjold
7	Påfyldningsdæksel og slange til rentvand
8	Indstillingsgreb til håndtag
9	Indikator for vakuum tænd/slukket
10	Tænd/sluk-knap for vandgenomstrømning
11	strømlys
12	Startkontakt
13	Startudløser
14	Påfyldningsdæksel og slange til rentvand
15	Vakuumslange til gulvenhed
16	Vakuumslange
17	Indikator for rentvandsniveau/drænslange
18	Løftehåndtag på gulvenhed
19	Holdegreb på gulvenhed
20	Gulvenhed
21	Rentvandstankens filter
22	Børster
23	Nulstillingskontakt (kun 100-120 V-maskiner)

FI

1	Ohjauspaneeli
2	Erotin
3	Yläsäiliö (likavesi)
4	Yläsäiliön (likaveden) tyhjennysletku
5	Alasäiliö (puhdas vesi)
6	Kotelon lukitusmekanismi
7	Harjakotelo
8	Kahvan asennon säätövipu
9	Alipaineen merkkivalo
10	Veden virtauksen avaus-/sulkupainike
11	virtavalo
12	Käynnistyskytkin
13	Käynnistysliipaisimet
14	Puhtaan veden täyttöaukon korkki ja letku
15	Lattiatyökalan alipaineletku
16	Alipaineletku
17	Puhdasveden tason ilmaisimien / poistoletku
18	Lattiatyökalan nostovipu
19	Lattiatyökalan kiinnitysruuvit
20	Lattiatyökalu
21	Puhdasvesisäiliön suodatin
22	Harjat
23	Nollauskytkin (vain 100–120 voltin koneet)

EN: In the event of a breakdown contact your Numatic dealer.

DE: Bei Störungen wenden Sie sich an Ihren Numatic-Händler.

FR: En cas de panne, contactez votre revendeur Numatic.

NL: Neem bij storingen contact op met uw Numatic-handelaar.

PT: Em caso de avaria, contacte o seu concessionário Numatic.

IT: In caso di guasto, rivolgersi al proprio rivenditore Numatic.

ES: En caso de avería, póngase en contacto con su distribuidor de Numatic

PL: W razie wystąpienia poważnej awarii, skontaktować się z lokalnym dealerem Numatic.

SV: Kontakta din lokala Numatic-återförsäljare eller tekniska på vid funktionsfel.

FI: Jos laite vioittuu, ota yhteys Numatic-jälleenmyyjään.

DA: I tilfælde af nedbrud skal du kontakte din Numatic-forhandler.

Machine Overview

- Allgemeine Übersicht • Vue d'ensemble de la machine • Overzicht machine
- Descrição geral da máquina • Panoramica dell'apparechio • Vista general de la máquina
- Informacje ogólne na temat maszyny • Översikt över maskinen • Koneen yleiskuva
- Oversigt over maskinen

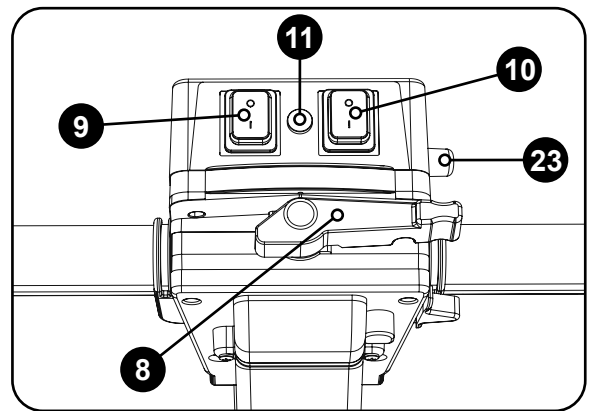
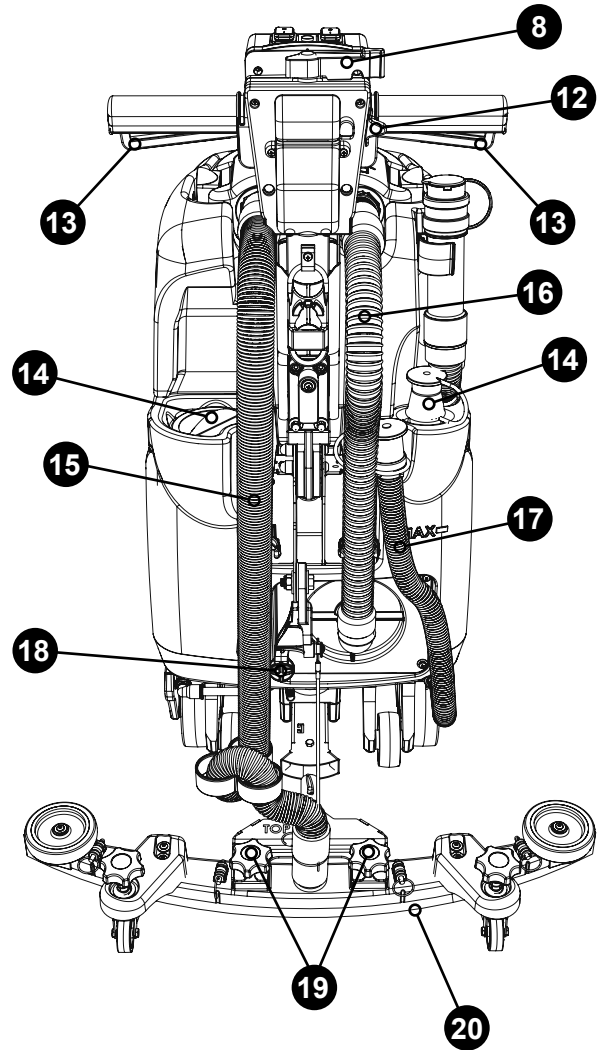
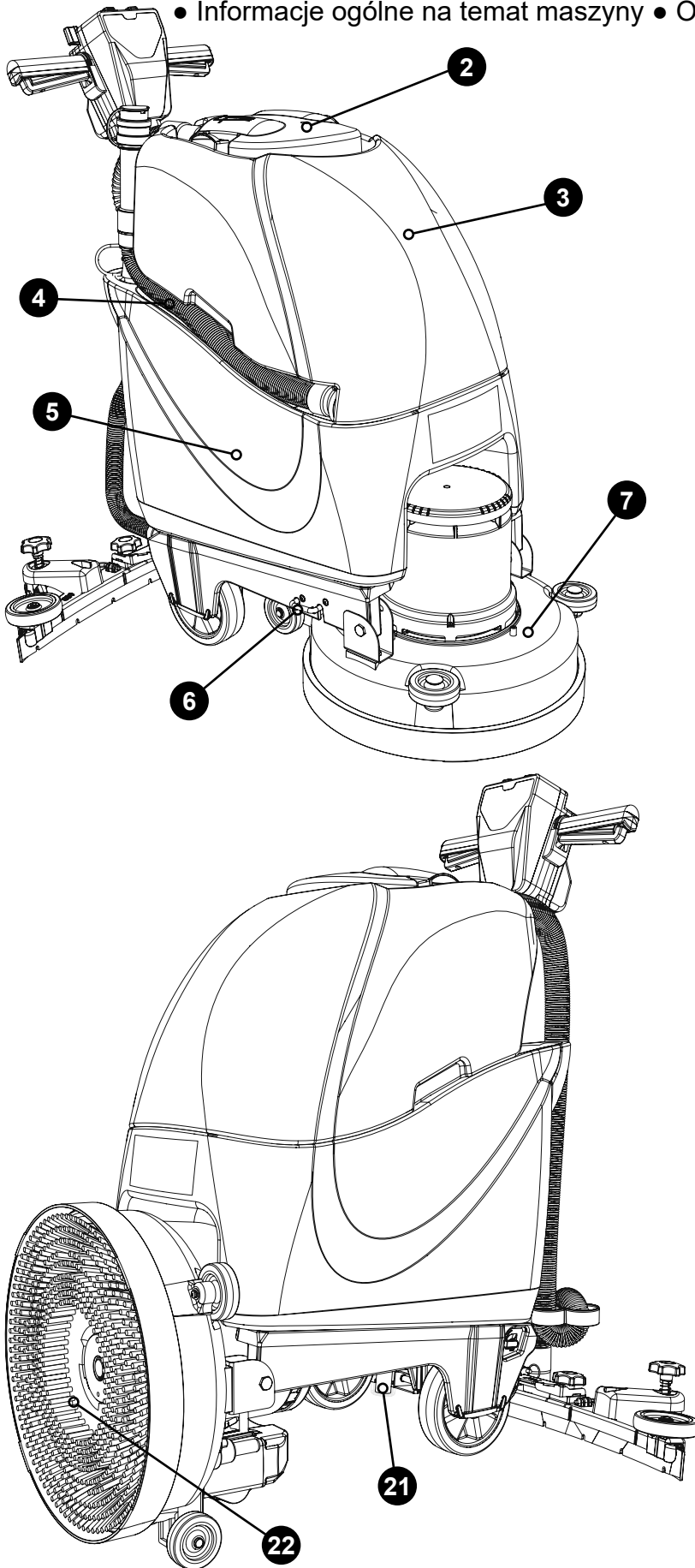

EN Machine Set-up Guide



PLEASE READ BEFORE COMMENCING ANY OPERATION AFTER THE REMOVAL OF ALL THE PACKAGING, CAREFULLY OPEN AND CHECK THE CONTENTS.



Handle Height Adjustment

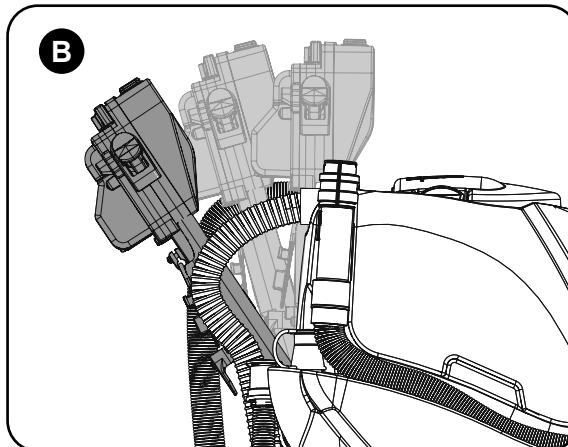
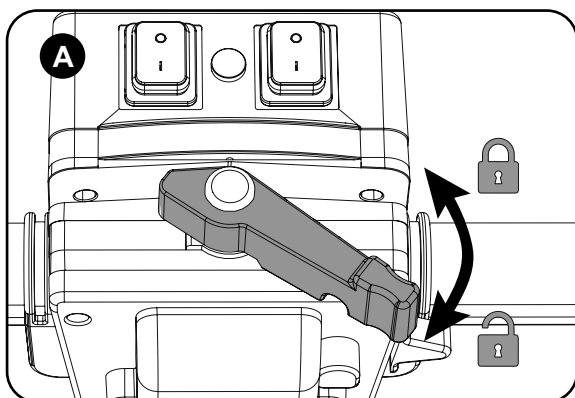

Using the handle position lever (Fig A)

Lower the handle to a comfortable working position (Fig B).

Fitting the Top Tank

Fit the top tank to the machine (Fig C).
Fit both vacuum and floor-tool hose to the separator (Fig D).

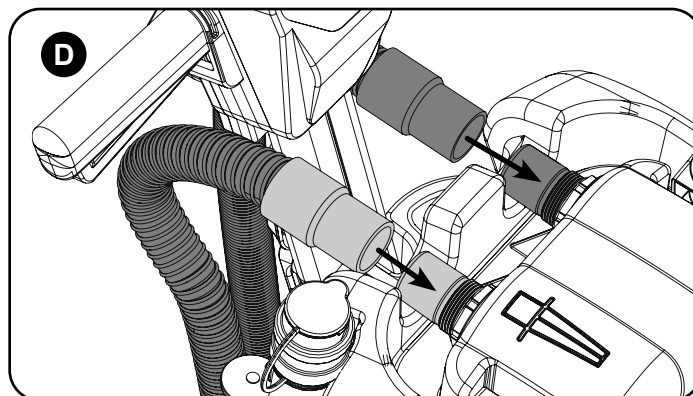
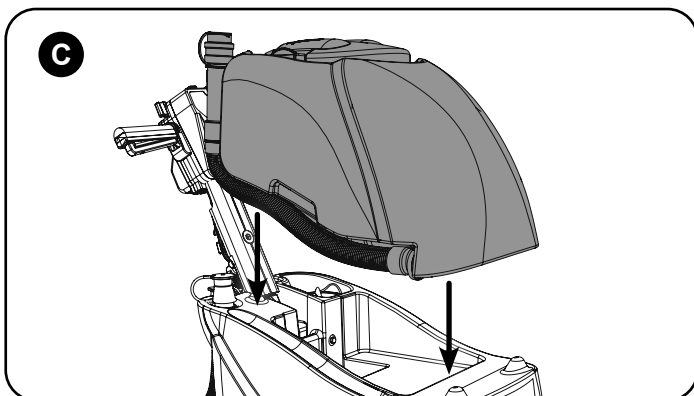

Fitting the Brush / Pad

HT4045/TT4045G require a 450mm brush or a 400mm pad.
TT4055G requires a 550mm brush or a 500mm pad.

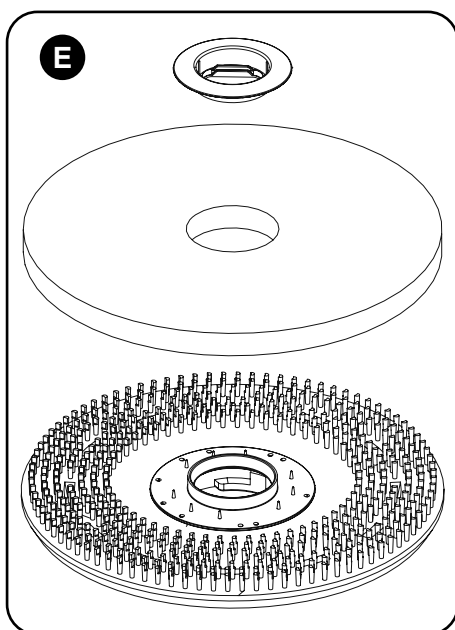

Featuring the Nuloc brush system (Fig F).
The brush is simply pushed and twisted to lock, making fitting and removal a simple process.
The Pad is retained using Numatic's own PadLoc system (Fig E) (ask your supplier for details).
Only use manufacturer supplied brushes / pads.
Fit the brush / pad to the drive chuck, twist to lock the brush/ pad in place (Fig G).

Safety gloves are recommended for the changing of used brushes.

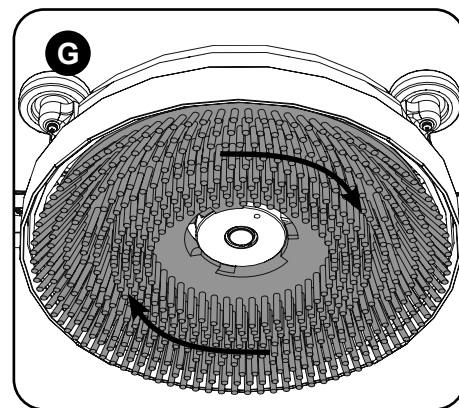
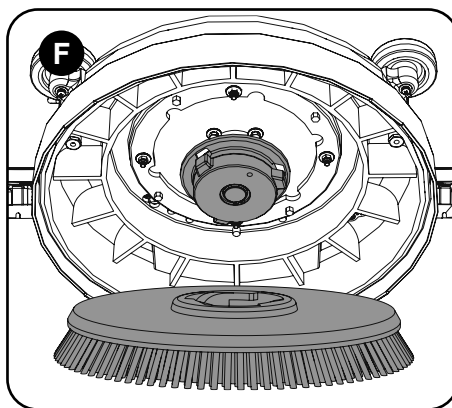

DE **Geräteeinrichtungsanleitung**

Bitte durchlesen, bevor Sie die Maschine einschalten. Entfernen Sie sämtliches Verpackungsmaterial, öffnen Sie das Paket vorsichtig und prüfen Sie es auf Vollständigkeit.

Griffhöheinstellung

Senken Sie mithilfe des Griffpositionshebels den Griff in eine bequeme Arbeitsposition. (Abb. A und B)

Montieren des oberen Tanks

Den oberen Tank an der Maschine anbringen (Abb. C).

Den Saugschlauch und den Schlauch für das Bodenwerkzeug am Separator anschließen (Abb. D).

Bürste/Pad anbringen

HT4045/TT4045 – 450-mm-Bürste oder 400-mm-Pad.

TT4055 – 550-mm-Bürste oder 508-mm-Pad.

Die Maschine ist mit dem Nuloc-Bürstensystem ausgestattet. (Abb. F)

Die Bürste wird einfach eingedrückt und durch Drehen verriegelt. Dadurch werden Montage und Demontage enorm vereinfacht.

Das Pad wird vom PadLoc-System von Numatic aufgenommen. (Nähere Einzelheiten erfahren Sie von Ihrem Lieferanten.) (Abb. E)

Verwenden Sie nur Originalbürsten und -pads vom Hersteller.

Die Bürste bzw. das Pad auf das Nuloc-Spannfutter aufsetzen und durch eine leichte Drehung in dieser Stellung verriegeln. (Abb. G)

Es wird empfohlen, beim Austauschen gebrauchter Bürsten Schutzhandschuhe zu tragen.

FR **Guide d'installation de la machine**

À lire avant de commencer l'utilisation. Après avoir retiré tous les emballages, ouvrez le carton avec précaution et vérifiez-en le contenu.

Réglage de la hauteur de poignée

À l'aide du levier d'ajustement de poignée, abaissez la poignée pour disposer d'une position de travail confortable. (Fig. A et B)

Montage du réservoir supérieur

Montez le réservoir supérieur sur la machine (Fig. C).

Raccordez le tuyau d'aspiration du suceur et le tuyau d'aspiration au séparateur (Fig. D).

Installation de la brosse / du disque

HT4045/TT4045 Brosse de 450 mm ou disque de 400 mm.

TT4055 Brosse de 550 mm ou disque de 508 mm.

Avec le système de brosse Nuloc. (Fig. F)

Pour installer la brosse, il suffit de la pousser, puis de la faire pivoter afin de la bloquer, ce qui simplifie considérablement le processus de montage et de démontage.

Le disque est fixé au moyen du système PadLoc de Numatic. (Contactez votre fournisseur pour plus d'informations.) (Fig. E)

Utilisez uniquement des brosses/disques fournis par le fabricant.

Montez la brosse/le disque sur le mandrin d'entraînement Nuloc et faites-la/le pivoter pour la/le bloquer. (Fig. G)

Le port de gants de protection est recommandé lors du remplacement des brosses usagées.

NL **Gids machine-instellingen**

Lees deze gids voordat u de machine in gebruik neemt. Verwijder al het verpakkingsmateriaal, open het pakket voorzichtig en controleer of de inhoud compleet is.

Hoogteafstelling stuurhendel

Gebruik de instelgreep voor het instellen van de stuurhendel om deze in een comfortabele werkstand te zetten. (Afb. A en B)

De bovenste tank monteren

Monteer de bovenste tank op de machine (Afb. C).

Sluit de zuigslang en de vloerelementslang aan op de scheider (Afb. D).

Borstel/pad monteren

HT4045/TT4045 Borstel van 450 mm of pad van 400 mm.

TT4055 Borstel van 550 mm of pad van 508 mm.

Voorzien van het Nuloc-bevestigingssysteem. (Afb. F)

De borstel hoeft alleen te worden aangebracht en gedraaid om te worden bevestigd, waardoor installeren en verwijderen erg eenvoudig is.

De pad wordt vastgehouden door middel van het door Numatic ontwikkelde PadLoc-systeem. (Uw leverancier kan u hierover nadere details geven). (Afb. E)

Gebruik uitsluitend door de fabrikant geleverde borstels / pads.

Breng de borstel/pad op de Nuloc-klempaat aan en draai de borstel/pad tot deze vastklikt. (Afb. G)

Draag veiligheidshandschoenen bij het vervangen van gebruikte borstels.

PT Guia de configuração da máquina

Leia atentamente este guia antes de iniciar qualquer operação. Depois de retirar a embalagem na totalidade, abra cuidadosamente e verifique o conteúdo.

Ajuste do manípulo em altura

Usando a alavanca de posição do manípulo, baixe o manípulo para uma posição de trabalho confortável. (Fig. A e B)

Encaixar o depósito superior

Encaixe o depósito superior na máquina (Fig. C)

Encaixar a mangueira de vácuo e a mangueira da ferramenta do piso no separador (Fig. D)

Encaixar a escova/disco

Escova de 450 mm ou disco de 400 mm da HT4045/TT4045.

Escova de 550 mm ou disco de 508 mm da TT4055.

Com o sistema de escovas Nuloc incorporado. (Fig. F)

Basta apenas empurrar e rodar a escova para a fixar, o que simplifica os processos de encaixe e libertação.

O Disco é fixado com o sistema PadLoc exclusivo de Numatic (peça mais informações ao seu fornecedor). (Fig. E)

Use exclusivamente escovas / discos fornecidos pelo fabricante.

Encaixe a escova/disco na bucha Nuloc e rode para fixar a escova/disco na posição. (Fig. G)

É aconselhável usar luvas de proteção para substituir escovas usadas.

IT Guida all'installazione della macchina

Leggere prima di intraprendere qualsiasi operazione. Dopo aver rimosso tutto l'imballaggio, aprire con cura e controllare il contenuto.

Regolazione dell'altezza della maniglia

Utilizzando la leva di posizione della maniglia di comando, portare quest'ultima in una posizione di lavoro confortevole. (Fig. A e B)

Montaggio del serbatoio superiore

Montare il serbatoio superiore sulla macchina (Fig. C).

Collegare il tubo flessibile dell'aspiratore e quello del tergilpavimento al separatore (Fig. D).

Montaggio di spazzole/pattino

HT4045/TT4045 Spazzola da 450 mm o pattino da 400 mm

TT4055 Spazzola da 550 mm o pattino da 508 mm

Sistema spazzole Nuloc. (Fig. F)

Per bloccare la spazzola è sufficiente premere su di essa e ruotarla, semplificando in tal modo al massimo il processo di montaggio e rimozione.

Il fissaggio del pattino avviene per mezzo del sistema PadLoc brevettato da Numatic (per i dettagli, chiedere al proprio rivenditore). (Fig. E)

Utilizzare esclusivamente spazzole / pattini forniti dal produttore.

Montare la spazzola / pattino sul supporto Nuloc, ruotare per bloccare la spazzola o il pattino. (Fig. G)

Per la sostituzione delle spazzole usate si consiglia di indossare guanti di protezione.

ES Guía de preparación de la máquina

Lea esta guía antes de empezar a utilizar la máquina. Tras retirar todo el embalaje, abra con cuidado y compruebe el contenido.

Ajuste de la altura del manillar

Utilice la palanca de posición del manillar para bajar el manillar hasta una posición de trabajo cómoda. (Fig. A y B)

Montering af den øverste tank

Monte el depósito superior en la máquina (Fig. C).

Monte el tubo de aspiración y el tubo de la boquilla de aspiración en el separador (Fig. D).

Montaje del cepillo/almohadilla

HT4045/TT4045 Cepillo de 450 mm/almohadilla de 400 mm.

TT4055 Cepillo 550 mm/almohadilla 508 mm.

Se utiliza el sistema de cepillos Nuloc. (Fig. F)

El montaje y desmontaje del cepillo es muy sencillo: basta presionar sobre él y girarlo para fijarlo en su sitio.

La almohadilla se sujeta con el sistema propio de Numatic denominado PadLoc (Fig. E) (pídale más información a su proveedor).

Utilice solamente cepillos/almohadillas provistos por el fabricante.

Monte el cepillo/almohadilla en el mandril y gírelo para fijar en su sitio el cepillo/almohadilla. (Fig. G)

Se recomienda utilizar guantes de seguridad al cambiar cepillos usados.

PL Poradnik instalacji urządzenia

Prosimy zapoznać się z treścią instrukcji przed rozpoczęciem jakichkolwiek czynności. Po usunięciu wszystkich materiałów pakowych ostrożnie otworzyć i sprawdzić zawartość.

Regulacja wysokości uchwytu

Dźwignię regulacji ustawienia uchwytu sterowania opuść do żądanej, wygodnej pozycji roboczej. (rys. A i B)

Montaż górnego zbiornika

Zamontować górny zbiornik w maszynie (rys. C).

Podłączyć wąż ssący i wąż ssawy do separatora (rys. D).

Zakładanie szczotki / padu

HT4045 / TT4045: szczotka 450 mm lub pad 400 mm.

TT4055: szczotka 550 mm lub pad 508 mm.

Obsługuje system szczotek Nuloc. (rys. F)

Szczotkę trzeba jedynie wcisnąć i obrócić do momentu jej zablokowania, co czyni jej montaż i demontaż bardzo łatwym.

Pad jest mocowany przy pomocy opracowanego przez firmę Numatic systemu PadLoc. (rys. E)

(o szczegóły należy zapytać dostawcę).

Używać wyłącznie szczotek / padów dostarczanych przez producenta maszyny.

Umieścić szczotkę/pad w uchwycie napędu Nuloc, przekręcić szczotkę/pad, aż do zablokowania. (rys. G)

Przy wymianie zużytych szczotek zaleca się stosowanie rękawic ochronnych.

SV Ställa in maskinen

Läs det här innan du börjar använda maskinen När du har tagit bort all förpackning ska du öppna försiktigt och kontrollera innehållet.

Justering av handtagets höjd

Sänk handtaget till en bekväm arbetsställning med hjälp av spaken för handtagläge. (bild A och B)

Passande Toptank

Montera den övre tanken på maskinen (Bild D).

Montera både vakuumslangen och golvverktygsslangen på separatorn (Bild D).

Montera borsten/rondellen

450 mm borste eller 400 mm rondell till HT4045/TT4045.

550 mm borste eller 508 mm rondell till TT4055.

Utrustad med borstsystemet Nuloc. (Bild F)

Det är enkelt att montera och ta bort borsten. Tryck in borsten och vrid den tills den låses på plats.

Pad behålls med hjälp av Numatics eget PadLoc-system (Bild E) (fråga din leverantör för detaljer).

Använd endast borstar/kuddar som tillhandahålls av tillverkaren.

Sätt borsten/rondellen på Nulocs chuck och vrid för att låsa fast borsten/rondellen. (Bild G)

Skyddshandskar rekommenderas vid byte av borstar.

Lue ennen laitteen käytön aloittamista. Poista pakkausmateriaalit, avaa pakkaus varovasti ja tarkista sen sisältö.

Kahvan korkeuden säätö

Laske kahva sopivaan käyttöasentoon kahvan asennon säätövivulla. (kuvat A ja B)

Sopiva yläsäiliö

Asenna yläsäiliö koneeseen (kuva D).

Asenna sekä imuletku että lattiatyökalun letku erottimeen (kuva D).

Harjan/lautasen asennus

HT4045/TT4045: 450 mm:n harja tai 400 mm:n lautanen.

TT4055: 550 mm:n harja tai 508 mm:n lautanen.

Sisältää Nuloc-harjajärjestelmän. (kuva F)

Harjat asennetaan työntämällä ja lukitsemalla ne paikalleen kääntämällä, joten niiden asennus ja irrotus on yksinkertaista.

Pad säilytetään Numaticin omalla PadLoc-järjestelmällä (kuva E) (kysy lisätietoja toimittajaltasi).

Käytä vain valmistajan toimittamia harjoja/tyynyjä.

Työnnä harja/lautanen Nuloc-käyttöistukkaan ja lukitse harja/lautanen paikalleen kiertämällä. (kuva G)

Käytettyjen harjojen vaihdon yhteydessä on suositeltavaa käyttää suojakäsineitä.

Læs dette før anvendelse. Efter fjernelse af al emballagen åbnes pakken forsigtigt, og indholdet kontrolleres.

Justering af håndtagets højde

Sænk håndtaget til en komfortabel arbejdsstilling vha. indstillingsgrebet. (Fig. A og B)

Montering Toptank

Monter den øverste tank på maskinen (Fig D).

Monter både vakuumslangen og gulvværktøjslangen til separatorens (Fig D).

Montering af børsten/puden

HT4045/TT4045 450 mm børste eller 400 mm pude.

TT4055 550 mm børste eller 508 mm pude.

Udstyret med Nuloc-børstesystemet. (Fig. F)

Børsten fastgøres ved at trykke og dreje, hvilket gør montering og afmontering enkelt.

Pad'en opbevares ved hjælp af Numatics eget PadLoc-system (Fig E) (spørg din leverandør for detaljer).

Brug kun børster/puder leveret af producenten.

Monter børsten/puden på Nuloc-drevpatronen, og drej for at fastlåse børsten/puden. (Fig. G)

Det anbefales at bruge sikkerhedshandsker ved udskiftning af brugte børster.



ALWAYS ENSURE THAT THE MACHINE IS SWITCHED OFF BEFORE MAKING ANY ADJUSTMENTS



To tip the deck into the down position (Operating mode).

Press in the brush deck locking pin (Fig H) and rotate the brush deck (Fig I & J).

To change to brush deck up position, (Transit mode) simply lift the deck and the spring loaded locking pin will activate to hold the deck up.

Raising/Lowering the Brush Deck

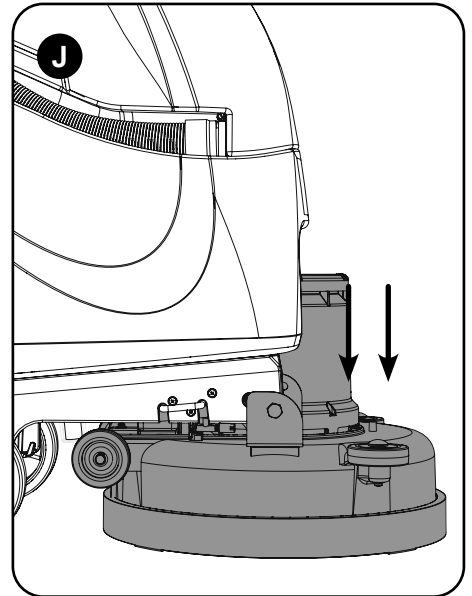
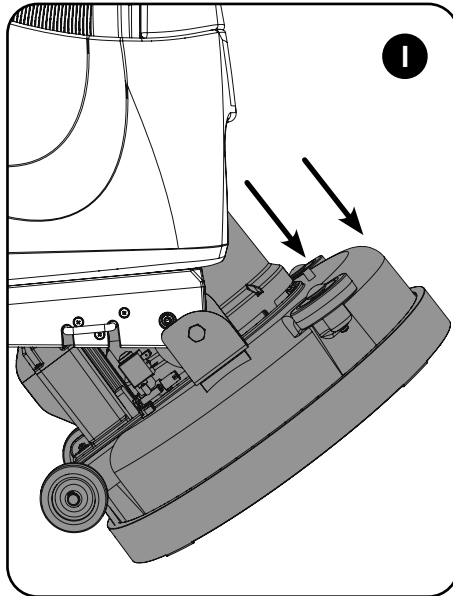
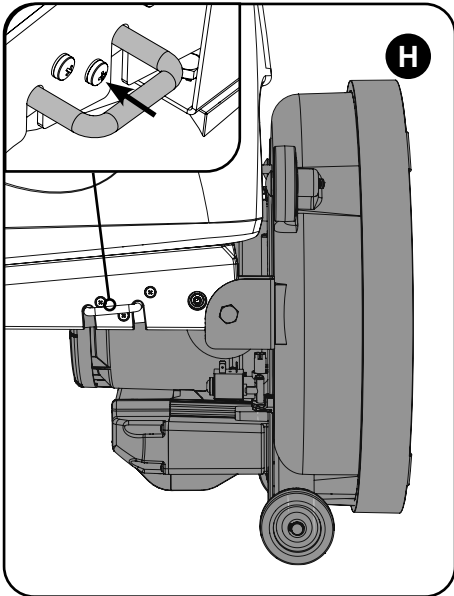

The vacuum hose has a U-bend clip which creates a U-bend in the hose preventing water spillage when the vacuum is switched off.

If you need to remove the U-bend clip for any reason always ensure it is refitted correctly before you resume operation.

Fitting the Hose Guide

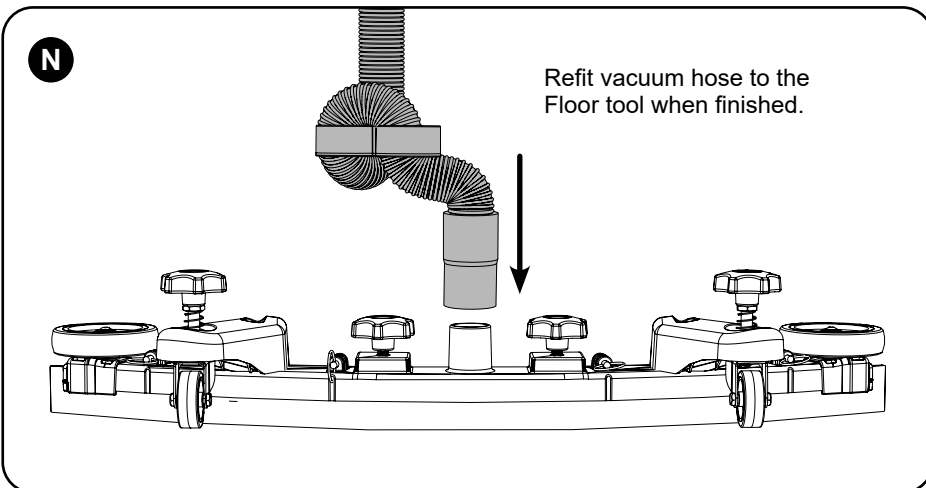
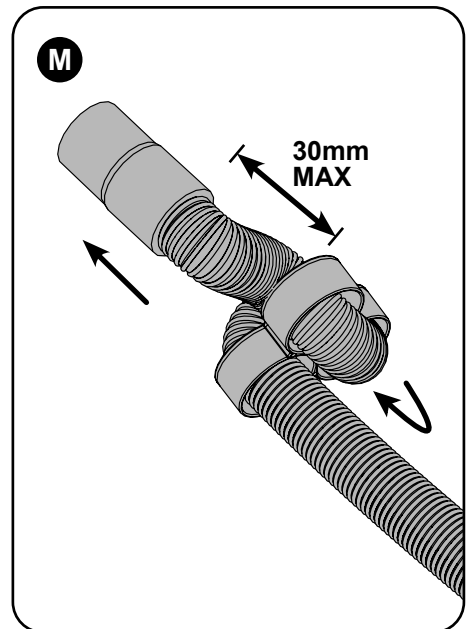
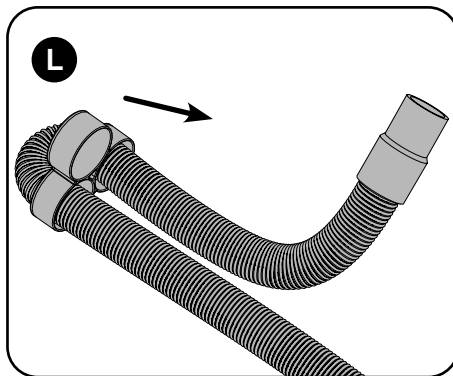
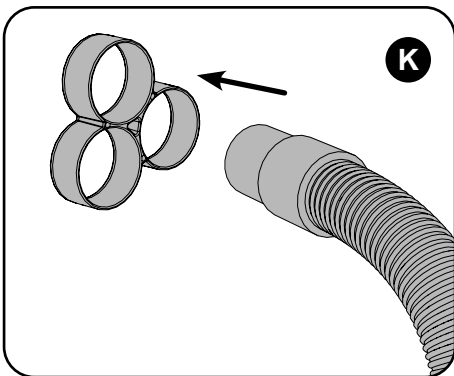

NOTE:
DO NOT push the vacuum hose onto the floor tool with the floor tool in the raised position.

DE *Geräteeinrichtungsanleitung*

Stets sicherstellen, dass die Maschine ausgeschaltet ist, bevor Einstellungen vorgenommen werden.

Anheben/Absenken des Bürstendecks

So klappen Sie das Deck in den Betriebsmodus herab: Den Arretierstift des Bürstendecks herunterdrücken (Abb. H), und drehen Sie das Bürstendeck (Abb. I und J). Zum Hochklappen des Bürstendecks in den Transitmodus müssen Sie nur das Deck anheben; der Arretierstift wird durch die Federspannung aktiviert und hält das Deck in dieser Position.

Anbringen der Schlauchführung

Der Saugschlauch verfügt über eine U-Bogen-Klemme, die ihn so biegt, dass bei abgeschaltetem Saugsystem kein Wasser austritt. Muss diese U-Bogen-Klemme aus irgendeinem Grund entfernt werden, so ist sie vor Wiederaufnahme des Betriebs unbedingt wieder richtig anzubringen.

Nach Abschluss der Arbeiten den Saugschlauch wieder am Abstreifer anbringen.

Hinweis: Den Saugschlauch NICHT am Abstreifer anschließen, wenn der Abstreifer angehoben ist.

FR *Guide d'installation de la machine*

Vérifiez systématiquement que la machine est hors tension avant d'effectuer des réglages

Relèvement/abaissement du plateau des brosses

Pour amener le plateau en position abaissée (mode de fonctionnement), Appuyez sur la goupille de verrouillage du plateau des brosses (Fig. H) et faites tourner le plateau des brosses (Fig. I et J). Pour changer la position du plateau de brosse (mode de déplacement), il suffit de le soulever et la goupille de blocage à ressort s'active pour le maintenir en position relevée.

Installation du guide de tuyau

Le tuyau d'aspiration est équipé d'un collier de repli en U qui permet de former un repli en U dans le tuyau afin d'empêcher l'eau de se déverser lorsque l'aspiration est désactivée. Si vous devez retirer le collier de repli en U pour une raison quelconque, assurez-vous de toujours le remettre en place correctement avant de remettre la machine en marche.

Rebranchez le tuyau d'aspiration sur le suceur lorsque vous avez terminé.

Remarque : N'ENFONCEZ PAS le tuyau d'aspiration sur le suceur lorsque celui-ci est en position relevée.

NL *Gids machine-instellingen*

Controleer altijd of de machine is uitgeschakeld voordat u wijzigingen uitvoert

Borstelplaat optillen/neerlaten

Ga als volgt te werk om de plaat omlaag te kantelen (werkmodus). Druk de borgpen van de borstelplaat in (Afb. H) en draai de borstelplaat (Afb. I en J). Als u de borstelplaat omhoog wilt brengen (transportmodus), til dan de plaat op. Daardoor wordt de veerbelaste borgpen geactiveerd die de borstelplaat omhoog houdt.

Slangklem monteren

Bij de zuigslang is een U-vormige slangklem meegeleverd, waarmee een bocht in de slang kan worden aangebracht, zodat er geen water uit kan lekken als de machine is uitgeschakeld. Als de U-vormige slangklem moet worden verwijderd, dient deze weer correct te worden teruggeplaatst voordat de machine weer wordt gebruikt.

Breng de zuigslang weer op het vloerelement aan.

NB: Duw de zuigslang NIET op het vloerelement als het vloerelement zich in de opgeheven positie bevindt.

PT Guia de configuração da máquina

Certifique-se sempre de que a máquina está desligada antes de realizar quaisquer ajustes.

Levantar/baixar a plataforma de escovas

Incline a parte de cima da plataforma para baixo (modo de funcionamento). Empurre o pino de bloqueio da plataforma de escovas (Fig. H) e rode-a (Fig. I e J). Para mudar a plataforma de escovas para a posição ascendente (modo de circulação), basta apenas elevar a plataforma e o pino de fixação acionado por mola ativa-se para manter a plataforma para cima.

Encaixar a guia da mangueira

A mangueira de vácuo tem um cotovelo em U que cria um cotovelo em U na mangueira, impedindo o derramamento de água quando o vácuo é desligado. Se precisar de remover o cotovelo em U por qualquer motivo, certifique-se sempre de que o reinstala corretamente antes de retomar a operação.

Quando terminar, volte a encaixar a mangueira de vácuo na ferramenta de piso.

Nota: NÃO insira a mangueira de vácuo na ferramenta de piso se esta estiver na posição levantada.

IT Guida all'installazione della macchina

Prima di effettuare qualsiasi regolazione assicurarsi sempre che la macchina sia spenta

Sollevamento/abbassamento del gruppo spazzole

Per ruotare il gruppo verso il basso (modalità operatore). Premere il perno di bloccaggio del gruppo spazzola (Fig. H) e ruotare quest'ultimo (Fig. I e J). Per portare il gruppo spazzola in posizione sollevata (modalità trasporto), sollevare semplicemente il gruppo fino a quando il perno di bloccaggio azionato a molla interviene mantenendo sollevata la spazzola.

Guida al montaggio del tubo flessibile

Il flessibile dell'aspiratore è dotato di un fermo che crea una piega a gomito nel flessibile stesso evitando la fuoriuscita di acqua quando si spegne l'aspirazione. Se per qualsiasi ragione si toglie il fermo, assicurarsi di rimontarlo correttamente prima di riprendere il funzionamento.

Al termine, riposizionare il flessibile dell'aspiratore sul tergilpavimento.

Nota: NON innestare il flessibile dell'aspiratore sul tergilpavimento quando questo si trova in posizione sollevata.

ES Guía de preparación de la máquina

Asegúrese siempre de que la máquina esté apagada antes de realizar ajustes

Elevación/bajada del cabezal del cepillo

Para poner el cabezal en la posición baja (modo de trabajo), empuje hacia dentro el pasador de bloqueo del cabezal del cepillo (fig. H) y bascule el cabezal (fig. I y J). Para cambiar a la posición de cabezal del cepillo alzado (modo de desplazamiento), basta con levantar el cabezal para que se active el pasador de bloqueo, que lleva un muelle, y sujete el cabezal en la posición alzada.

Montaje de la guía del tubo

El tubo de aspiración tiene una pieza diseñada para pasar por ella el tubo y colocarlo en forma de U para evitar que se derrame el agua cuando se detiene la aspiración. Si, por algún motivo, necesita quitar esta pieza, asegúrese siempre de volver a colocarla correctamente antes de reanudar la operación.

Vuelva a conectar el tubo de aspiración a la boquilla de aspiración cuando haya terminado.

Nota: NO trate de conectar el tubo de aspiración en la boquilla de aspiración cuando esta se encuentre en la posición elevada.

PL Poradnik instalacji urządzenia

Przed dokonaniem jakichkolwiek regulacji za każdym razem upewnić się, że maszyna jest wyłączona.

Podnoszenie i opuszczanie głowicy ze szczotką

Aby przechylić głowicę na dół (tryb pracy). Wcisnąć blokadę głowicy szczotek (rys. A) i obrócić głowicę ze szczotkami (rys. B i C). Aby podnieść głowicę (tryb transportowy), należy ją jedynie podnieść, a blokada z napiętą sprężyną samoczynnie się załączy, chwytając podniesioną głowicę.

Montaż przewodnicy węża

Wąż ssawny jest wyposażony w zacisk typu U do zagięcia węża w pałąk, co ma zabezpieczyć przed rozlaniem wody po wyłączeniu ssania. W razie potrzeby wyciągnięcia zacisku typu U, przed wznowieniem pracy zawsze sprawdź, czy zacisk jest prawidłowo założony z powrotem.

Po zakończeniu założyć z powrotem wąż na ssawę.

Uwaga: NIE wpychać węża na ssawę przy podniesionej ssawie.

SV Ställa in maskinen

Se alltid till att maskinen är avstängd innan du utför justeringar

Höja/sänka borstdäcket

Tippa borstdäcket till nedsänkt läge (driftläget). Tryck in borstdäckets låsstift (bild A) och rotera borstdäcket (bild B och C). Ändra borstdäcket till upphöjt läge (transportläge) genom att helt enkelt lyfta däcket så att det fjäderbelastade låsstiftet som håller däcket upphöjt aktiveras.

Montera slangen

Dammsugarslangen har en klämma som skapar en u-formad böjning i slangen, vilket förhindrar vattenspill när dammsugaren stängs av. Om du av någon anledning måste ta bort denna u-klämma ska du alltid försäkra dig om att den sätts tillbaka på rätt sätt innan du återupptar driften.

Sätt tillbaka vakuumslangen på golvredskapet när du är klar.

Obs! Tryck INTE in dammsugarslangen i golvredskapet när redskapet är i upphöjt läge.

FI Koneen valmisteluohje

Varmista ennen säätötoimia, että koneesta on katkaistu virta.

Harjakotelon nostaminen ja laskeminen

Kotelo kallistetaan ala-asentoon (käyttötilaan) Paina harjakotelon lukitustappia (kuva A) ja käännä harjakotelo (kuvat B ja C). Harjakotelo siirretään yläasentoon (kuljetustilaan) nostamalla koteloa, jolloin jousikuormitteinen lukitustappi lukitsee kotelon yläasentoon.

Letkunohjaimen asennus

Alipaineletkussa on U-mutkapidike, jolla letkuun voidaan luoda U-mutka. Mutka estää vettä valumasta ulos letkusta, kun alipaine poistetaan käytöstä. Jos U-mutkapidike on jostain syystä poistettava, muista aina varmistaa, että pidike kiinnitetään takaisin kunnolla ennen käytön jatkamista.

Asenna alipaineletku uudelleen lattiatyökaluun, kun olet valmis.

Huomautus: ÄLÄ työnnä alipaineletkua lattiatyökaluun lattiatyökäluun ollessa nostettuna.

DA Vejledning til opsætning af maskinen

Sørg altid for, at maskinen er slukket, før der foretages nogen justeringer

Hævning/sænkning af børsteskjoldet

Sådan vippes skjoldet til den nedadrettede position (driftstilstand). Tryk børsteskjoldets låsetap ind (Fig. A), og drej børsteskjoldet (Fig. B og C). Skift til børsteskjoldets opadrettede position (transporttilstand) ved blot at hæve dækket, og den fjederaktiverede låsetap aktiveres for at holde skjoldet oppe.

Vejledning til montering af slangen

Vakuumslangen har en U-bøjningsklemme, der skaber en U-bøjning i slangen, hvilket forhindrer, at der spildes vand, når der slukkes for vakuumslangen. Hvis du af en eller anden grund skal fjerne U-bøjningsklemmen, skal du altid sørge for, at den monteres korrekt igen, inden du fortsætter betjeningen.

Sæt vakuumslangen tilbage på gulvenheden, når du er færdig.

Bemærk: Vakuumslangen MÅ IKKE trykkes fast på gulvenheden, når gulvenheden befinder sig i hævet position.

EN Machine Set-up Guide

Fitting the Floor Tool

The floor tool has been designed for quick fitting, allowing easy squeegee blade replacement and a safety knock-off feature if the floor tool gets snagged, whilst in transit.

Note: It is easier to fit the floor tool if the weight of the machine is resting on the brush. Ensure the brush is fitted first.

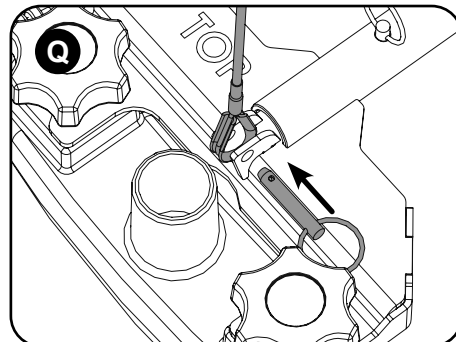
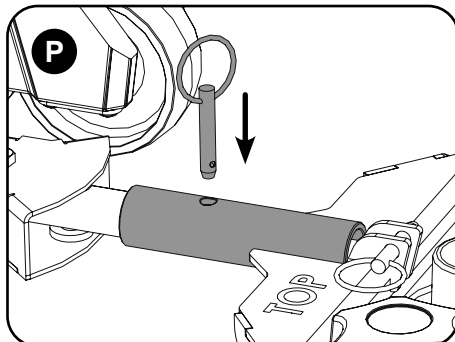
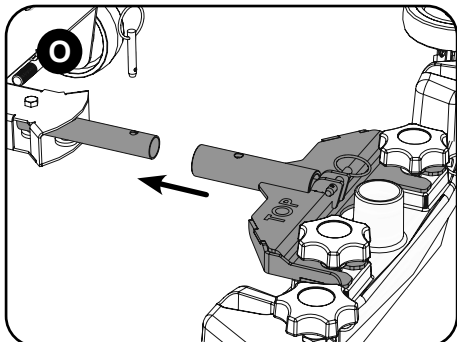

Fit the floor tool and retain using the detent pins. (Fig O, P & Q)

Push waste collection pipe onto the floor tool; ensure a tight fit. (Fig R)

Note: DO NOT push the vacuum hose onto the floor tool with the floor tool in the raised position.

Raise the floor tool for transit or lower for cleaning operation using the lifting handle fitted to the back of the machine. (Fig S)

For fitting the floor tool blades (See Page 49 - 54).

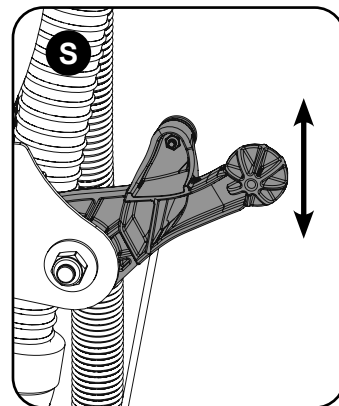
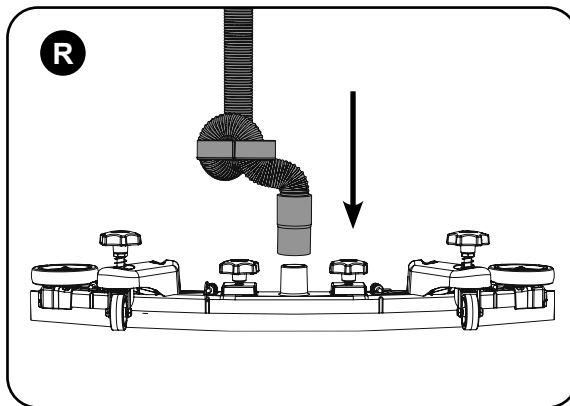

Filling the Clean-Water Tank

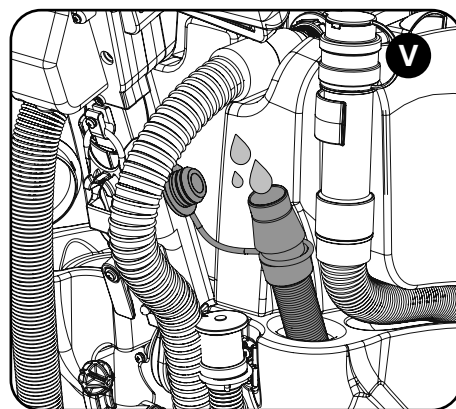
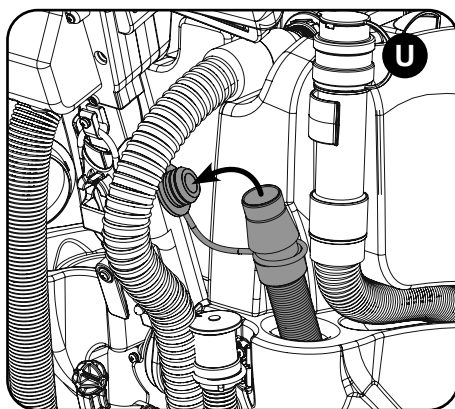
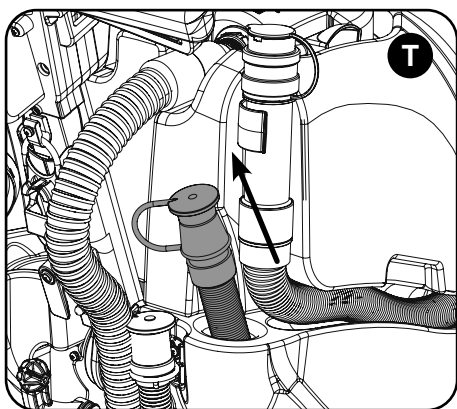

To fill the clean-water tank, use the FLEXI - FILL pipe from either a tap or hose pipe (Fig T, U & V).

The large cap on the left can also be used for filling from a bucket or suitable container (Fig W).

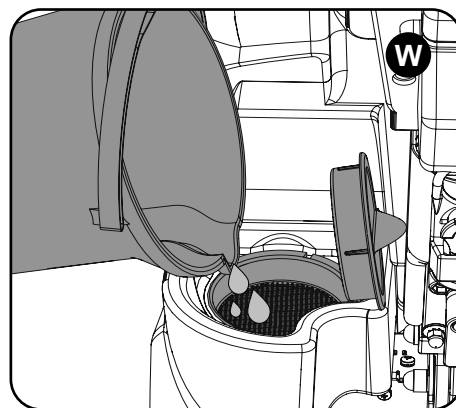

NOTE:

Great care must be taken to ensure that contaminants (leaves, hair, dirt, etc.) are not allowed to enter the clean water tank during the filling process. If using a bucket or similar, ensure it is always clean and free from debris.



Anbringen des Abstreifers

Der Abstreifer ist so konstruiert, dass er schnell angebracht und das Abstreifblatt einfach ausgetauscht werden kann. Zudem verfügt er über ein Sicherheitsfreigabesystem für den Fall, dass er beim Fahren hängen bleibt.

Hinweis: Der Abstreifer lässt sich einfacher anbringen, wenn das Gewicht der Maschine auf der Bürste liegt. Bringen Sie zuerst die Bürste an.

Den Abstreifer anbringen und mit den Haltestiften arretieren. (Abb. O, P und Q)

Den Absaugschlauchstutzen auf den Abstreifer schieben und sicherstellen, dass er fest sitzt. (Abb. R)

Hinweis: Den Saugschlauch NICHT am Abstreifer anschließen, wenn der Abstreifer angehoben ist.

Das Anheben des Abstreifers für Überführungen und das Absenken zur Reinigungsarbeit erfolgt mithilfe des Hehebügels an der Rückseite der Maschine. (Abb. S)

Die Anbringung der Blätter des Abstreifers wird auf Seite 49-54 erläutert.

Füllen des Frischwassertanks

Füllen Sie den Frischwassertank über das FLEXI-FILL-Rohr mit Leitungswasser, ggf. mithilfe eines Schlauchs (Abb. T, U und V). Der große Deckel kann auch verwendet werden, um Wasser aus einem Eimer, Kanister o. ä. einzufüllen (Abb. W).

Hinweis: Beim Füllen unbedingt darauf achten, dass keine Fremdkörper (Blätter, Haare, Schmutz usw.) in den Frischwassertank geraten. Beim Einfüllen mithilfe eines Gefäßes darauf achten, dass dieses stets sauber und frei von Fremdkörpern ist.

Installation du suceur

Le suceur a été conçu pour un montage rapide, ce qui permet de remplacer facilement les lamelles pour raclette. Il dispose d'une fonction de débrayage au cas où il rencontrerait un obstacle en cours de déplacement.

Remarque : Le suceur est plus facile à monter si le poids de la machine repose sur la brosse. Vérifiez que la brosse est installée au préalable.

Installez le suceur et bloquez-le au moyen des goupilles à bille. (Fig. O, P et Q)

Enfoncez le tuyau de collecte de déchets sur le suceur et assurez-vous qu'il est bien en place. (Fig. R)

Remarque : N'ENFONCEZ PAS le tuyau d'aspiration sur le suceur lorsque celui-ci est en position relevée.

Soulevez le suceur pour le déplacement ou abaissez-le pour le nettoyage au moyen de la poignée de relevage située à l'arrière de la machine. (Fig. S)

Pour le montage des lamelles du suceur, voir page 49-54.

Remplissage du réservoir d'eau propre

Pour remplir le réservoir d'eau propre depuis un robinet ou un tuyau flexible, utilisez le tuyau FLEXI - FILL (Fig. T, U et V).

Le bouchon de grand diamètre peut aussi être dévissé pour remplissage avec un seau ou un récipient approprié (Fig. W).

Remarque : veillez particulièrement à ce qu'aucun contaminant (feuilles, cheveux, poussière, etc.) ne pénètre dans le réservoir d'eau propre lors du processus de remplissage. Si vous utilisez un seau ou un récipient similaire, veillez à ce qu'il soit toujours parfaitement propre et qu'il ne contienne pas de détrit.

Het vloerelement monteren

Het vloerelement is ontworpen voor snelle (de)montage, waardoor de vloerwisperbladen gemakkelijk kunnen worden vervangen en heeft een veiligheidsvoorziening zodat het automatisch loskomt als het onderweg ergens aan blijft hangen.

NB: Het is gemakkelijker om het vloerelement te monteren als het gewicht van de machine op de borstel rust. Zorg ervoor dat de borstel eerst wordt gemonteerd.

Monteer het vloerelement en houd het op zijn plaats met de borgpennen. (Afb. O, P en Q)

Duw de afvoerverzamelslang op het vloerelement en controleer of deze goed is aangesloten. (Afb. R)

NB: Duw de zuigslang NIET op het vloerelement als het vloerelement zich in de opgeheven positie bevindt.

Breng het vloerelement omhoog als u ergens anders heen rijdt en laat het zakken om te reinigen. Gebruik hiervoor de hendel aan de achterzijde van de machine. (Afb. S)

Zie pagina 49-54 voor het monteren van de wissers van het vloerelement.

Schoonwatertank vullen

Gebruik om de schoonwatertank te vullen de FLEXI-FILL-slang vanaf een kraan of waterslang (Afb. T, U en V).

U kunt ook de grote dop gebruiken om de tank met een emmer of andere geschikte bak te vullen (Afb. W).

NB: Let goed op dat er tijdens het vullen geen vuil (bladeren, haar, stof, enz.) in de schoonwatertank terechtkomt. Als u een emmer of dergelijke gebruikt, zorg er dan voor dat deze helemaal schoon en leeg is.

Encaixar a ferramenta de piso

A ferramenta de piso foi concebida para encaixar rapidamente, permitindo substituir com facilidade as lâminas do rodo, e constitui uma função de paragem de segurança se a ferramenta de piso ficar presa durante a circulação.

Nota: é mais fácil encaixar a ferramenta de piso se o peso da máquina assentar na escova. Primeiro verifique se a escova está encaixada.

Encaixe a ferramenta de piso e fixe-a usando os pinos de retenção. (Fig. O, P e Q)

Empurre o tubo de recolha de resíduos em direção à ferramenta de piso; assegure um encaixe firme. (Fig. R)

Nota: NÃO insira a mangueira de vácuo na ferramenta de piso se esta estiver na posição levantada.

Levante a ferramenta de piso para circulação ou baixe-a para operação de limpeza usando o manípulo de elevação existente na parte de trás da máquina. (Fig. S)

Para encaixar as lâminas da ferramenta do piso (ver página 49-54).

Enchimento do depósito de água limpa

Para encher o depósito de água limpa, use o tubo FLEXI - FILL a partir de uma torneira ou de uma mangueira (Fig. T, U e V). O bужão grande pode também ser utilizado para encher a partir de um balde ou outro recipiente adequado (Fig. W).

Nota: deve ter muito cuidado para se certificar de que não é permitida a entrada de contaminantes (folhas, cabelos, sujidade, etc.) no depósito de água limpa durante o processo de enchimento. Ao usar um balde ou um recipiente semelhante, certifique-se de que o mesmo está sempre limpo e isento de resíduos.

Attacco del tergipavimento

Il tergipavimento è progettato per il montaggio rapido, con conseguente facile sostituzione della lama Squeegee e dispone di una funzione di distacco nel caso in cui il tergipavimento incontri un ostacolo durante gli spostamenti.

Nota: il montaggio del tergipavimento è facilitato se il peso della macchina poggia sulla spazzola. Assicurarsi di aver prima montato la spazzola.

Montare il tergipavimento e bloccarlo per mezzo del perno di ritenuta. (Fig. O, P e Q)

Innestare il condotto di raccolta dei rifiuti sul tergipavimento e controllare che sia inserito correttamente. (Fig. R)

Nota: NON innestare il flessibile dell'aspiratore sul tergipavimento quando questo si trova in posizione sollevata.

Sollevarlo il tergipavimento per gli spostamenti e abbassarlo per la pulizia utilizzando la maniglia di sollevamento posta sul retro della macchina. (Fig. S)

Montaggio delle lame tergipavimento (vedere pagina 49-54).

Riempimento del serbatoio dell'acqua pulita

Per riempire il serbatoio dell'acqua pulita, utilizzare il tubo FLEXI - FILL collegandolo ad un rubinetto o a un tubo flessibile. O tubo flessibile (Fig. T, U e V).

Il tappo di grandi dimensioni può essere utilizzato anche per consentire il riempimento da un secchio o altro recipiente idoneo (Fig. W).

Nota: prestare molta attenzione per evitare che contaminanti (foglie, capelli, sporcizia, ecc.) non penetrino nel serbatoio dell'acqua pulita durante l'operazione di rifornimento. Se si utilizza un secchiello o altro attrezzo simile, assicurarsi che sia pulito e privo di detriti.

Montaje de la boquilla de aspiración

La boquilla de aspiración ha sido diseñada para la instalación rápida, lo que permite sustituir fácilmente las gomas, y tiene una función de seguridad que permite el desprendimiento de la boquilla en caso de engancharse esta en algo mientras se desplaza.

Nota: Resulta más fácil montar la boquilla de aspiración si el peso de la máquina descansa sobre el cepillo. Asegúrese de montar primero el cepillo.

Monte la boquilla de aspiración y sujétela con los pasadores de retención. (fig. O, P y Q)

Meta el tubo de recolección de agua sucia en la boquilla de aspiración, asegurándose de que quede bien apretado. (fig. R)

Nota: NO trate de conectar el tubo de aspiración en la boquilla de aspiración cuando esta se encuentre en la posición elevada.

Para levantar la boquilla de aspiración para desplazar la máquina, o para bajarla para realizar una limpieza, utilice la manilla montada en la parte posterior de la máquina. (fig. S)

Para el montaje de las gomas de la boquilla de aspiración, consulte la página 49-54.

Llenado del depósito de agua limpia

Para llenar el depósito de agua limpia, utilice el tubo FLEXI-FILL acoplado a un grifo o a una manguera (fig. T, U y V).

También se puede utilizar el tapón grande para llenar con un cubo u otro recipiente apropiado (fig. W).

Nota: Deben extremarse las precauciones para que no entren elementos contaminantes (hojas, pelos, suciedad, etc.) en el depósito de agua limpia durante el proceso de llenado. Si utiliza un cubo o un recipiente similar, asegúrese de que siempre esté limpio y sin residuos.

Montaż ssawy

Konstrukcja ssawy umożliwia jej szybki montaż, dzięki czemu wymiana wycieraczki jest bardzo łatwa, a w razie zahaczenia o przeszkodę automatycznie odcepią się, zapobiegając uszkodzeniu.

Uwaga: montaż ssawy jest łatwiejszy, jeśli ciężar maszyny spoczywa na szczotce. Najpierw zamontować szczotkę.

Zamontować ssawę i zabezpieczyć ją zawleczkami. (rys. O, P i Q)

Na ssawę nałożyć rurę zbierającą brudną wodę, upewniając się, że dobrze pasuje. (rys. R)

Uwaga: NIE wpychać węża na ssawę przy podniesionej ssawie.

Unieść ssawę na czas transportu lub opuścić ją na czas pracy, używając w tym celu dźwigni znajdującej się z tyłu maszyny. (rys. S)

Informacje dotyczące montażu piór ssawy (zob. strona 49-54).

Napełnianie zbiornika czystej wody

Zbiornik czystej wody należy napełnić przy pomocy węża FLEXI-FILL, podłączając go do kranu lub innego węża (rys. T, U i V). Zbiornik można również napełnić przy pomocy wiadra lub innego stosownego naczynia (rys. W).

Uwaga: szczególnie uważać, aby podczas napełniania zbiornika wody czystej nie dostały się do niego żadne zanieczyszczenia (liście, włosy, brud itp.). Napełniając zbiornik z wiadra lub w podobny sposób, za każdym razem sprawdź, czy jest ono czyste i czy nie ma w nim żadnych resztek.

Montera golvredskapet

Golvredskapet går snabbt att montera och det är enkelt att byta ut gummiskrapan. Dessutom finns en lossningsfunktion som aktiveras om redskapet fastnar i något medan maskinen transporteras.

Obs! Det är enklare att montera golvredskapet om maskinens vikt vilar på borsten. Se till att borsten monteras först.

Sätt fast golvredskapet och håll kvar med spärrstiften. (bild O, P och Q)

Tryck fast smutsuppsamlingsröret på golvredskapet och se till att det sitter ordentligt. (bild R)

Obs! Tryck INTE in dammsugarslangen i golvredskapet när redskapet är i upphöjt läge.

Höj golvredskapet för transport eller sänk det för rengöring genom att använda lyfthandtaget som sitter på baksidan av maskinen. (bild S)

Anvisningar om hur bladen monteras på golvredskapet (sidan 49-54).

Fylla på renvattentanken

Fyll på renvattentanken med hjälp av FLEXI-FILL-röret med vatten från en kran eller vattenslang (bild T, U och V).

Det stora locket kan också användas för att fylla på från en hink eller lämplig behållare (bild W).

Obs! Se noga till att främmande ämnen (löv, hårstrån, smuts osv.) inte hamnar i renvattentanken under påfyllningen. Om du använder en hink eller liknande ska du se till att den är ren och fri från skräp.

Lattiatyökälun asennus

Lattiatyökälu on suunniteltu nopeasti asennettavaksi, minkä ansiosta lastalapa voidaan vaihtaa helposti ja irtoaa automaattisesti, jos se osuu johonkin kuljetuksen aikana.

Huomautus: Lattiatyökälu on helpompi asentaa, jos koneen paino on harjan varassa. Harja on asennettava ensin.

Asenna lattiatyökälu ja kiristä se kiinnitystapeilla. (kuvat O, P ja Q)
Työnnä liankeräysputki lattiatyökäluun ja varmista, että se on tiukasti paikallaan. (kuva R)

Huomautus: ÄLÄ työnnä alipaineletkua lattiatyökäluun lattiatyökälun ollessa nostettuna.

Lattiatyökälu nostetaan kuljetusta varten ja lasketaan puhdistusta varten koneen takana olevalla nostokahvalla. (kuva S)

Lattiatyökälun lavojen asennusohjeet ovat sivulla 49-54.

Puhdasvesisäiliön täyttö

Täytä puhdasvesisäiliö hanaan tai vesiletkuun liitetyllä FLEXI-FILL-putkella (kuvat T, U ja V).
Säiliö voidaan myös täyttää ämpärillä tai sopivalla astialla avaamalla suuri korkki (kuva W).

Huomautus: Puhdasvesisäiliön täyttämisen aikana on huolehdittava, että säiliöön ei pääse täyttämisen yhteydessä likaa, lehtiä, hiuksia tai muita epäpuhtauksia. Jos täyttämiseen käytetään ämpäriä tai muuta astiaa, sen on oltava puhdas.

Montering af gulvenheden

Gulvenheden er designet til hurtig montering med nem udskiftning af svaberlister og sikker løsrivelsesfunktion, hvis gulvenheden sætter sig fast under transport.

Bemærk: Det er nemmere at montere gulvenheden, hvis maskinens vægt hviler på børsten. Sørg for, at børsten monteres først.

Monter gulvenheden, og fastgør den ved hjælp af udløsertapperne. (Fig. O, P og Q)
Tryk spildevandsopsamlingsrøret fast på gulvenheden, og sørg for, at det sidder tæt til. (Fig. R)

Bemærk: Vakuumslangen MÅ IKKE trykkes fast på gulvenheden, når gulvenheden befinder sig i hævet position.

Hæv gulvenheden i forbindelse med transport, eller sænk den i forbindelse med rengøring ved hjælp af løftehåndtaget, som er monteret på maskinens bagside. (Fig. S)

Til montering af gulvenhedens lister (se side 49-54).

Påfyldning af rentvandstanken

For at fylde rentvandstanken skal du bruge FLEXI-FILL-røret fra enten en hane eller en vandslange (Fig. T, U og V).
Det store dæksel kan også bruges til opfyldning fra en spand eller anden passende beholder (Fig. W).

Bemærk: Det er meget vigtigt at sikre, at der ikke kan trænge urenheder (blade, hår, snavs osv.) ind i rentvandstanken under påfyldningsprocessen. Hvis en spand eller lignende anvendes, skal det sikres, at den altid er ren og fri for fremmedlegemer.

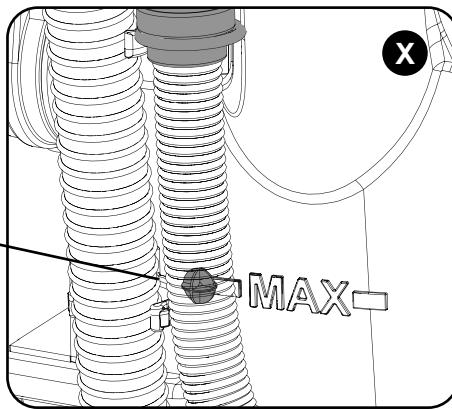
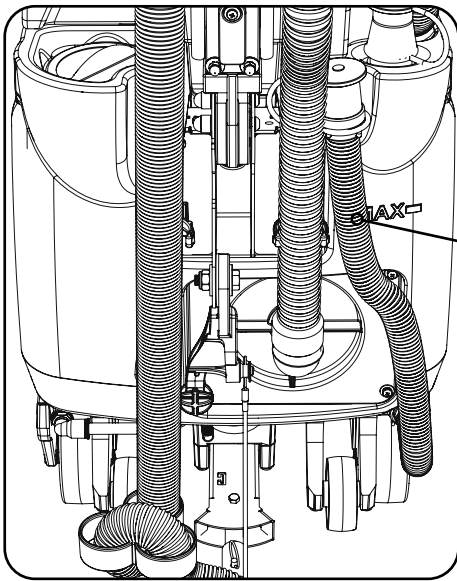

Fill Level Indicator

Fill the clean-water tank to MAX line indication on tank, including cleaning chemicals if required.

Follow chemical manufacturing guide lines.

The clear dump hose at the rear of the machine can be used to see the level of the clean-water (Fig X).

Control of Substances Hazardous to Health (COSHH)

For best results use a non-foaming type of chemical recommended for use in auto scrubber dryers, dilute to the manufacturers specification. For further guidance on hazardous substances refer to health and safety instructions online.



WHEN HANDLING AND MIXING CHEMICALS
Always ensure that chemical manufacturer's safety guidelines are followed.
Only use chemicals recommended for use in auto scrubber-dryers.

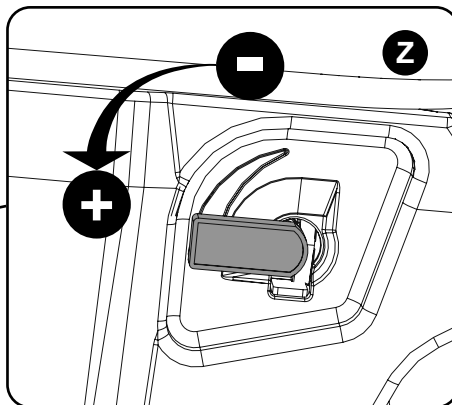
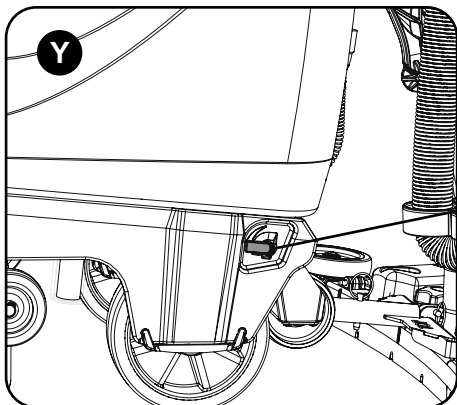

Water Flow Adjustment

Turn on the clean-water tap. (Fig Y)

Adjust water flow using the fluid control tap. (Fig Z)

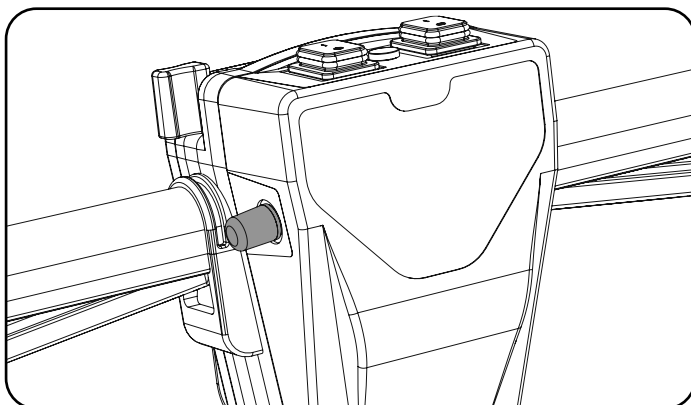

Reset Switch (100-120V Only)

Press re-set switch to reset machine after trip out.



IMPORTANT



Do not operate machine unless the Operator Manual has been read and fully understood.

The machine is now ready to be moved to the cleaning site.
Before performing the cleaning operation, place out appropriate warning signs and sweep or dust-mop the floor.

Floor Preparation

Füllstandsanzeige

Füllen Sie den Frischwassertank bis zur Markierung MAX auf. Dabei sind gegebenenfalls hinzuzufügende Reinigungskemikalien mit zu berücksichtigen.

Beachten Sie die Richtlinien des Chemikalienherstellers.

Am transparenten Ablassschlauch an der Rückseite der Maschine ist der Frischwasserstand zu erkennen (Abb. X).

Vorschriften für die Kontrolle von gesundheitsschädlichen Stoffen (COSHH)

Die besten Ergebnisse erzielen Sie mit einer nicht schäumenden Chemikalie, die für die Verwendung in Scheuersaugmaschinen empfohlen wird und entsprechend den Angaben des Herstellers verdünnt ist. Weitere Informationen zu gefährlichen Stoffen finden Sie in unseren Arbeitsschutzanweisungen im Internet.

Umgang mit und Mischen von Chemikalien

Immer darauf achten, dass die Sicherheitsrichtlinien des Chemikalienherstellers befolgt werden.

Nur Chemikalien verwenden, die für eine Verwendung in Scheuersaugautomaten geeignet sind.

Einstellung der Wasserdurchflussrate

Drehen Sie den Frischwasserhahn auf. (Abb. Y)

Stellen Sie den Wasserdurchfluss mithilfe des Ventilreglers ein. (Abb. Z)

Reset-Schalter (nur 100 bis 120 V)

Drücken Sie den Reset-Schalter, um das Gerät nach dem Ausfahren zurückzusetzen.

WICHTIG

Die Maschine erst verwenden, nachdem die Anleitung durchgelesen und vollständig verstanden wurde.

Die Maschine kann nun zu dem zu reinigenden Boden überführt werden.

Vor Ausführung der Reinigungsmaßnahmen geeignete Warnschilder aufstellen und Boden kehren.

Indicateur du niveau de remplissage

Remplissez le réservoir d'eau propre jusqu'à l'indication MAX, produits chimiques de nettoyage compris le cas échéant.

Suivez les indications du fabricant de produits chimiques.

Le tuyau de vidange transparent situé à l'arrière de la machine peut être utilisé pour visualiser le niveau d'eau propre (Fig. X).

Contrôle des substances dangereuses pour la santé (COSHH)

Pour obtenir des résultats optimaux, utilisez des produits chimiques non moussants, recommandés pour les autolaveuses, dilués conformément aux indications du fabricant. Pour plus de précisions sur les substances dangereuses, veuillez vous référer aux instructions sur la santé et la sécurité disponibles en ligne.

Manipulation et mélange des produits chimiques

Veillez toujours à ce que les consignes de sécurité du fabricant de produits chimiques soient respectées.

Utilisez uniquement des produits chimiques recommandés pour une utilisation dans les autolaveuses.

Réglage du débit d'eau

Ouvrez le robinet d'eau propre. (Fig. Y)

Régalez le débit d'eau à l'aide du robinet de contrôle de liquide (Fig. Z).

Interrupteur de réinitialisation (100-120 V uniquement)

Une fois la machine éteinte, appuyez sur l'interrupteur de réinitialisation pour la réinitialiser.

IMPORTANT

N'utilisez pas la machine avant d'avoir lu et bien compris le mode d'emploi.

La machine est maintenant prête à être conduite sur le site de nettoyage.

Avant d'effectuer l'opération de nettoyage, placez des panneaux d'avertissement appropriés et balayez ou dépoussiérez le sol.

Vulpeilindicator

Vul de schoonwatertank tot het maximale niveau en voeg indien nodig schoonmaakmiddel toe.

Volg daarbij de richtlijnen van de fabrikant van het betreffende product.

Door middel van de afvoerslang aan de achterzijde van de machine kunt u het niveau van het schone water controleren (Afb. X).

Control of Substances Hazardous to Health (COSHH)

(Toezicht op stoffen die een gevaar voor de gezondheid opleveren)

Gebruik voor het beste resultaat een niet-schuimend chemisch product dat wordt aanbevolen voor gebruik in schrobzuigmachines en verdun het volgens de aanbeveling van de fabrikant. Lees voor meer informatie over gevaarlijke stoffen de veiligheidsinstructies die online beschikbaar zijn.

Hanteren en mengen van chemische producten

Volg steeds nauwgezet de veiligheidsvoorschriften van de fabrikant van het betreffende product.

Gebruik enkel chemische producten die aanbevolen worden voor gebruik in schrobzuigmachines.

Watertoevoer instellen

Draai de schoonwaterkraan open. (Afb. Y)

Stel de waterstroom af met behulp van de regelkraan (Afb. Z).

Resetknop (alleen 100-120 V)

Druk op de resetknop van de machine nadat deze is uitgezet.

BELANGRIJK

Gebruik de machine pas nadat u de gebruiksaanwijzing volledig hebt gelezen en begrepen.

U kunt de machine nu naar de plaats van de schoonmaakwerkzaamheden verplaatsen.

Plaats voor u met de machine aan de slag gaat overeenkomstige waarschuwingsborden en veeg de vloer vooraf eerst schoon.

Indicador do nível de enchimento

Encha o depósito de água limpa até à indicação MAX no depósito, incluindo produtos químicos de limpeza se necessários.

Cumpra as indicações do fabricante dos produtos químicos.

A mangueira de descarga transparente na parte de trás da máquina pode ser usada para verificar o nível da água limpa (Fig. X).

Controlo de substâncias perigosas para a saúde (COSHH)

Para obter os melhores resultados, use um tipo de produto químico não espumante, recomendado para utilização em lavadoras-secadoras automáticas, diluído de acordo com a especificação do fabricante. Para obter mais orientações sobre substâncias perigosas, consulte as instruções de saúde e segurança online.

Manuseamento e mistura de produtos químicos

Certifique-se sempre de que as indicações de segurança do fabricante dos produtos químicos são respeitadas.

Use apenas produtos químicos recomendados para utilização em lavadoras-secadoras automáticas.

Ajuste do caudal de água

Abra a torneira de água limpa. (Fig. Y)

Ajuste o caudal de água utilizando a torneira de controlo do fluido (Fig. Z).

Interrutor de reposição (apenas 100 – 120 V)

Prima o interruptor de reposição para repor a máquina após o disparo.

IMPORTANTE

Apenas utilize a máquina quando tiver lido e compreendido o Manual do Operador na íntegra.

A máquina está agora pronta para ser deslocada para o local de limpeza.

Antes de proceder à operação de limpeza, coloque os sinais de aviso adequados e varra ou passe uma esfregona no piso.

Indicatore del livello di riempimento

Riempire il serbatoio dell'acqua pulita sino alla tacca MAX, aggiungendo, se necessario, i detersivi appropriati.

Per i prodotti chimici, seguire le indicazioni fornite dal produttore.

Per controllare il livello dell'acqua pulita, è possibile utilizzare il flessibile trasparente Dump posto sul retro della macchina (Fig. X).

Controllo delle sostanze pericolose per la salute (Control of Substances Hazardous to Health - COSHH)

Per ottenere i risultati migliori, utilizzare prodotti chimici che non formino schiuma consigliati per l'impiego in lavasciuga pavimenti automatiche, diluiti secondo le indicazioni fornite dal produttore. Per maggiori informazioni sulle sostanze pericolose, vedere le istruzioni in materia di salute e sicurezza disponibili online.

Manipolazione e miscelazione di prodotti chimici.

Controllare sempre che le prescrizioni in materia di sicurezza dei produttori di sostanze chimiche siano rispettate.

Utilizzare esclusivamente prodotti chimici consigliati per l'impiego in lavasciuga pavimenti automatici.

Regolazione del flusso acqua

Aprire il rubinetto dell'acqua pulita.(Fig. Y)

Regolare il flusso dell'acqua utilizzando il rubinetto di controllo del liquido (Fig. Z).

Interruttore di ripristino (solo 100 - 120 V)

Premere l'interruttore di ripristino per ripristinare la macchina dopo la caduta.

IMPORTANTE

Non azionare la macchina se non dopo aver letto e compreso a fondo le istruzioni contenute nel Manuale dell'operatore.

La macchina è ora pronta per essere portata nel luogo da pulire.

Prima di effettuare l'operazione di pulizia, collocare l'appropriata segnaletica di avvertimento e spazzare o passare uno straccio asciutto sul pavimento.

Indicador del nivel de llenado

Llene el depósito de agua limpia hasta la línea de MAX marcada en el depósito, incluidos los productos químicos de limpieza que sean necesarios.

Siga las directrices de los fabricantes de los productos químicos.

El tubo de vaciado transparente que se encuentra en la parte posterior de la máquina sirve para ver el nivel de agua limpia (fig. X).

Control de sustancias peligrosas para la salud

Para obtener resultados óptimos, utilice un producto químico que no genere espuma recomendado para su uso en secadoras automáticas y dilúyalo según indique el fabricante. Para obtener más orientación sobre sustancias peligrosas, consulte las instrucciones sobre seguridad e higiene que aparecen en la Web.

Al manipular y mezclar productos químicos

Asegúrese siempre de seguir las directrices de seguridad del fabricante del producto.

Utilice únicamente los productos químicos que se recomiendan para el uso en fregadoras-secadoras automáticas.

Ajuste del caudal de agua

Abra la llave de paso de agua limpia (fig. Y).

Ajuste el flujo de agua con la llave de control de líquidos (fig. Z).

Interruptor de reinicio (solo 100-120 V)

Pulse el interruptor de reinicio para restablecer la máquina después del desplazamiento.

IMPORTANTE

No accione la máquina sin antes haber leído y comprendido totalmente el Manual del operario.

La máquina está lista para desplazarla a la zona que se va a limpiar.

Antes de realizar la operación de limpieza, coloque carteles de aviso adecuados y barra el suelo con una escoba o una fregona.

Wskaźnik poziomu napełnienia

Zbiornik wody czystej napełnić do linii oznaczonej MAX, dodając w razie potrzeby detergentów.

Postępować zgodnie z wytycznymi producentów detergentów.

Przezroczystego węża spustowego znajdującego się w tylnej części maszyny można używać jako wskaźnika poziomu czystej wody (Rys. X).

Kontrola substancji niebezpiecznych dla zdrowia (COSHH)

Najlepsze rezultaty osiąga się, stosując niepieniące się środki chemiczne przeznaczone do automatów szorująco-zbierających.

Należy je rozcieńczać zgodnie ze specyfikacją producenta. Więcej informacji na temat substancji niebezpiecznych można znaleźć w wytycznych dotyczących bezpieczeństwa i higieny pracy dostępnych w Internecie.

Stosowanie i mieszanie środków chemicznych

W każdym przypadku ściśle przestrzegaj zaleceń producenta dotyczących bezpieczeństwa.

Stosuj wyłącznie chemikalia zalecane do użytku w automatach szorująco-zbierających.

Regulacja przepływu wody

Otworzyć zawór czystej wody (Rys. Y).

Wyregulować przepływ wody za pomocą zaworu regulacji płynu (Rys. Z).

Przełącznik resetowania (wyłącznie 100–120 V)

Nacisnąć przełącznik resetowania, aby zresetować urządzenie po wyłączeniu.

WAŻNE

Nie używaj maszyny przed przeczytaniem i zrozumieniem instrukcji.

Maszynę można teraz przetransportować w miejsce czyszczenia.

Przed rozpoczęciem czyszczenia, rozstaw odpowiednie znaki ostrzegawcze i zamieć lub zetrzyj mopem podłogę.

Indikator för påfyllningsnivå

Fyll på renavtrentanken till tankens MAX-linje inklusive rengöringsmedel vid behov.

Följ riktlinjerna för kemisk tillverkning.

Genom den genomskinliga dumpslangen på maskinens baksida kan du se nivån på det rena vattnet (bild X).

COSHH (Control of Substances Hazardous to Health)

Kemikalier som inte löddrar ger bästa resultat i automatiska kombiskurmaskiner. Spå ut enligt tillverkarens specifikationer. Mer information om farliga ämnen finns i anvisningar om hälsa och säkerhet på nätet.

Vid hantering och blandning av kemikalier:

Se alltid till att följa kemikalietillverkarens säkerhetsanvisningar.

Använd endast kemikalier som rekommenderas för automatiska kombiskurmaskiner.

Justering av vattenflöde

Sätt på renavtrentanken (bild Y).

Justera vattenflödet med flödeskontrollkranen (bild Z).

Återställningsknapp (endast 100–120 V)

Tryck på återställningsknappen för att återställa maskinen efter att den stängts av på grund av ett fel.

VIKTIGT

Använd inte maskinen innan du har läst och förstått bruksanvisningen.

Maskinen är nu redo att köras till den plats som ska rengöras.

Placera ut lämpliga varningsskyltar och sopa eller dammtorka golvet innan du påbörjar rengöringen.

Täyttöasteen ilmainen

Täytä puhdasvesisäiliö MAX-merkintään asti, mukaan lukien mahdolliset puhdistuskemikaalit.

Noudata kemikaalin valmistajan ohjeita.

Puhtaan veden määrä voidaan tarkistaa koneen takana olevasta läpinäkyvästä tyhjennysletkusta (kuva X).

Terveydelle vaarallisten aineiden valvonta (COSHH)

Paras tulos saadaan käyttämällä automaattisiin yhdistelmäkoneisiin tarkoitettua vaahtoamatonta kemikaalia, joka on laimennettu valmistajan ohjeiden mukaisesti. Lisätietoja vaarallisista aineista on Internetissä olevissa terveyttä ja turvallisuutta koskevissa ohjeissa.

Kemikaalien käsittely ja sekoittaminen

Kemikaalien valmistajan turvallisuusohjeita on aina noudatettava.

Koneessa saa käyttää vain automaattisiin yhdistelmäkoneisiin tarkoitettuja kemikaaleja.

Veden virtauksen säätö

Avaa puhtaan veden hana. (kuva Y)

Säädä veden virtausta hanapainikkeeseen (kuva Z) avulla.

Nollauskytkin (vain 100–120 voltia)

Nollauskytkimestä voit nollata koneen, jos se pysähtyy.

TÄRKEÄÄ

Konetta ei saa käyttää perehtymättä ensin huolellisesti käyttöoppaaseen.

Kone voidaan nyt kuljettaa puhdistettavalle alueelle.

Aseta tarvittavat varoituskyltit paikoilleen ennen puhdistustyön aloittamista. Lakaise myös lattia tai pyyhi se pölymopilla.

Vandstandsindikator

Fyld rentvandstanken op til MAKS-linjen på tanken, inklusive rengøringsmiddel om nødvendigt.

Følg kemikalieproducentens retningslinjer.

Den gennemsigtige drænslange på bagsiden af maskinen kan bruges til at se rentvandsniveauet (Fig. X).

Kontrol af sundhedsskadelige stoffer (COSHH)

For at opnå de bedste resultater skal der anvendes et ikke-skummende rengøringsmiddel beregnet til brug i automatiske skure- og tørremaskiner. Midlet skal fortyndes i henhold til producentens specifikationer. For yderligere oplysninger om sundhedsskadelige stoffer, se anvisninger om sundhed og sikkerhed på internettet.

Ved håndtering og blanding af kemikalier

Sørg altid for, at kemikalieproducentens retningslinjer for sikkerhed overholdes.

Brug kun kemikalier, der er anbefalet til brug i automatiske skure- og tørremaskiner.

Justering af vandstrømning

Åbn for rentvandshanen (Fig. Y).

Juster vandgennemstrømningen ved hjælp af væskekontrolhanen (Fig. Z).

Nulstillingskontakt (kun 100-120 V)

Tryk på nulstillingskontakten for at nulstille maskinen efter den har været slået fra.

VIGTIGT

Betjen ikke maskinen, medmindre du har læst og forstået operatørvejledningen.

Maskinen er nu klar til at blive flyttet til rengøringsstedet.

Før rengøringsarbejdet udføres, skal der opstilles relevante advarselsskilte, og gulvet skal fejes eller tømoppes.



ALWAYS ENSURE THAT THE FLOOR IS PRE-SWEPT
AND RELEVANT SAFETY SIGNS ARE DISPLAYED.



Lowering the Floor Tool

After preparing the floor (see previous section), we are now ready to set the controls to suit the cleaning conditions.

Before any settings can be applied, ensure the brush deck is lowered.

Move the floor tool lever to its lower position. (Fig A & B)

Note: Do not pull the machine backwards with the floor tool in the lowered position, this could possibly damage the blades.

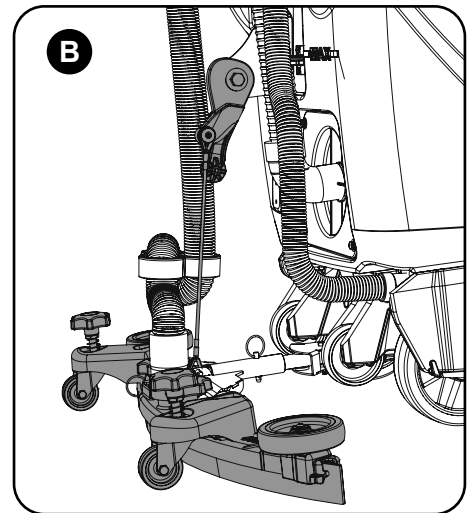
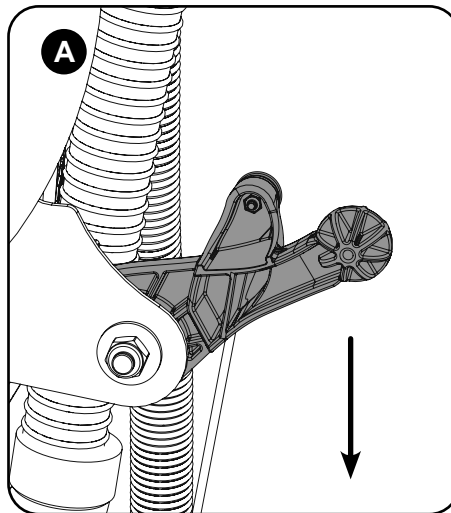

Break-away Floor Tool

The floor tool design incorporates a break-away feature.

Allowing it to safely disengage from its mounting should it become caught on an obstruction, during forward machine movement.

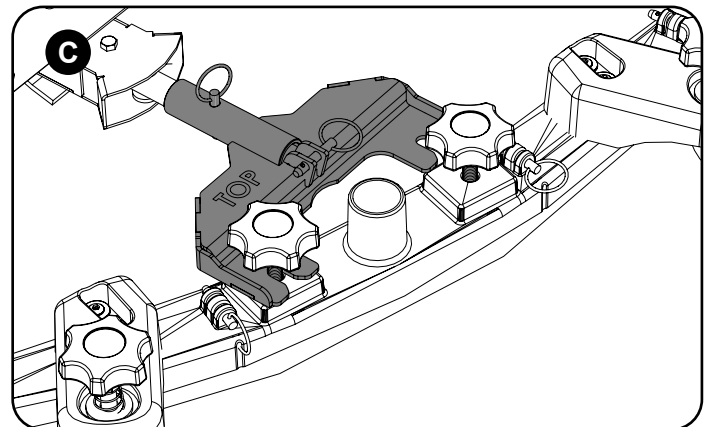
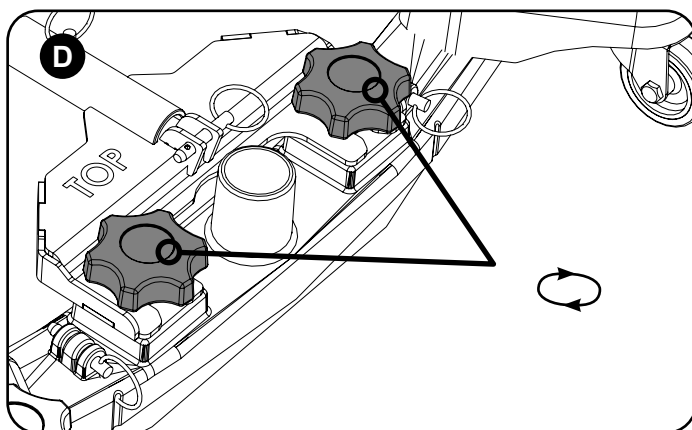

To re-attach the blade to its holder:

First loosen the retaining knobs on the floor tool body and slide onto the holding bracket. (Fig C)

Tighten retaining knobs to finger tight. (Fig D)

Pre-scrub Mode

On heavily soiled floors use a 'double scrub' technique.

First pre-scrub the floor with the floor-tool in the raised position, allow the chemical time to work, then scrub the area a second time with the floor-tool lowered.

VOR DEN ARBEITEN MÜSSEN DER BODEN GEKEHRT UND WARNSCHILDER AUFGESTELLT WERDEN.

Absenken des Abstreifers

Nach der Vorbereitung des Fußbodens (siehe vorherigen Abschnitt), kann die Maschine den Reinigungsbedingungen gemäß eingestellt werden.

Vor jeglichen Einstellungen ist das Bürstendeck abzusenken.

Hierzu den Bedienhebel des Abstreifers in untere Position bringen. (Abb. A und B)

Hinweis: Ziehen Sie die Maschine nicht rückwärts, wenn der Abstreifer in der unteren Position ist. Dabei werden möglicherweise die Blätter beschädigt.

Freigabe des Abstreifers

Bei der Konstruktion des Abstreifers wurde ein Freigabesystem integriert.

Dieses ermöglicht ein sicheres Lösen des Abstreifers aus seiner Befestigung, sollte er sich bei Vorwärtsbewegung der Maschine an einem Hindernis verfangen.

Wiedereinsetzen des Blattes in die Halterung.

Zunächst die Halteknöpfe am Gehäuse des Abstreifers lösen und ihn auf seine Haltevorrichtung schieben. (Abb. C)

Die Halteknöpfe per Hand festziehen. (Abb. D)

Vorscheuermodus

Bei stark verschmutzten Fußböden eine „Doppelscheuertechnik“ anwenden.

Scheuern Sie zunächst den Boden mit angehobenem Abstreifer vor, lassen Sie das Reinigungsmittel einwirken und scheuern Sie den Bereich dann ein zweites Mal mit abgesenktem Abstreifer.

ASSUREZ-VOUS TOUJOURS QUE LE SOL EST BALAYÉ AU PRÉALABLE ET QUE LES PANNEAUX D'AVERTISSEMENT PERTINENTS SONT EN PLACE.

Abaissement du suceur

Une fois le sol préparé (voir section précédente), vous êtes prêt à régler les commandes en fonction des conditions de nettoyage.

Avant tout réglage, assurez-vous que le plateau des brosses est abaissé.

Placez le levier du suceur en position basse. (Fig. A et B)

Remarque : Ne tirez pas la machine vers l'arrière lorsque le suceur est abaissé. Cela risquerait d'endommager les lamelles.

Détachement du suceur

Le suceur est doté d'une fonction de détachement.

Cela permet de le séparer en toute sécurité de son support s'il est bloqué par un obstacle pendant le mouvement de la machine vers l'avant.

Pour remonter la lamelle sur son support :

desserrez d'abord les boutons de retenue situés sur le corps du suceur, puis faites-le glisser dans le support. (Fig. C)

Vissez les boutons de retenue à la main. (Fig. D)

Mode pré-lavage

Sur des sols très sales, utilisez la technique du « double lavage ».

Pré-lavez d'abord le sol avec le suceur en position relevée, laissez le temps au produit chimique d'agir, puis lavez la zone une seconde fois avec le suceur abaissé.

ZORG ERVOOR DAT DE VLOER EERST IS GEVEEGD EN DAT DE JUISTE WAARSCHUWINGSBORDEN ZIJN GEPLAATST.

Vloerelement neerlaten

Nadat u de vloer hebt geveegd (zie vorige paragraaf), kunt u de machine instellen op de uit te voeren schoonmaakwerkzaamheden.

Controleer of de borstelplaat omlaag staat voordat u enige instellingen toepast.

Zet de hendel van het vloerelement in de stand 'omlaag'. (Afb. A en B)

NB: Trek de machine niet achteruit wanneer het vloerelement omlaag staat; hierdoor kunnen de wissers beschadigd raken.

Losmaakfunctie vloerelement

In het ontwerp van het vloerelement is een losmaakfunctie opgenomen.

Hierdoor kan het vloerelement veilig loskomen uit de bevestiging wanneer het vast komt te zitten bij voorwaartse verplaatsing van de machine.

De wisser weer in de houder bevestigen.

Maak eerst de bevestigingsknoppen op het vloerelement los en schuif het op de bevestigingsbeugel. (Afb. C)

Draai de knoppen daarna weer met de hand vast. (Afb. D)

Voorschrobmodus

Gebruik op zeer vuile vloeren de 'dubbele-schrobtechniek'.

Schrob de vloer een eerste keer met het vloerelement omhoog, laat het schoonmaakproduct inwerken en schrob daarna een tweede keer met het vloerelement omlaag.

CERTIFIQUE-SE SEMPRE DE QUE O PISO É VARRIDO PREVIAMENTE E DE QUE SÃO COLOCADOS OS AVISOS DE SEGURANÇA RELEVANTES.

Baixar a ferramenta de piso

Depois de preparar o piso (consulte a secção anterior), é possível definir os controlos de acordo com as condições de limpeza.

Antes de aplicar quaisquer definições, certifique-se de que a plataforma de escovas está baixada.

Desloque a alavanca da ferramenta de piso para a respetiva posição mais baixa. (Fig. A e B)

Nota: não puxe a máquina para trás com a ferramenta de piso na posição baixada; daqui podem resultar danos nas lâminas.

Separação da ferramenta de piso

O desenho da ferramenta de piso incorpora uma funcionalidade de separação.

Permite desencaixá-la em segurança do respetivo suporte se ficar presa em caso de obstrução durante o movimento de avanço da máquina.

Para fixar de novo a lâmina ao suporte.

Primeiro, desaperte os botões de retenção no corpo da ferramenta de piso e faça-a deslizar para o suporte. (Fig. C)

Aperte os botões de retenção manualmente. (Fig. D)

Modo de pré-lavagem

Em pisos que apresentem muita sujidade, use a técnica da "lavagem dupla".

Primeiro, lave previamente o piso com a ferramenta de piso na posição elevada, aguarde que o produto químico atue e depois lave a área uma segunda vez com a ferramenta de piso rebaixada.

VERIFICARE SEMPRE CHE IL PAVIMENTO SIA STATO PREVENTIVAMENTE SPAZZATO E CHE SIA STATA SISTEMATA LA SEGNALETICA DI SICUREZZA.

Abbassamento del tergipavimento

Dopo aver preparato il pavimento (vedere la sezione precedente), impostare i comandi in funzione delle condizioni di pulizia.

Prima di applicare le impostazioni, verificare che il gruppo spazzole sia stato abbassato.

Azionare la leva del tergipavimento, portandola in posizione abbassata. (Fig. A e B)

Nota: non far procedere la macchina in retromarcia con il tergipavimento abbassato; questo potrebbe danneggiare le lame.

Funzione distacco del tergipavimento

Il tergipavimento prevede la funzione distacco.

Questa consente il disimpegno dal suo attacco in condizioni di sicurezza nel caso in cui rimanesse impigliato in un ostacolo, durante lo spostamento in avanti della macchina.

Per fissare nuovamente la lama al supporto.

Allentare prima le manopole di ritegno poste sul corpo del tergipavimento e farla scorrere sulla staffa di ritenuta. (Fig. C)

Serrare le manopole di ritegno con le dita. (Fig. D)

Modalità pulitura preliminare

Su pavimenti molto sporchi, utilizzare la tecnica della "doppia pulitura".

Effettuare prima una pulitura preliminare del pavimento con il tergipavimento rialzato, lasciando al detergente chimico il tempo di agire e poi ripassare l'area una seconda volta con il tergipavimento abbassato.

ASEGÚRESE SIEMPRE DE BARRER PRIMERO EL SUELO Y COLOCAR LOS CARTELES DE SEGURIDAD PERTINENTES.

Bajada de la boquilla de aspiración

Tras preparar el suelo (véase la sección anterior), estamos listos para ajustar los mandos según las condiciones de limpieza.

Antes de aplicar cualquier ajuste, asegúrese de haber bajado el cabezal de cepillos.

Baje la palanca de la boquilla de aspiración a su posición inferior. (fig. A y B)

Nota: No tire de la máquina hacia atrás estando la boquilla de aspiración en la posición baja, pues podrían dañarse las gomas.

Función de desprendimiento de la boquilla de aspiración

El diseño de la boquilla de aspiración incorpora una función de desprendimiento.

Esta permite que se desacople de su soporte sin peligro en caso de quedar enganchada en algún obstáculo durante el avance de la máquina.

Para fijar nuevamente la goma en el portagomas:

Afloje primero los pomos de sujeción en el cuerpo de la boquilla de aspiración y deslícela sobre el soporte. (fig. C)

Apriete los pomos de sujeción con los dedos (fig. D)

Fregado preliminar

En suelos muy sucios, emplee una técnica de «fregado doble».

Realice primero un fregado preliminar del suelo con la boquilla de aspiración en la posición elevada, deje transcurrir un tiempo para que los productos químicos surtan efecto y luego friegue una segunda vez la superficie pero con la boquilla de aspiración en la posición baja.

KAŻDORAZOWO NALEŻY WCZEŚNIEJ ZAMIEŚĆ PODŁOGĘ I ROZSTAWIĆ ODPOWIEDNIE ZNAKI OSTRZEGAWCZE.

Opuszczanie ssawy

Po przygotowaniu podłogi (zob. poprzedni rozdział) można ustawić przyciski sterowania do konkretnych warunków roboczych.

Przed przystąpieniem do pracy z nowymi ustawieniami dopilnuj, aby głowica była opuszczona.

Przesuń dźwignię ssawy w najniższe położenie. (Rys. A i B)

Uwaga: nie jechać maszyną do tyłu z opuszczoną ssawą. Może to spowodować uszkodzenie piór.

Rozłączenie ssawy

Konstrukcja ssawy umożliwia jej samoczynne rozłączenie.

Pozwala to na jej bezpieczne rozłączenie w razie napotkania przeszkody podczas ruchu maszyny do przodu.

Aby ponownie zamontować pióro w uchwycie.

Należy najpierw poluzować pokrętła mocujące na korpusie ssawy i wsunąć w wycięcia na wsporniku. (Rys. C)

Palcami dokręć pokrętła. (Rys. D)

Tryb wstępnego szorowania

Na bardzo zabrudzonych podłogach zastosować technikę „podwójnego szorowania”.

Najpierw należy wstępnie wyszorować podłogę przy ssawie w pozycji podniesionej, pozwalając na zadziałanie detergentów, a następnie ponownie wyszorować powierzchnię z opuszczoną ssawą.

SE ALLTID TILL ATT FÖRSTÄDA GOLVET OCH STÄLL FRAM RELEVANTA SÄKERHETSSKYLTAR.

Sänka golvredskapet

När golvet har förberetts (se föregående avsnitt) ska maskinen ställas in efter rengöringsförhållandena.

Se till att borstdäcket är nedsänkt innan du påbörjar inställningarna.

Flytta spaken för golvredskapet till nedsänkt läge. (bild A och B)

Obs! Dra inte maskinen bakåt när golvredskapet befinner sig i nedsänkt läge. Det kan skada bladen.

Nödbroms för golvredskap

Golvredskapet är utrustat med en nödbromsfunktion.

Detta innebär att golvredskapet kopplas loss från sitt fäste om det fastnar i något när maskinen rör sig framåt.

Gör så här för att fästa bladet i hållaren igen.

Lossa först på låsskruvarna på golvredskapets huvuddel och skjut på bladet på fästet. (bild C)

Dra åt låsskruvarna för hand. (bild D)

Förskrubbläge

Använd "dubbelskurmetoden" på hårt nedsmutsade golv.

Förskura först golvet med golvredskapet i upphöjt läge och låt kemikalierna verka. Skura sedan ytan en andra gång med sänkt golvredskap.

VARMISTA, ETTÄ LATTIA LAKAISTAAN ENNEN PUHDISTUSTA JA ETTÄ TARVITTAVAT VAROITUSKYLTIT ON ASETETTU ESILLE.

Lattiatyökalun laskeminen

Lattian valmistelun jälkeen (lisätietoja on edellisessä osassa) puhdistusasetukset voidaan määrittää olosuhteiden mukaisiksi säätimien avulla.

Varmista ennen asetusten määrittämistä, että harjakotelo on laskettu alas.

Siirrä lattiatyökalun vipu ala-asentoon. (kuvat A ja B)

Huomautus: älä peruuta konetta, kun lattiatyökalu on ala-asennossa, koska muutoin lavat voivat vaurioitua.

Irrotettava lattiatyökalu

Lattiatyökalun voi irrottaa.

Sen ansiosta eteenpäin kuljettaessa esteeseen osuva lattiatyökalu irtoaa turvallisesti pidikkeestään.

Lavan kiinnittäminen uudelleen pidikkeeseen:

Löysää ensin lattiatyökalun rungon kiinnitysnuppeja. Liu'uta sitten lapa pidikkeeseen. (kuva C)

Kiristä kiinnitysnupit käsin. (kuva D)

Esikuorintatila

Erittäin likaiset lattiat on puhdistettava kahteen kertaan.

Esipuhdista lattia ensin lattiatyökalu yläasennossa, anna kemikaalin vaikuttaa ja puhdista alue toisen kerran lattiatyökalu laskettuna.

SØRG ALTID FOR, AT GULVET FØRST ER FEJET, OG AT RELEVANT SIKKERHEDSAFMÆRKNING ER OPSTILLET.

Sænkning af gulvenheden

Efter klargøring af gulvet (se foregående afsnit) kan styreenhederne nu indstilles efter rengøringsforholdene.

Før anvendelse af indstillinger skal det sikres, at børsteskjoldet er sænket.

Sænk gulvenhedens greb til den nederste position. (Fig. A og B)

Bemærk: Træk ikke maskinen baglæns, når gulvenheden er i sænket position, da dette kan beskadige listerne.

Løsrivelse af gulvenhed

Gulvenheden har en indbygget løsrivelsesfunktion.

Funktionen medfører, at gulvenheden kan afkobles sikkert fra monteringen, hvis den skulle blive fanget af en forhindring, mens maskinen bevæger sig fremad.

Sådan fastgøres listen til holderen igen:

Løsn først holdegrebene på gulvenhedens hoveddel, og skub listen over på holdebeslaget. (Fig. C)

Tilspænd holdegrebene med håndkraft. (Fig. D)

præ scrub-tilstand

Brug en "dobbeltskuringsteknik" på kraftigt tilsmudsede gulve.

Forskur først gulvet med gulvenheden i hævet position, og giv kemikalierne tid til at virke. Skur derpå området en gang til med sænket gulvenhed.

Setting the Cleaning Controls

Ensure your TT machine has been plugged into a suitable power supply. (Fig E)

Switch on the Vacuum (F) and the water pump (G).

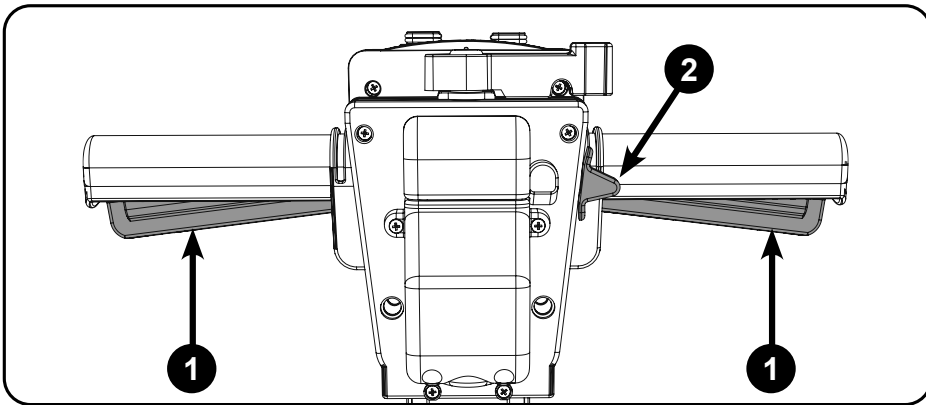
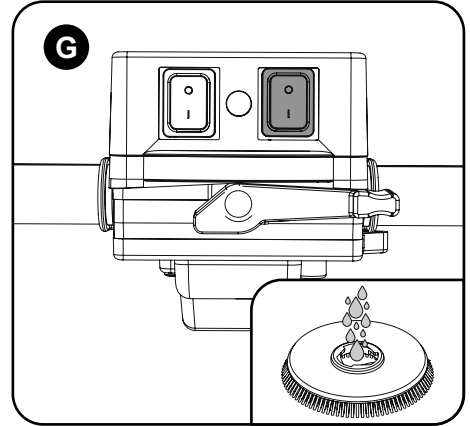
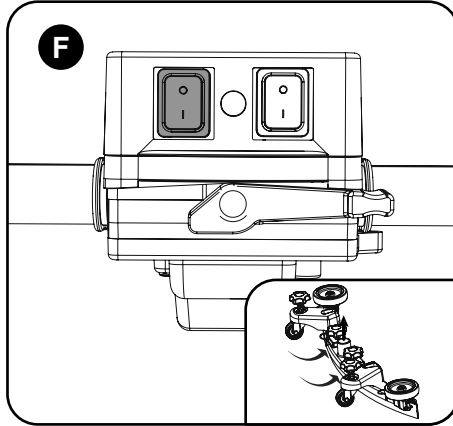
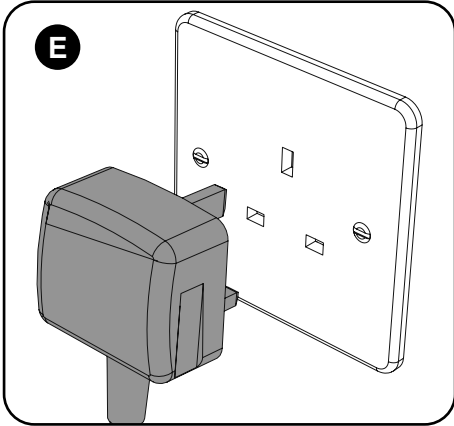

To operate the machine squeeze lever (1), then press yellow lever (2).

Releasing the Levers (1) will stop the machine.

Machine in use

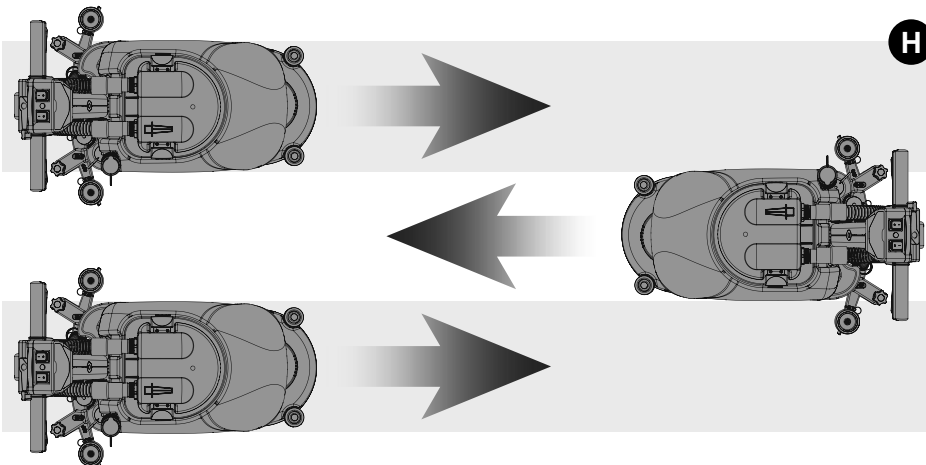

The clean-water / chemical mix is dispersed via the 'THRU-FEED' system.

The waste water is then retrieved by the floor-tool.

Overlap the scrubbing path by 10cm to ensure an even clean (Fig H).

If streaking occurs, wipe the floor-tool blades clean (Fig I).

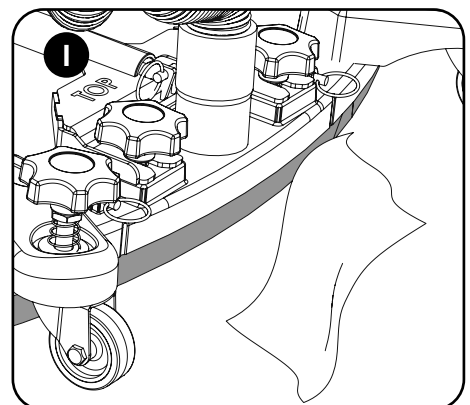

NOTE:
Care must be taken to reduce speed when cornering or when manoeuvring around obstacles

DE *Bedienung der Maschine*

Einstellungen zur Reinigung

Stellen Sie sicher, dass das TT-Gerät an eine geeignete Steckdose angeschlossen ist. (Abb. E)

Schalten Sie den Sauger (F) und die Wasserpumpe (G) ein.

Um die Maschine zu bedienen, Hebel (1) betätigen und dann den gelben Hebel (2) drücken.

Durch Loslassen der Hebel (1) wird die Maschine angehalten.

Maschine im Einsatz

Frischwasser wird durch „THRU- FEED“-Scheuerbürsten gleichmäßig verteilt.

Schmutzwasser wird dann vom saugenden Abstreifer aufgenommen.

Zur gleichmäßigen Reinigung sind die Scheuerpfade jeweils um 10 cm zu überlappen. (Abb. H)

Bei Streifenbildung sind die Abstreifblätter sauber zu wischen. (Abb. I)

Hinweis: Denken Sie immer daran, die Geschwindigkeit zu verringern, wenn Sie Kurven fahren oder um Hindernisse manövrieren.

FR *Fonctionnement de la machine*

Réglage des commandes de nettoyage

Vérifiez que votre machine TT est raccordée à une alimentation électrique adaptée. (Fig. E)

Mettez sous tension l'aspiration (F) et la pompe à eau (G).

Pour actionner la machine, serrez le levier (1), puis appuyez sur le levier jaune (2).

Si vous desserrez les leviers (1), la machine s'arrêtera.

Utilisation de la machine

L'eau propre est dispersée uniformément à travers les brosses de lavage équipées du système « EN CONTINU ».

L'eau sale est ensuite récupérée par le suceur.

Pour obtenir un nettoyage homogène, les chemins de lavage doivent se chevaucher de 10 cm. (Fig. H)

Si des stries apparaissent, essayez les lamelles du suceur. (Fig. I)

Remarque : Veillez à réduire la vitesse dans les virages ou lors des manœuvres autour d'obstacles.

NL *Bediening machine*

De schoonmaakfuncties instellen

Zorg dat de TT-machine op een geschikt stopcontact is aangesloten. (afb. E)

Schakel de stofzuiger (F) en de waterpomp (G) in.

Om de machine te bedienen, knijpt u de hendel (1) in en drukt u vervolgens op de gele hendel (2).

Als u de hendels (1) loslaat, stopt de machine.

Machine gebruiken

De 'THRU-FEED'-schrobborstels verdelen het schone water gelijkmatig.

Het vuile water wordt daarna opgezogen door het vloerelement.

Zorg bij elke schrobbaan voor een overlapping van 10cm zodat een gelijkmatig schoonmaakresultaat is gegarandeerd. (afb. H)

Als er strepen verschijnen, dienen de wissers van het vloerelement te worden schoongemaakt. (afb. I)

Let erop dat u snelheid terugneemt in bochten en bij hoeken of bij het manoeuvreren rond obstakels.

PT *Funcionamento da máquina*

Definir os controlos de limpeza

Verifique se a máquina TT foi ligada a uma fonte de alimentação adequada (Fig. E)

Ligue o vácuo (F) e a bomba de água (G).

Para utilizar a máquina, aperte a alavanca (1) e, em seguida, prima a alavanca amarela (2).

Soltar as alavancas (1) irá parar a máquina.

Máquina em utilização

A água limpa é distribuída uniformemente através das escovas "THRU- FEED".

A água residual é recuperada pela ferramenta de piso de aspiração.

Sobreponha cada passagem em 10 cm para garantir uma limpeza uniforme. (Fig. H)

Se verificar que o piso apresenta marcas, limpe as lâminas da ferramenta de piso. (Fig. I)

Nota: Tenha cuidado e reduza a velocidade quando fizer curvas ou manobras de contorno de obstáculos.

IT *Funzionamento della macchina*

Impostazione dei comandi di pulizia

Assicurarsi che la macchina TT sia collegata a una fonte di alimentazione idonea. (Fig E)

Attivare l'aspirazione (F) e la pompa dell'acqua (G).

Per azionare la macchina, premere la leva (1), quindi premere la leva gialla (2).

Il rilascio delle leve (1) arresta la macchina.

Macchina in funzione

Le spazzole del tipo "THRU-FEED" (ad alimentazione passante) garantiscono una distribuzione uniforme dell'acqua pulita.

L'aspiratore del tergipavimento recupera quindi l'acqua sporca.

Per garantire una pulizia accurata, fare in modo che i percorsi di pulitura risultino sovrapposti tra loro di circa 10 cm. (Fig. H)

In presenza di striature, pulire le lame del tergipavimento. (Fig. I)

Nota: prestare particolare attenzione e ridurre la velocità in curva e in fase di aggiramento di ostacoli.

ES *Manejo de la máquina*

Ajuste de los mandos de limpieza

Asegúrese de que la máquina TT está enchufada a una fuente de alimentación apropiada. (fig E)

Conecte la aspiración (F) y la bomba de agua (G).

Para hacer funcionar la máquina apriete la palanca (1) y, a continuación, presione la palanca amarilla (2).

Al soltar las palancas (1) la máquina se detendrá.

Durante la utilización de la máquina

El agua limpia se distribuye de manera uniforme a través de los cepillos de fregado «THRU-FEED».

El agua sucia se recupera mediante la boquilla de aspiración.

Solape en 10 cm cada trayecto de fregado para asegurar una limpieza uniforme. (fig. H)

Si se produce un veteado, limpie las gomas de la boquilla de aspiración. (fig. I)

Nota: se debe aminorar la velocidad al doblar una esquina o maniobrar para salvar obstáculos.

PL *Obsługa maszyny*

Ustawienie sterowania czyszczeniem

Zapewnić, aby urządzenie serii TT został podłączone do odpowiedniego źródła zasilania. (Rys. E)

Włączyć funkcję ssania (F) i pompę wody (G).

Aby rozpocząć pracę z maszyną, ścisnąć dźwignię (1), a następnie nacisnąć żółtą dźwignię (2).

Zwolnienie dźwigni (1) spowoduje zatrzymanie maszyny.

Maszyna w użyciu

Czysta woda jest równomiernie rozpylana przez „PRZELOTOWE” szczotki szorujące.

Ssawa zaczyna zbierać brudną wodę.

Aby zapewnić równomierne czyszczenie przy kolejnym przejeździe, należy robić 10 cm zakładkę na poprzednim pasie. (Rys. H)

W razie pojawienia się smug oczyścić pióra ssawy. (Rys. I)

Uwaga: podczas objeżdżania narożników lub manewrowania wokół przeszkód należy zachować ostrożność i zmniejszyć prędkość.

SV *Maskindrift*

Ställa in rengöringsparametrar

Kontrollera att TT-maskinen har anslutits till en lämplig strömkälla. (Fig E)

Slå på dammsugaren (F) och vattenpumpen (G).

För att manövrera maskinen trycker du in spaken (1) och sedan den gula spaken (2).

Om spakarna (1) släpps stannar maskinen.

Maskinen i drift

Rent vatten fördelas jämt via THRU-FEED-skurborstarna.

Smutsvattnet hämtas sedan upp av suggolvretdskapet.

Överlappa varje rengjord yta med 10 cm så att hela golvet rengörs. (Fig. H)

Om du vill sätta på dammsugaren trycker du på dammsugaromkopplaren. (Fig. I)

Obs! Sätt tillbaka slangen i golvredskapet när du är klar med funktionen för rengöring i svåråtkomliga områden.

FI *Koneen käyttö*

Puhdistusasetusten määrittäminen

Varmista, että TT-kone on kytketty sopivaan virtalähteeseen. (kuva E)

Slå på dammsugaren (F) och vattenpumpen (G).

För att manövrera maskinen trycker du in spaken (1) och sedan den gula spaken (2).

Om spakarna (1) släpps stannar maskinen.

Koneen käyttö

Puhdas vesi leviää tasaisesti THRU-FEED-harjojen kautta.

Sen jälkeen imevä lattiatyökalu kerää likaveden.

Tasainen puhdistustulos saavutetaan ajamalla jokainen puhdistusreitti 10 cm:n leveydeltä edellisen reitin päältä. (kuva H)

Jos lattiaan tulee juovia, puhdista lattiatyökalun lavat. (kuva I)

Huomautus: Käännöksissä ja esteiden ympäri ajettaessa on hidastettava ajonopeutta.

DA *Maskinbetjening*

Indstilling af rengøringsstyreenhederne

Sørg for, at din TT-maskine er tilsluttet en egnet strømforsyning. (fig E)

Tænd for vakuummet (F) og vandpumpen (G).

For at starte maskinen skal du trække en eller begge udløserne (1) ind og trykke på startknappen (2).

Når grebene (1) slippes, standser maskinen.

Maskine i brug

Rent vand fordeles jævnt via "THRU-FEED"-skurebørsterne.

Brugt vandet optages derpå af suggulv enheden.

Overlap hver skrubberute med 10 cm for at sikre jævn rengøring. (fig. H)

Hvis der afsættes striber, skal gulv enhedens lister tørres af. (fig. I)

Bemærk: Sørg for at reducere hastigheden, når der drejes om hjørner eller manøvreres om forhindringer.



Scan for
Daily Maintenance
Poster



ALWAYS ENSURE THAT THE MACHINE IS SWITCHED OFF PRIOR TO MAINTENANCE.

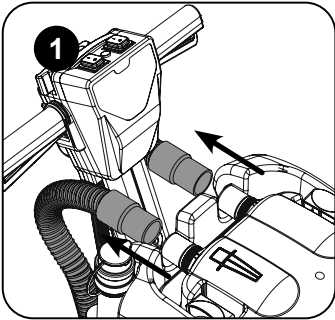

Remove the two hoses to disconnect the separator from the machine (Fig 1). Whilst pulling the top tank separator toggles up and inwards, remove the separator. (Fig 2) The separator has a sealing rubber which should be examined at every clean-down. Rinse the separator using clean water, remove the vac filter, clean and inspect for any damage. (Fig 3)

IMPORTANT

Never use the machine without the recommended filter as it may cause damage to the machine.

Remove debris basket filter and rinse using clean water, and refit. (Fig 4)

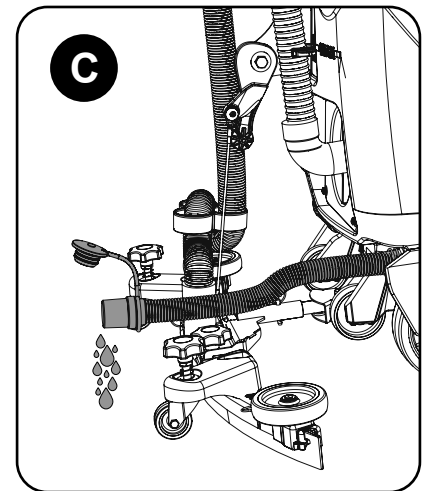
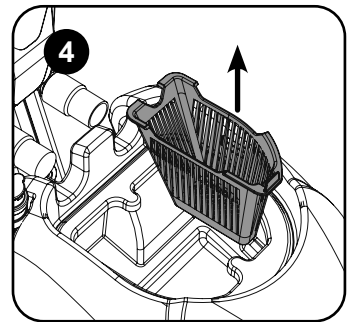
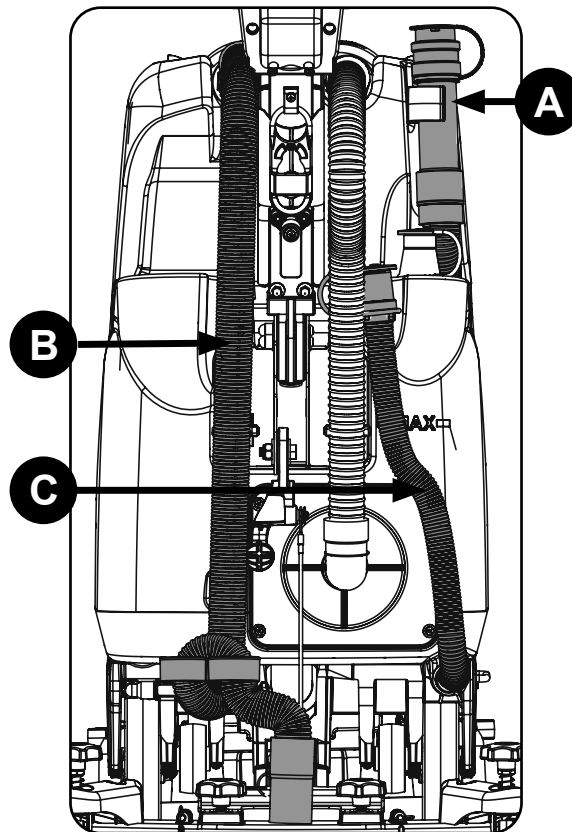
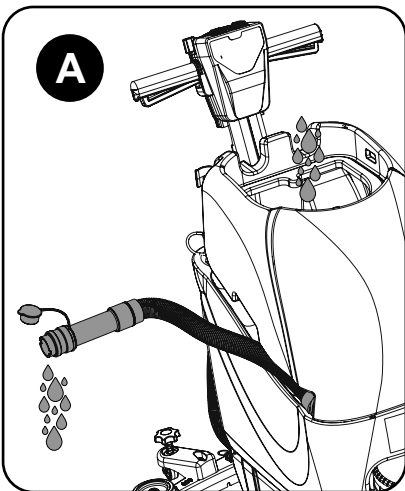
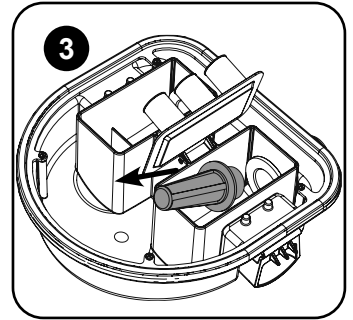
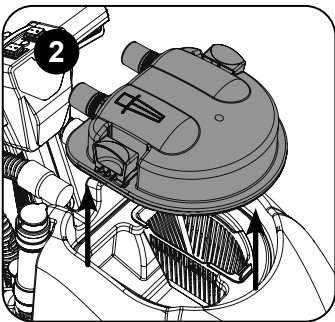

- A** After use, empty waste water tank using emptying hose and flush out with clean water.
- B** Next remove floor tool vacuum hose and flush out with clean water.
- C** Next empty clean water tank, using emptying hose and again flush out with clean water.

IMPORTANT

If the debris basket is allowed to become clogged, vacuum performance can deteriorate.

Located under the left hand side is a clean water filter, make sure the clean water tank is empty before removing this filter.

Note: To make access easier, raise the brush deck.

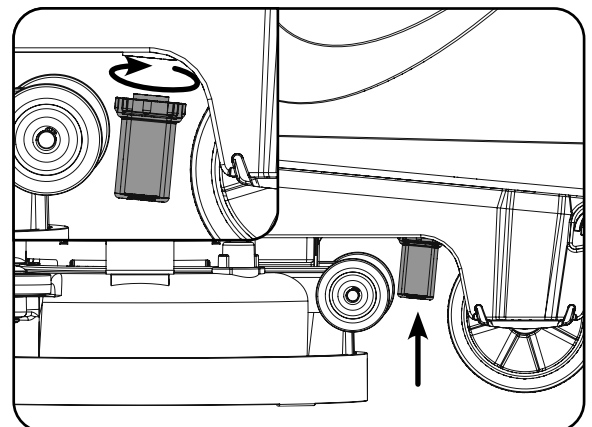

Poster „Auf tägliche Wartung prüfen“

VOR JEGLICHEN WARTUNGSMASSNAHMEN IMMER SICHERSTELLEN, DASS DIE MASCHINE ABGESCHALTET IST.

Entfernen Sie die beiden Schläuche, um den Separator von der Maschine zu trennen (Abb. 1)

Ziehen Sie die Verriegelungen am Abscheider des oberen Tanks nach oben und innen und nehmen Sie gleichzeitig den Abscheider ab. (Abb. 2)

Der Abscheider hat außerdem einen Dichtungsgummi, der bei jeder Reinigung untersucht werden sollte. Spülen Sie den Abscheider mit sauberem Wasser, entfernen Sie den Saugfilter, reinigen Sie ihn und überprüfen Sie ihn auf Schäden. (Abb. 3)

WICHTIG

Zur Vermeidung von Schädigungen die Maschine nur mit dem empfohlenen Filter verwenden.

Das Filtersieb herausnehmen, mit Frischwasser spülen und wieder einsetzen (Abb. 4).

- A** Nach dem Einsatz der Maschine den Schmutzwassertank über den Ablassschlauch entleeren und mit Frischwasser durchspülen.
- B** Danach den Saugschlauch vom Abstreifer nehmen und ihn mit Frischwasser spülen.
- C** Dann den Frischwassertank über den Ablassschlauch leeren und ihn ebenfalls mit Frischwasser ausspülen.

WICHTIG

Verstopft das Filtersieb, kann sich die Saugleistung verschlechtern.

Links an der Unterseite befindet sich ein Frischwasserfilter. Der Frischwassertank muss leer sein, bevor dieser Filter entfernt wird.

Hinweis: Um den Zugang zu erleichtern, sollten Sie das Bürstendeck anheben.

Scanner pour afficher les instructions d'entretien quotidiennes

VÉRIFIEZ SYSTÉMATIQUEMENT QUE LA MACHINE EST HORS TENSION AVANT TOUTE OPÉRATION DE MAINTENANCE.

Retirez les deux tuyaux pour déconnecter le séparateur de la machine (fig. 1).

Retirez le séparateur en tirant vers le haut et vers l'intérieur sur les manettes du séparateur du réservoir supérieur (fig. 2). Le séparateur possède un joint en caoutchouc qui devra être examiné à chaque nettoyage.

Rincez le séparateur à l'eau claire, retirez le filtre à vide, nettoyez et vérifiez qu'il n'est pas endommagé (fig. 3).

IMPORTANT

N'utilisez jamais la machine sans le filtre recommandé, car cela pourrait endommager la machine.

Retirez le panier-filtre à débris et rincez-le à l'eau claire, puis réinstallez-le. (Fig. 4)

- A** Après utilisation, videz le réservoir d'eau sale en utilisant le tuyau de vidange et rincez-le à l'eau claire.
- B** Ensuite, retirez le tuyau d'aspiration du suceur et rincez-le à l'eau propre.
- C** Videz ensuite le réservoir d'eau propre en utilisant le tuyau de vidange et rincez-le aussi à l'eau claire.

IMPORTANT

Si vous laissez le panier à débris s'encrasser, les performances d'aspiration peuvent se détériorer.

Un filtre d'eau propre est situé sous le côté gauche. Vérifiez que le réservoir d'eau propre est vide avant d'enlever ce filtre.

Remarque : Pour un accès plus facile, relevez le plateau de brosses.

Scan voor Dagelijks onderhoud poster

ZORG ER ALTIJD VOOR DAT DE MACHINE UIT STAAT VOORDAT U ONDERHOUDSWERKZAAMHEDEN GAAT UITVOEREN.

Verwijder de twee slangen om de scheider van de machine los te koppelen (Afb. 1).

Verwijder de scheider terwijl u de beugelsluitingen van de scheider in de bovenste tank omhoog en naar binnen trekt. (Afb. 2)
De scheider is voorzien van een afdichtrubber dat bij iedere schoonmaakbeurt moet worden gecontroleerd.

Spoel de scheider af met schoon water, verwijder het stofzuigerfilter, reinig het en controleer het op beschadiging. (Afb. 3)

BELANGRIJK

Gebruik de machine nooit zonder het aanbevolen filter. Zonder het juiste filter kan de machine beschadigd worden.

Verwijder de filter van het filtermandje, spoel met schoon water en plaats terug. (Afb. 4).

- A** Maak na gebruik de vuilwatertank leeg met de afvoerslang en spoel de tank met schoon water.
- B** Verwijder vervolgens de zuigslang van het vloerelement en spoel met schoon water.
- C** Maak daarna de schoonwatertank leeg met de afvoerslang en spoel ook die met schoon water.

BELANGRIJK

Als de vuilopvangbak verstopt raakt, kunnen de zuigprestaties afnemen.

Links onderaan bevindt zich een schoonwaterfilter. Controleer of de schoonwatertank leeg is voordat u dit filter verwijdert.

NB: Til de borstplaat op om toegang te vergemakkelijken.

Efetue a leitura do póster de manutenção diária

CERTIFIQUE-SE SEMPRE DE QUE A MÁQUINA ESTÁ DESLIGADA ANTES DE PROCEDER A QUALQUER MANUTENÇÃO.

Retire os dois tubos para desligar o separador da máquina (Fig. 1).

Enquanto puxa o separador do depósito superior para cima e para dentro, retire o separador. (Fig. 2)
O separador possui uma borracha vedante que deve ser examinada a cada operação de limpeza.

Enxague o separador com água limpa, retire o filtro do vácuo, limpe e inspecione para ver se há danos. (Fig. 3)

IMPORTANTE

Nunca use a máquina sem o filtro recomendado pois pode danificar a máquina.

Retire o cesto filtrante de resíduos, lave com água limpa e volte a encaixar. (Fig. 4)

- A** Após a utilização, esvazie o depósito de água residual utilizando o tubo de esvaziamento e lave-o com água limpa.
- B** De seguida, retire a mangueira de vácuo da ferramenta do piso e lave-a com água limpa.
- C** De seguida, esvazie o depósito de água limpa usando o tubo de esvaziamento e lave novamente com água limpa.

IMPORTANTE

se o cesto filtrante de resíduos ficar obstruído, o desempenho do vácuo pode ser prejudicado.

Localizado por baixo do painel lateral esquerdo está um filtro de água limpa; certifique-se de que o depósito de água limpa está vazio antes de retirar este filtro.

Nota: para facilitar o acesso, levante a plataforma de escovas.

Eeguire la scansione del poster di manutenzione giornaliera

PRIMA DI EFFETTUARE QUALSIASI INTERVENTO DI MANUTENZIONE, ASSICURARSI SEMPRE CHE LA MACCHINA SIA SPENTA.

Rimuovere i due flessibili per scollegare il separatore dalla macchina (Fig 1).

Mentre si tira verso l'alto e verso l'interno il separatore del serbatoio superiore, rimuovere il separatore. (Fig 2)
Il separatore è dotato di una guarnizione di tenuta in gomma che deve essere esaminata ad ogni intervento di pulizia.

Sciacquare il separatore con acqua pulita, rimuovere il filtro VAC, pulirlo e controllare se sono presenti danni. (Fig 3)

IMPORTANTE

Non utilizzare mai la macchina senza il filtro consigliato per evitare di danneggiarla.

Rimuovere il filtro a cestello dei detriti, sciacquare con acqua pulita e rimontare. (Fig. 4)

- A** Dopo l'uso, svuotare il serbatoio dell'acqua sporca utilizzando il flessibile di drenaggio e risciacquare con acqua pulita.
- B** Successivamente, rimuovere il flessibile dell'aspiratore e risciacquare con acqua pulita.
- C** Infine, svuotare il serbatoio dell'acqua pulita, servendosi del flessibile di drenaggio e risciacquare ancora con acqua pulita.

IMPORTANTE

se il cestello dei detriti si intasa, le prestazioni dell'aspiratore possono scadere.

Sotto il lato sinistro è montato il filtro acqua pulita; assicurarsi che il serbatoio dell'acqua pulita sia vuoto prima di rimuovere questo filtro.

Nota: Per facilitare l'accesso, sollevare il gruppo spazzole.

Escanear póster de mantenimiento diario

ASEGÚRESE SIEMPRE DE QUE LA MÁQUINA ESTÉ APAGADA ANTES DE REALIZAR TRABAJOS DE MANTENIMIENTO.

Desmonte los dos tubos para desconectar el separador de la máquina (Fig 1).

Retire el separador al mismo tiempo que tira de las palancas del depósito superior hacia arriba y hacia dentro. (Fig 2)
El separador también tiene una goma de obturación que debe examinarse en cada limpieza.

Enjuague el separador con agua limpia, retire el filtro de aspiración, límpielo y compruebe si hay algún daño. (Fig 3)

IMPORTANTE

No utilice nunca la máquina sin el filtro recomendado, o de lo contrario la máquina podría sufrir daños.

Extraiga el filtro tipo cesta para residuos, enjuáguelo con agua limpia y vuelva a colocarlo (Fig 4).

- A** Después de utilizar la máquina, vacíe el depósito de agua sucia con el tubo de vaciado y enjuáguelo con agua limpia.
- B** A continuación, desmonte el tubo de aspiración de la boquilla de aspiración y enjuáguelo con agua limpia.
- C** A continuación, vacíe el depósito de agua limpia con el tubo de vaciado y enjuáguelo con agua limpia.

IMPORTANTE

Si se deja que se obstruya el filtro tipo cesta, podría verse perjudicada la aspiración.

Debajo del lado izquierdo hay un filtro de agua limpia. Asegúrese de que el depósito de agua limpia esté vacío antes de desmontar este filtro.

Nota: para facilitar el acceso, suba el cabezal del cepillo.

Zeskanować, aby uzyskać plakat dotyczący codziennej konserwacji

PRZED DOKONANIEM JAKIEJKOLWIEK KONSERWACJI, KAŻDORAZOWO UPEWNIĆ SIĘ, ŻE MASZYNA JEST WYŁĄCZONA.

Wyjąć dwa węże, aby odłączyć separator od urządzenia (rys. 1).

Pociągając separator zbiornika górnego do góry i do wewnątrz, wymontować separator. (rys. 2)
Separator ma gumowe uszczelnienie, które należy skontrolować przy każdym czyszczeniu maszyny.

Oplukać separator czystą wodą, wyjąć filtr ssania, wyczyścić go i sprawdzić pod kątem uszkodzeń. (rys. 3)

WAŻNE

Nigdy nie używaj maszyny bez zalecanego filtra. Może to doprowadzić do uszkodzenia maszyny.

Wyciągnąć filtr koszykowy, wypłukać czystą wodą i ponownie założyć go. (rys. 4)

- A** Po użyciu opróżnić zbiornik wody brudnej za pomocą węża spustowego i wypłukać go czystą wodą.
- B** Następnie zdemontować wąż ssący ssawy i wypłukać go czystą wodą.
- C** Opróżnić zbiornik wody czystej za pomocą węża spustowego i wypłukać go czystą wodą.

WAŻNE

Zatkanie się filtra koszykowego spowoduje pogorszenie się wydajności ssania.

Po lewej stronie urządzenia znajduje się filtr czystej wody. Pamiętać, aby przed wyjęciem filtra zbiornik wody czystej był pusty.

Uwaga: aby ułatwić dostęp, podnieść głowicę ze szczotką.

Skanna för att visa poster för dagligt underhåll

SE ALLTID TILL ATT MASKINEN ÄR AVSTÄNGD INNAN DU UTFÖR UNDERHÅLL.

Koppla bort separatorn från maskinen genom att ta bort de två slangarna (Bild 1)

Ta bort huven genom att trycka spärrarna till den övre tanken uppåt och inåt. (Bild 2)
Huven har en gummitätning som bör kontrolleras vid varje rengöring.

Skölj huven med rent vatten, ta bort dammsugarfiltret, rengör maskinen och kontrollera om det finns några skador. (Bild 3)

VIKTIGT

Använd inte maskinen utan rekommenderat filter eftersom det kan orsaka skador på maskinen.

Avlägsna skräpfiltret och skölj det med rent vatten innan du sätter tillbaka det. (Bild 4)

- A** När maskinen har använts ska du tömma smutsvattentanken och spola med rent vatten.
- B** Ta sedan bort golvreddskapets vakuumslang och spola med rent vatten.
- C** Töm därefter renavvattentanken med hjälp av tömningsslangen och spola återigen med rent vatten.

VIKTIGT

Om skräpfiltret blir igensatt kan sugfunktionen försämrats.

Under den vänstra sidan sitter ett renavvattenfilter. Se till att renavvattentanken är tom innan du tar bort det här filtret.

Obs! Höj borstdäcket för att lättare komma åt.

Katso päivittäishuoltojulistte skannaamalla

VARMISTA ENNEN HUOLTOTOIMIA, ETTÄ KONEESTA ON KATKAISTU VIRTÄ.

Irrota erotin koneesta irrottamalla kaksi letkua (kuva 1).

Vedä yläsäiliön erottimen pidikkeitä ylös- ja sisäänpäin ja irrota erotin (kuva 2).
Eroittimessa on tiivistekumi, joka on tarkastettava jokaisen puhdistuksen yhteydessä.

Huuhtelee erotin puhtaalla vedellä, irrota alipainesuodatin ja puhdista ja tarkista se vaurioiden varalta. (kuva 3).

TÄRKEÄÄ

Konetta ei saa käyttää ilman suosituksen mukaista suodatinta, sillä kone voi muuten vaurioitua.

Irrota roskasuodatinkori, huuhtelee puhtaalla vedellä ja asenna takaisin paikalleen. (kuva 4)

- A** Tyhjennä likavesisäiliö käytön jälkeen tyhjennysletkun avulla ja huuhtelee se puhtaalla vedellä.
- B** Irrota seuraavaksi lattiatyökalan alipaineletku ja huuhtelee se puhtaalla vedellä.
- C** Tyhjennä seuraavaksi puhdasvesisäiliö tyhjennysletkulla ja huuhtelee se puhtaalla vedellä.

TÄRKEÄÄ

Jos roskasuodatin tukkeutuu, alipaineen teho voi heikentyä.

Vasemmalla puolella on puhdasvesisuodatin. Varmista aina ennen tämän suodattimen poistoa, että puhdasvesisäiliö on tyhjä.

Huomautus: suodattimeen pääsee helpommin käsiksi, kun nostat harjakotelon.

Scan efter plakat med daglig vedligeholdelse

SØRG ALTID FOR, AT MASKINEN ER SLUKKET FØR VEDLIGEHOLDELSE.

Afmonter de to slanger for at koble udskilleren fra maskinen (Fig. 1).

Mens du trækker vippekontakterne på udskilleren på den øverste tank op og indad, skal du afmontere udskilleren. (Fig. 2)
Udskilleren har en gummitætning, som skal undersøges ved hver afrensning.

Skyl udskilleren med rent vand, fjern vakuumfilteret, rengør og efterse for skader. (Fig. 3)

VIGTIGT

Brug aldrig maskinen uden det anbefalede filter, da dette kan beskadige maskinen.

Afmonter affaldskurvens filter, skyl med rent vand, og monter det igen. (Fig. 4)

- A** Efter brug skal brugtvandstanken tømmes ved hjælp af aftømningsslangen og skylles med rent vand.
- B** Dernæst skal gulvenhedens vakuumslange afmonteres og gennemskylles med rent vand.
- C** Dernæst skal rentvandstanken tømmes ved hjælp af aftømningsslangen og igen gennemskylles med rent vand.

VIGTIGT

Hvis affaldskurven tilstoppes, kan vakuumstyrken forringes.

Der er et rentvandsfilter under maskinens venstre side. Sørg for, at rentvandstanken er tom, før dette filter fjernes.

Bemærk: Hæv børsteskjoldet for nemmere adgang.

Changing the Floor Tool Blades



ALWAYS ENSURE THAT THE MACHINE IS SWITCHED OFF PRIOR TO MAINTENANCE.

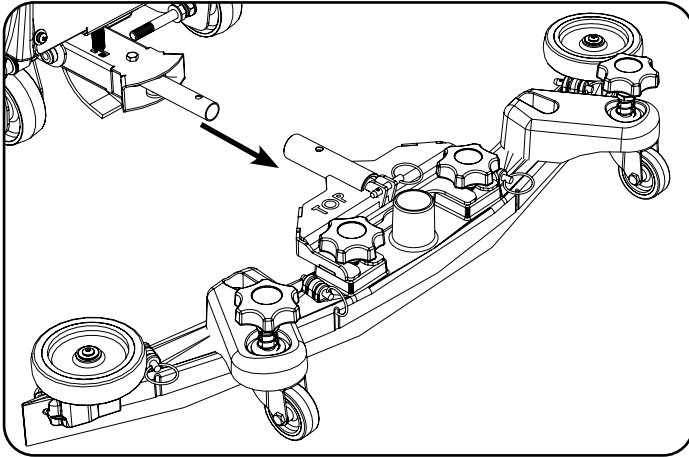

To clean the floor tool, remove securing-pin and pull-free from the holder.

Rinse the floor tool assembly with clean water and refit.

Periodically the floor tool blades should be examined and checked for wear and damage.

The blade removal is easy. Simply start by removing the four retaining pins, turn the floor tool over and separate the blade carrier from the body.

Peel away the blades from their locating lugs and examine or renew as required.

Replacement is a reversal of the removal process.

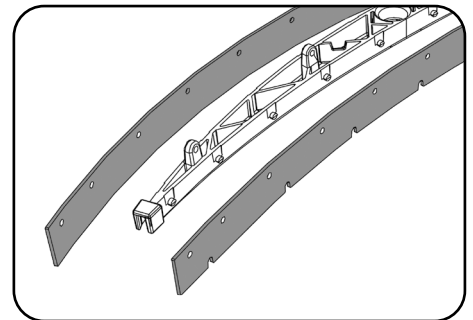
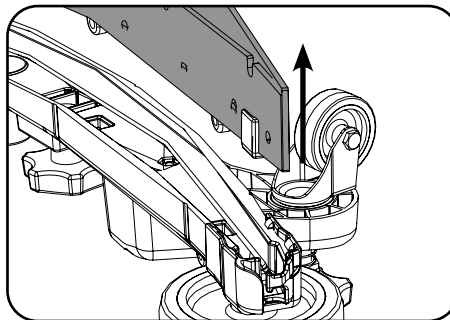
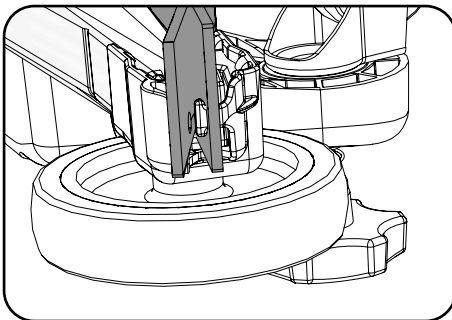
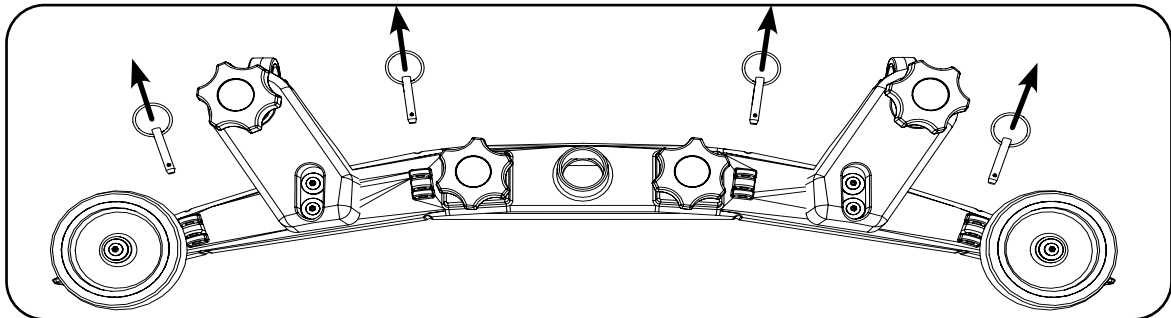

Floor Tool Overview

1. Retaining pins x 4
2. Front blade (slotted)
3. Blade carrier
4. Rear blade
5. Floor tool main body

Note: The blades are designed to be reversible, thus extending their useful working life.

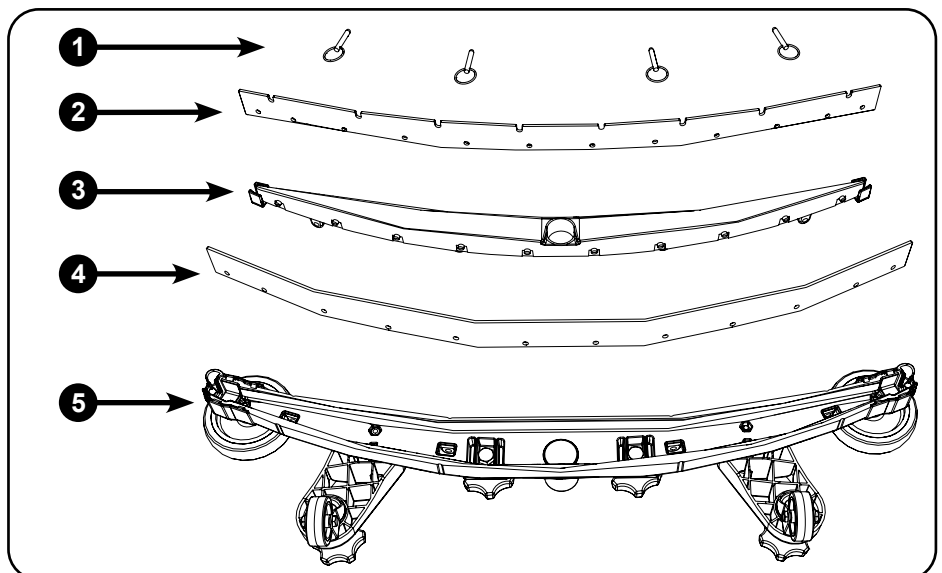

DE *Auswechseln der Abstreifblätter an der Absauglippe*

Vor Wartungsmaßnahmen immer sicherstellen, dass die Maschine abgeschaltet ist.

Den Abstreifer zur Reinigung nach Abziehen seines Sicherungsstifts von seiner Halterung nehmen.

Die Abstreifer-Baugruppe mit Frischwasser abspülen und dann wieder anbringen.

Die Abstreifblätter regelmäßig auf Anzeichen von Verschleiß und Schäden untersuchen.

Das Ausbauen des Blattes ist einfach. Zunächst die vier Haltestifte entfernen, dann den Abstreifer umdrehen und den Blattträger vom Körper abnehmen.

Die Blätter von ihren Positionieransätzen abziehen, sie überprüfen und gegebenenfalls erneuern.

Der Wiedereinbau erfolgt in umgekehrter Reihenfolge des Ausbaus.

Übersicht Abstreifer

1. 4x Haltestifte
2. Vorderes Blatt (mit Aussparungen)
3. Abstreifblattträger
4. Hinteres Abstreifblatt
5. Abstreifergehäuse

Hinweis: Die Blätter können auch umgekehrt eingebaut werden. Dies kann ihre Lebensdauer verlängern.

FR *Remplacement des lamelles du suceur*

Vérifiez systématiquement que la machine est hors tension avant toute opération de maintenance.

Pour nettoyer le suceur, retirez la goupille de fixation et séparez le suceur de son support.

Rincez le suceur à l'eau claire et remettez-le en place.

Les lamelles du suceur doivent être examinées régulièrement pour s'assurer qu'elles ne sont pas usées ou endommagées.

La procédure de démontage des lamelles est très simple. Commencez simplement par enlever les quatre goupilles de fixation, retournez le suceur et séparez le support des lamelles du corps.

Retirez les lamelles de leurs ergots de positionnement, examinez-les et changez-les si nécessaire.

Pour remonter les raclettes, suivez la procédure inverse.

Vue d'ensemble du suceur

1. 4 goupilles de retenue
2. Raclette avant (fendue)
3. Support des lames
4. Raclette arrière
5. Corps principal du suceur

Remarque : les lamelles sont conçues pour être réversibles, ce qui permet de prolonger leur durée de vie utile.

NL De wissers van het vloerelement vervangen

Zorg er altijd voor dat de machine is uitgeschakeld voordat u onderhoudswerkzaamheden gaat uitvoeren.

Om het vloerelement schoon te maken, verwijdert u de borgpen en haalt u het vloerelement van de houder.

Spoel het vloerelement af met schoon water en plaats het terug.

De wissers van het element moeten van tijd tot tijd worden gecontroleerd op slijtage en beschadiging.

De wissers kunnen eenvoudig worden verwijderd. Verwijder eerst de vier borgpennen, draai vervolgens het vloerelement om en trek de wisserhouder uit het vloerelement.

Trek de wissers van de bevestigingspunten, controleer ze en vervang ze indien nodig.

U vervangt de wissers door de stappen hierboven in omgekeerde volgorde uit te voeren.

Overzicht vloerelement

1. Borgpennen x 4
2. Voorste wisser (met sleuf)
3. Wisserhouder
4. Achterste wisser
5. Hoofdsamenstel vloerelement

NB: De wisserbladen kunnen van twee zijden worden gebruikt, zodat ze langer meegaan.

PT Substituir as lâminas da ferramenta do piso

Certifique-se sempre de que a máquina está desligada antes de proceder à manutenção.

Para limpar a ferramenta de piso, retire o pino de fixação e liberte-o do suporte.

Lave a ferramenta de piso com água limpa e volte a encaixar.

Deve examinar periodicamente as lâminas da ferramenta de piso relativamente a desgaste e a danos.

É muito fácil remover a lâmina. Basta começar por retirar os quatro pinos de fixação, rodar a ferramenta de piso e separar o suporte da lâmina do corpo.

Separe as lâminas dos pernos de fixação e examine ou substitua, conforme necessário.

O processo de instalação corresponde ao inverso do processo de remoção.

Resumo da ferramenta do piso

1. Pinos de fixação x 4
2. Lâmina dianteira (ranhurada)
3. Suporte da lâmina
4. Lâmina traseira
5. Corpo principal da ferramenta do piso

Nota: as lâminas foram concebidas para serem reversíveis, prolongando assim a sua vida útil.

Prima di effettuare qualsiasi intervento di manutenzione, assicurarsi sempre che la macchina sia spenta.

Per pulire il tergipavimento, rimuovere il perno di ritegno ed estrarlo dal supporto.

Sciacquare il gruppo tergipavimento con acqua pulita e rimontarlo.

Esaminare periodicamente le lame del tergipavimento per accertare l'eventuale presenza di tracce di usura e danni.

La rimozione della lama è facile. Iniziare semplicemente rimuovendo i quattro perni di ritegno, capovolgere il tergipavimento e staccare il supporto lama dalla struttura.

Sfilare le lame dalle alette di fissaggio ed esaminarle o sostituirle secondo necessità.

Per il montaggio, seguire in ordine inverso la procedura di smontaggio.

Panoramica del tergipavimento

1. Perna di ritegno x 4
2. Lama anteriore (scanalata)
3. Supporto lama
4. Lama posteriore
5. Corpo principale del tergipavimento

Nota: Le lame sono progettate in modo da essere reversibili, allungando in tal modo la loro durata utile.

Asegúrese siempre de que la máquina esté apagada antes de realizar trabajos de mantenimiento.

Para limpiar la boquilla de aspiración, extraiga el pasador de sujeción y tire de ella para separarla del soporte.

Enjuague la boquilla de aspiración con agua limpia y vuelva a montarla.

Las gomas de la boquilla de aspiración deben examinarse periódicamente por si presentaran algún daño o desgaste.

El desmontaje de las gomas es sumamente sencillo. Basta con extraer las cuatro clavijas de sujeción, darle la vuelta a la boquilla de aspiración y separar el portagomas del cuerpo.

Desenganche las gomas de sus salientes de fijación, examínelas y sustitúyalas si hiciera falta.

El montaje se realiza invirtiendo el proceso de desmontaje.

Vista general de la boquilla de aspiración

1. Clavijas de sujeción x 4
2. Goma anterior (ranurada)
3. Portagomas
4. Goma posterior
5. Cuerpo de la boquilla de aspiración

Nota: Las gomas están diseñadas para que sean reversibles, lo cual prolonga su vida útil.

PL Wymiana piór ssawy

Przed wykonaniem jakichkolwiek czynności konserwacyjnych każdorazowo upewnić się, że maszyna jest wyłączona.

Aby wyczyścić ssawę, wyjąć sworzeń zabezpieczający i wyciągnąć ssawę z oprawy.

Umyć ssawę czystą wodą i ponownie zamontować.

Pióra ssawy należy okresowo sprawdzać pod kątem ewentualnego zużycia i uszkodzeń.

Demontaż pióra jest łatwy. Należy zacząć od wyjęcia czterech zawleczek, odwrócić ssawę i oddzielić nośnik pióra od korpusu.

Odpiąć pióra z bolców mocujących i skontrolować, a w razie potrzeby wymienić na nowe.

Ponownie zamontować pióra. Czynności wykonać w odwrotnej kolejności.

Ssawa – widok

1. Zawlecзки x 4
2. Pióro przednie (z wycięciami)
3. Nośnik pióra
4. Pióro tylne
5. Korpus główny ssawy

Uwaga: pióra można odwracać, co pozwala wydłużyć okres ich eksploatacji.

SV Byta golvredskapets blad

Se alltid till att maskinen är avstängd innan du utför underhåll.

Rengör golvredskapet genom att avlägsna säkerhetssprinten och dra loss det ur hållaren.

Skölj golvredskapet med rent vatten och sätt tillbaka det.

Golvredskapets blad bör kontrolleras regelbundet med avseende på slitage och skador.

Det är enkelt att ta loss bladen. Avlägsna helt enkelt de fyra sprintarna och vänd sedan på golvredskapet och separera bladhallaren från huvuddelen.

Dra loss bladen från styrtapparna och undersök dem. Byt ut vid behov.

Gör på samma sätt men i omvänd ordning om du vill montera nya blad.

Översikt av golvredskap

1. Sprintar x 4
2. Främre blad (skårat)
3. Bladhållare
4. Bakre blad
5. Golvredskapets huvuddel

Obs! Det går att vända på bladen, vilket gör att de håller mycket längre

Varmista ennen huoltotoimia, että koneesta on katkaistu virta.

Puhdista lattiatyökalu poistamalla varmistustappi ja vetämällä työkalu irti pidikkeestä. Huuhtelee lattiatyökalun osat puhtaalla vedellä ja aseta ne takaisin paikoilleen.

Tarkista säännöllisesti, että lattiatyökalun lavoissa ei ole kulumia eikä vaurioita.

Lavat on helppo irrottaa: Irrota neljä kiinnitystappia, käännä lattiatyökalu ylösalaisin ja irrota lavan pidike rungosta.

Irrota lavat kiinnitysulokkeista, tarkasta lavat ja vaihda ne tarvittaessa.

Takaisin kiinnittäminen tapahtuu päinvastaisessa järjestyksessä.

Lattiatyökalun osat

1. Kiinnitystappi, 4 kpl
2. Etulapa (uritettu)
3. Lavan pidike
4. Takalapa
5. Lattiatyökalun runko

Huomautus: lavat on suunniteltu käännettäviksi toisinpäin, mikä pidentää niiden käyttöikää.

Sørg altid for, at maskinen er slukket, før der udføres vedligeholdelse.

Ved rengøring af gulvenheden skal fastgørelsestappen afmonteres, og gulvenheden trækkes fri af holderen.

Skyl gulvenhedssamlingen med rent vand, og monter den igen.

Med jævne mellemrum skal gulvenhedens lister undersøges og kontrolleres for slitage og skader.

Det er nemt at afmontere listerne. Begynd med at afmontere de fire holdetappe. Vend gulvenheden om, og adskil listeholderen fra hoveddelen.

Træk listerne af deres positioneringsknopper, og undersøg eller udskift dem efter behov.

Udskiftning skal udføres i modsat rækkefølge af afmonteringsprocessen.

Oversigt over gulvenhed

1. Holdetappe x 4
2. Forreste liste (hulskåret)
3. Listeholder
4. Bageste liste
5. Gulvenhedens hoveddel

Bemærk: Listerne er beregnet til at kunne vendes om, så levetiden forlænges.

HT4045 & TT4045G							
Brush Motor	Brush Sizes	Pad Sizes	Brush Pressure	Pad Pressure	Brush Weight	Brush Speed	
1500 W	450 mm	400 mm	21 - 25 g/cm ²	27 - 31 g/cm ²	34 - 39 kg	150rpm @ 50Hz	180rpm @ 60Hz
Protection Class	Water Capacity	Fluid Flow	Cleaning Range	Cleaning Area	Hand Arm Vibration	Sound Pressure (Lpa)	
IPX4	40 L	0 - 2 L/Min	42m 32m (Swiss only)	800m ² /HOUR @ 2.0kph	1.3m/s ²	76dB(A) Uncertainty (KpA) ± 3dB	
Nett Weight				Gross Weight (Full)			
62 kg				102 kg			
Squeegee Length		Dimensions					
805mm		Width = 470mm (805mm) / Length = 890mm (1065mm) / Height = 1100mm					
Power- 100-120V 50-60Hz				Power- 220-240V 50-60Hz			
Vac Motor Max Power				Vac Motor Max Power			
800W				1200W			

TT4055G							
Brush Motor	Brush Sizes	Pad Sizes	Brush Pressure	Pad Pressure	Brush Weight	Brush Speed	
1500 W	550 mm	508 mm	16 - 19 g/cm ²	19 - 22 g/cm ²	38 - 44 kg	150rpm @ 50Hz	180rpm @ 60Hz
Protection Class	Water Capacity	Fluid Flow	Cleaning Range	Cleaning Area	Hand Arm Vibration	Sound Pressure (Lpa)	
IPX4	40 L	0 - 2 L/Min	42m 32m (Swiss only)	970m ² /HOUR @ 2.0kph	1.3m/s ²	76dB(A) Uncertainty (KpA) ± 3dB	
Nett Weight				Gross Weight (Full)			
64 kg				104 kg			
Squeegee Length		Dimensions					
944mm		Width = 560mm (944mm) / Length = 935mm (1110mm) / Height = 1100mm					
Power- 100-120V 50-60Hz				Power- 220-240V 50-60Hz			
Vac Motor Max Power				Vac Motor Max Power			
800W				1200W			

DE Technische Daten

HT4045 & TT4045G							
Bürstenmotor	Bürstendurchm.	Pad-Durchm.	Bürstendruck	Paddruck	Bürstengewicht	Bürstendrehzahl	
1500 W	450 mm	400 mm	21 - 25 g/cm ²	27 - 31 g/cm ²	34 - 39 kg	150rpm @ 50Hz	180rpm @ 60Hz
Schutzklasse	Fassungsvermögen	Flüssigkeitsdurchfluss	Arbeitsradius	Reinigungsbereich	Hand Arm Vibration	Schalldruck (Lpa)	
IPX4	40 L	0 - 2 L/Min	42m 32m (Nur Schweiz)	800m ² /STD. @ 2.0kph	1.3m/s ²	76dB(A) Toleranz (KpA) ± 3dB	
Nettogewicht				Bruttogewicht (voll)			
62 kg				102 kg			
Abstreiferlänge		Abmessungen					
805mm		Breite = 470mm (805mm) / Länge = 890mm (1065mm) / Höhe = 1100mm					
Leistung - 100-120V 50-60Hz				Leistung - 220-240V 50-60Hz			
Maximale Leistung des Saugmotors				Maximale Leistung des Saugmotors			
800W				1200W			

TT4055G							
Bürstenmotor	Bürstendurchm.	Pad-Durchm.	Bürstendruck	Paddruck	Bürstengewicht	Bürstendrehzahl	
1500 W	550 mm	508 mm	16 - 19 g/cm ²	19 - 22 g/cm ²	38 - 44 kg	150rpm @ 50Hz	180rpm @ 60Hz
Schutzklasse	Fassungsvermögen	Flüssigkeitsdurchfluss	Arbeitsradius	Reinigungsbereich	Hand Arm Vibration	Schalldruck (Lpa)	
IPX4	40 L	0 - 2 L/Min	42m 32m (Nur Schweiz)	970m ² /STD. @ 2.0kph	1.3m/s ²	76dB(A) Toleranz (KpA) ± 3dB	
Nettogewicht				Bruttogewicht (voll)			
64 kg				104 kg			
Abstreiferlänge		Abmessungen					
944mm		Breite = 560mm (944mm) / Länge = 935mm (1110mm) / Höhe = 1100mm					
Leistung - 100-120V 50-60Hz				Leistung - 220-240V 50-60Hz			
Maximale Leistung des Saugmotors				Maximale Leistung des Saugmotors			
800W				1200W			

HT4045 & TT4045G							
Moteur de brosse	Taille de brosse	Taille de patin	Pression de la brosse	Taille Pression	Poids de la brosse	Vitesse des brosses	
1500 W	450 mm	400 mm	21 - 25 g/cm ²	27 - 31 g/cm ²	34 - 39 kg	150rpm @ 50Hz	180rpm @ 60Hz
Classe de protection	Capacité en eau	Débit de liquide	Rayon de travail	Zone De Nettoyage	Niveau de Vibration	Niveau de pression acoustique (Lpa)	
IPX4	40 L	0 - 2 L/Min	42m 32m (Suisse uniquement)	800m ² /heure @ 2.0kph	1.3m/s ²	76dB(A) Incertitude (KpA) ± 3dB	
Poids net				Poids total (plein)			
62 kg				102 kg			
Longueur de La Raclette		Dimensions					
805mm		Largeur = 470mm (805mm) / Longueur = 890mm (1065mm) / Hauteur = 1100mm					
Puissance - 100-120V 50-60Hz				Puissance - 220-240V 50-60Hz			
Vac Motor Max. Leistung				Vac Motor Max. Leistung			
800W				1200W			

TT4055G							
Moteur de brosse	Taille de brosse	Taille de patin	Pression de la brosse	Taille Pression	Poids de la brosse	Vitesse des brosses	
1500 W	550 mm	508 mm	16 - 19 g/cm ²	19 - 22 g/cm ²	38 - 44 kg	150rpm @ 50Hz	180rpm @ 60Hz
Classe de protection	Capacité en eau	Débit de liquide	Rayon de travail	Zone De Nettoyage	Niveau de Vibration	Niveau de pression acoustique (Lpa)	
IPX4	40 L	0 - 2 L/Min	42m 32m (Suisse uniquement)	800m ² /heure @ 2.0kph	1.3m/s ²	76dB(A) Incertitude (KpA) ± 3dB	
Poids net				Poids total (plein)			
62 kg				102 kg			
Longueur de La Raclette		Dimensions					
805mm		Largeur = 470mm (805mm) / Longueur = 890mm (1065mm) / Hauteur = 1100mm					
Puissance - 100-120V 50-60Hz				Puissance - 220-240V 50-60Hz			
Vac Motor Max. Leistung				Vac Motor Max. Leistung			
800W				1200W			

NL Specificaties

HT4045 & TT4045G							
Borstelmotor	Borstelafmetingen	Padafmetingen	Borsteldruk	Pad druk	Gewicht borstel	Borstelsnelheid	
1500 W	450 mm	400 mm	21 - 25 g/cm ²	27 - 31 g/cm ²	34 - 39 kg	150rpm @ 50Hz	180rpm @ 60Hz
Beveiligingsklasse	Inhoud watertank	Vloeistofstroom	Bereik	Werkzone	Trillingen armen/handen	Geluidsdruk (Lpa)	
IPX4	40 L	0 - 2 L/Min	42m 32m (Alleen Zwitserland)	800m ² /uur @ 2.0kph	1.3m/s ²	76dB(A) Onzekerheid (KpA) ± 3dB	
Nettogewicht				Bruto gewicht (Vol)			
62 kg				102 kg			
Lengte Vloerwisser		Afmetingen					
805mm		Breedte = 470mm (805mm) / Lengte = 890mm (1065mm) / Hoogte = 1100mm					
Vermogen - 100-120V 50-60Hz				Vermogen - 220-240V 50-60Hz			
Zuigmotor Max. Vermogen				Zuigmotor Max. Vermogen			
800W				1200W			

TT4055G							
Borstelmotor	Borstelafmetingen	Padafmetingen	Borsteldruk	Pad druk	Gewicht borstel	Borstelsnelheid	
1500 W	550 mm	508 mm	16 - 19 g/cm ²	19 - 22 g/cm ²	38 - 44 kg	150rpm @ 50Hz	180rpm @ 60Hz
Beveiligingsklasse	Inhoud watertank	Vloeistofstroom	Bereik	Werkzone	Trillingen armen/handen	Geluidsdruk (Lpa)	
IPX4	40 L	0 - 2 L/Min	42m 32m (Alleen Zwitserland)	970m ² /uur @ 2.0kph	1.3m/s ²	76dB(A) Onzekerheid (KpA) ± 3dB	
Nettogewicht				Bruto gewicht (Vol)			
64 kg				104 kg			
Lengte Vloerwisser		Afmetingen					
944mm		Breedte = 560mm (944mm) / Lengte = 935mm (1110mm) / Hoogte = 1100mm					
Vermogen - 100-120V 50-60Hz				Vermogen - 220-240V 50-60Hz			
Zuigmotor Max. Vermogen				Zuigmotor Max. Vermogen			
800W				1200W			

HT4045 & TT4045G							
Motor de escovas	Tamanhos de escovas	Tamanhos de discos	Pressão da escova	Tamanhos dos Pressão	Peso da escova	Rotação das escovas	
1500 W	450 mm	400 mm	21 - 25 g/cm ²	27 - 31 g/cm ²	34 - 39 kg	150rpm @ 50Hz	180rpm @ 60Hz
Classe de proteção	Capacidade de água	Caudal de fluido	Alcance		Área de limpeza	Nível De Vibração	Pressão sonora (Lpa)
IPX4	40 L	0 - 2 L/Min	42m 32m (Apenas na Suíça)		800m ² /hora @ 2.0kph	1.3m/s ²	76dB(A) Incerteza (KpA) ± 3dB
Peso líquido				Peso bruto (abastecida)			
62 kg				102 kg			
Comprimento Do Rodo		Dimensões					
805mm		Largura = 470mm (805mm) / Comprimento = 890mm (1065mm) / Altura = 1100mm					
Potência nominal - 100-120V 50-60Hz				Potência nominal - 220-240V 50-60Hz			
Motor De Vácuo Máx. Potência				Motor De Vácuo Máx. Potência			
800W				1200W			

TT4055G							
Motor de escovas	Tamanhos de escovas	Tamanhos de discos	Pressão da escova	Tamanhos dos Pressão	Peso da escova	Rotação das escovas	
1500 W	550 mm	508 mm	16 - 19 g/cm ²	19 - 22 g/cm ²	38 - 44 kg	150rpm @ 50Hz	180rpm @ 60Hz
Classe de proteção	Capacidade de água	Caudal de fluido	Alcance		Área de limpeza	Nível De Vibração	Pressão sonora (Lpa)
IPX4	40 L	0 - 2 L/Min	42m 32m (Apenas na Suíça)		970m ² /hora @ 2.0kph	1.3m/s ²	76dB(A) Incerteza (KpA) ± 3dB
Peso líquido				Peso bruto (abastecida)			
64 kg				104 kg			
Comprimento Do Rodo		Dimensões					
944mm		Largura = 560mm (944mm) / Comprimento = 935mm (1110mm) / Altura = 1100mm					
Potência nominal - 100-120V 50-60Hz				Potência nominal - 220-240V 50-60Hz			
Motor De Vácuo Máx. Potência				Motor De Vácuo Máx. Potência			
800W				1200W			

HT4045 & TT4045G							
Motore spazzole	Dimensioni spazzola	Dimensioni pattino	Spazzola Pressione	Dimensioni Pressione	Peso della spazzola	Velocità spazzole	
1500 W	450 mm	400 mm	21 - 25 g/cm ²	27 - 31 g/cm ²	34 - 39 kg	150rpm @ 50Hz	180rpm @ 60Hz
Classe di protezione	Capacità acqua	Portata fluido	Il campo	Area di pulizia	Vibrazione mano-braccio	Livello di rumorosità (Lpa)	
IPX4	40 L	0 - 2 L/Min	42m 32m (Solo Svizzera)	800m ² /ore @ 2.0kph	1.3m/s ²	76dB(A) Tolleranza (KpA) ± 3dB	
Peso netto				Peso lordo (a pieno carico)			
62 kg				102 kg			
Lunghezza Raschiatoio		Dimensões					
805mm		Larghezza = 470mm (805mm) / Lunghezza = 890mm (1065mm) / Altezza = 1100mm					
Potenza nominale - 100-120V 50-60Hz				Potenza nominale - 220-240V 50-60Hz			
Potenza Max. Motore Aspiratore				Potenza Max. Motore Aspiratore			
800W				1200W			

TT4055G							
Motore spazzole	Dimensioni spazzola	Dimensioni pattino	Spazzola Pressione	Dimensioni Pressione	Peso della spazzola	Velocità spazzole	
1500 W	550 mm	508 mm	16 - 19 g/cm ²	19 - 22 g/cm ²	38 - 44 kg	150rpm @ 50Hz	180rpm @ 60Hz
Classe di protezione	Capacità acqua	Portata fluido	Il campo	Area di pulizia	Vibrazione mano-braccio	Livello di rumorosità (Lpa)	
IPX4	40 L	0 - 2 L/Min	42m 32m (Solo Svizzera)	970m ² /ore @ 2.0kph	1.3m/s ²	76dB(A) Tolleranza (KpA) ± 3dB	
Peso netto				Peso lordo (a pieno carico)			
64 kg				104 kg			
Lunghezza Raschiatoio		Dimensões					
944mm		Larghezza = 560mm (944mm) / Lunghezza = 935mm (1110mm) / Altezza = 1100mm					
Potenza nominale - 100-120V 50-60Hz				Potenza nominale - 220-240V 50-60Hz			
Potenza Max. Motore Aspiratore				Potenza Max. Motore Aspiratore			
800W				1200W			

HT4045 & TT4045G							
Motor del cepillo	Anchura de cepillos	Tamaños Anchura	Presión del cepillo	Presión de la almohadilla	Peso de cepillos	Velocidad de giro del cepillo	
1500 W	450 mm	400 mm	21 - 25 g/cm ²	27 - 31 g/cm ²	34 - 39 kg	150rpm @ 50Hz	180rpm @ 60Hz
Clase de protección	Capacidad de agua	Caudal de fluido	Alcance	Superficie de limpieza	Vibración de mano y brazo	Presión acústica (Lpa)	
IPX4	40 L	0 - 2 L/Min	42m 32m (Solo suizo)	800m ² /hora @ 2.0kph	1.3m/s ²	76dB(A) Incertidumbre (KpA) ± 3dB	
Peso neto				Peso bruto (llena)			
62 kg				102 kg			
Longitud De La Boquilla De Aspiración			Dimensiones				
805mm			Anchura = 470mm (805mm) / Longitud = 890mm (1065mm) / Altura = 1100mm				
Potencia nominal de entrada - 100-120V 50-60Hz				Potencia nominal de entrada - 220-240V 50-60Hz			
Potencia Máxima Del Motor De Aspiración				Potencia Máxima Del Motor De Aspiración			
800W				1200W			

TT4055G							
Motor del cepillo	Anchura de cepillos	Tamaños Anchura	Presión del cepillo	Presión de la almohadilla	Peso de cepillos	Velocidad de giro del cepillo	
1500 W	550 mm	508 mm	16 - 19 g/cm ²	19 - 22 g/cm ²	38 - 44 kg	150rpm @ 50Hz	180rpm @ 60Hz
Clase de protección	Capacidad de agua	Caudal de fluido	Alcance	Superficie de limpieza	Vibración de mano y brazo	Presión acústica (Lpa)	
IPX4	40 L	0 - 2 L/Min	42m 32m (Solo suizo)	970m ² /hora @ 2.0kph	1.3m/s ²	76dB(A) Incertidumbre (KpA) ± 3dB	
Peso neto				Peso bruto (llena)			
64 kg				104 kg			
Longitud De La Boquilla De Aspiración			Dimensiones				
944mm			Anchura = 560mm (944mm) / Longitud = 935mm (1110mm) / Altura = 1100mm				
Potencia nominal de entrada - 100-120V 50-60Hz				Potencia nominal de entrada - 220-240V 50-60Hz			
Potencia Máxima Del Motor De Aspiración				Potencia Máxima Del Motor De Aspiración			
800W				1200W			

PL Dane techniczne

HT4045 & TT4045G							
Silnik szczotek	Wymiary szczotki	Wymiary pada	Prędkość Ciśnienie	Rozmiar Ciśnienie	Ciężar szczotki	Prędkość obr. szczotek	
1500 W	450 mm	400 mm	21 - 25 g/cm ²	27 - 31 g/cm ²	34 - 39 kg	150rpm @ 50Hz	180rpm @ 60Hz
Klasa ochrony	Pojemność zbiornika na wodę	Przepływ cieczy	Zasięg	Powierzchnia Czyszczenia	Poziom drgań przenoszonych na kończyny górne	Ciśnienie akustyczne (Lpa)	
IPX4	40 L	0 - 2 L/Min	42m 32m (Tylko Szwajcaria)	800m ² /godzina @ 2.0kph	1.3m/s ²	76dB(A) Niepewność pomiaru (KpA) ± 3dB	
Waga netto				Waga brutto (Pełny)			
62 kg				102 kg			
Długość Zgarniacza		Wymiary					
805mm		Szerokość = 470mm (805mm) / Długość = 890mm (1065mm) / Wysokość = 1100mm					
Znamionowy pobór mocy - 100-120V 50-60Hz				Znamionowy pobór mocy - 220-240V 50-60Hz			
Maks. Silnika Ssania Moc				Maks. Silnika Ssania Moc			
800W				1200W			

TT4055G							
Silnik szczotek	Wymiary szczotki	Wymiary pada	Prędkość Ciśnienie	Rozmiar Ciśnienie	Ciężar szczotki	Prędkość obr. szczotek	
1500 W	550 mm	508 mm	16 - 19 g/cm ²	19 - 22 g/cm ²	38 - 44 kg	150rpm @ 50Hz	180rpm @ 60Hz
Klasa ochrony	Pojemność zbiornika na wodę	Przepływ cieczy	Zasięg	Powierzchnia Czyszczenia	Poziom drgań przenoszonych na kończyny górne	Ciśnienie akustyczne (Lpa)	
IPX4	40 L	0 - 2 L/Min	42m 32m (Tylko Szwajcaria)	800m ² /godzina @ 2.0kph	1.3m/s ²	76dB(A) Niepewność pomiaru (KpA) ± 3dB	
Waga netto				Waga brutto (Pełny)			
64 kg				104 kg			
Długość Zgarniacza		Wymiary					
805mm		Szerokość = 560mm (944mm) / Długość = 935mm (1110mm) / Wysokość = 1100mm					
Znamionowy pobór mocy - 100-120V 50-60Hz				Znamionowy pobór mocy - 220-240V 50-60Hz			
Maks. Silnika Ssania Moc				Maks. Silnika Ssania Moc			
800W				1200W			

HT4045 & TT4045G							
Borstmotor	Borststorlekar	Rondellstorlekar de almohadilla	Borste Tryck	Rondell Tryck	Borstvikt	Borsthastighet	
1500 W	450 mm	400 mm	21 - 25 g/cm ²	27 - 31 g/cm ²	34 - 39 kg	150rpm @ 50Hz	180rpm @ 60Hz
Skyddsklass	Vattenvolym	Vätskeflöde de fluido	Område	Rengöringsområde	Vibrationsnivå	Ljudtrycksnivå (Lpa)	
IPX4	40 L	0 - 2 L/Min	42m 32m (endast Schweiz)	800m ² /timme @ 2.0kph	1.3m/s ²	76dB(A) Osäkerhet (KpA) ± 3dB	
Totalvikt				Bruttovikt (full)			
62 kg				102 kg			
Längd För Raka		Mått					
805mm		Bredd = 470mm (805mm) / Längd = 890mm (1065mm) / Höjd = 1100mm					
Ineff ekt - 100-120V 50-60Hz				Ineff ekt - 220-240V 50-60Hz			
Sugmotor Max. Effekt				Sugmotor Max. Effekt			
800W				1200W			

TT4055G							
Borstmotor	Borststorlekar	Rondellstorlekar de almohadilla	Borste Tryck	Rondell Tryck	Borstvikt	Borsthastighet	
1500 W	550 mm	508 mm	16 - 19 g/cm ²	19 - 22 g/cm ²	38 - 44 kg	150rpm @ 50Hz	180rpm @ 60Hz
Skyddsklass	Vattenvolym	Vätskeflöde de fluido	Område	Rengöringsområde	Vibrationsnivå	Ljudtrycksnivå (Lpa)	
IPX4	40 L	0 - 2 L/Min	42m 32m (endast Schweiz)	970m ² /timme @ 2.0kph	1.3m/s ²	76dB(A) Osäkerhet (KpA) ± 3dB	
Totalvikt				Bruttovikt (full)			
64 kg				104 kg			
Längd För Raka		Mått					
805mm		Bredd = 560mm (944mm) / Längd = 935mm (1110mm) / Höjd = 1100mm					
Ineff ekt - 100-120V 50-60Hz				Ineff ekt - 220-240V 50-60Hz			
Sugmotor Max. Effekt				Sugmotor Max. Effekt			
800W				1200W			

HT4045 & TT4045G							
Harjamoottori	Harjojen koot	Lautasten koot	Harja-paine	Lautasten paine	Harjan paino	Harjanopeus	
1500 W	450 mm	400 mm	21 - 25 g/cm ²	27 - 31 g/cm ²	34 - 39 kg	150rpm @ 50Hz	180rpm @ 60Hz
Suojausluokka	Vesitilavuus	Nestevirtaus	Alueella	Puhdistusalue	Käden-käsivarren tärinä	Äänenpainetaso (Lpa)	
IPX4	40 L	0 - 2 L/Min	42m 32m (vain Sveitsi)	800m ² /tunti @ 2.0kph	1.3m/s ²	76dB(A) Epävarmuus (KpA) ± 3dB	
Nettopaino				Bruttopaino täytettynä			
62 kg				102 kg			
Lastan Pituus		Mitat					
805mm		Leveys = 470mm (805mm) / Pituus = 890mm (1065mm) / Korkeus = 1100mm					
Nimellisteho - 100-120V 50-60Hz				Nimellisteho - 220-240V 50-60Hz			
Alipainemoottorin Suurin Teho				Alipainemoottorin Suurin Teho			
800W				1200W			

TT4055G							
Harjamoottori	Harjojen koot	Lautasten koot	Harja-paine	Lautasten paine	Harjan paino	Harjanopeus	
1500 W	550 mm	508 mm	16 - 19 g/cm ²	19 - 22 g/cm ²	38 - 44 kg	150rpm @ 50Hz	180rpm @ 60Hz
Suojausluokka	Vesitilavuus	Nestevirtaus	Alueella	Puhdistusalue	Käden-käsivarren tärinä	Äänenpainetaso (Lpa)	
IPX4	40 L	0 - 2 L/Min	42m 32m (vain Sveitsi)	970m ² /tunti @ 2.0kph	1.3m/s ²	76dB(A) Epävarmuus (KpA) ± 3dB	
Nettopaino				Bruttopaino täytettynä			
64 kg				104 kg			
Lastan Pituus		Mitat					
944mm		Leveys = 560mm (944mm) / Pituus = 935mm (1110mm) / Korkeus = 1100mm					
Nimellisteho - 100-120V 50-60Hz				Nimellisteho - 220-240V 50-60Hz			
Alipainemoottorin Suurin Teho				Alipainemoottorin Suurin Teho			
800W				1200W			

HT4045 & TT4045G							
Børstemotor	Børstebredde	Pude- bredde	Børste- tryk	Pude- tryk	Børstevægt	Børstehastighed	
1500 W	450 mm	400 mm	21 - 25 g/cm ²	27 - 31 g/cm ²	34 - 39 kg	150rpm @ 50Hz	180rpm @ 60Hz
Beskyttelsesklasse	Vandkapacitet	Væskegennemstrømning	rækkevidde	Rengøringsområde	Hånd/arm-vibration	Lydtryksniveau (Lpa)	
IPX4	40 L	0 - 2 L/Min	42m 32m (Kun Schweiz)	800m ² /timer @ 2.0kph	1.3m/s ²	76dB(A) Usikkerhed (KpA) ± 3dB	
Nettovægt				Bruttovægt (fyldt)			
62 kg				102 kg			
Svaberlængde		Mål					
805mm		Bredde = 470mm (805mm) / længde = 890mm (1065mm) / højde = 1100mm					
Nimellisteho - 100-120V 50-60Hz				Nimellisteho - 220-240V 50-60Hz			
Vakuummotor Maks. Maks. Effekt				Vakuummotor Maks. Maks. Effekt			
800W				1200W			

TT4055G							
Børstemotor	Børstebredde	Pude- bredde	Børste- tryk	Pude- tryk	Børstevægt	Børstehastighed	
1500 W	550 mm	508 mm	16 - 19 g/cm ²	19 - 22 g/cm ²	38 - 44 kg	150rpm @ 50Hz	180rpm @ 60Hz
Beskyttelsesklasse	Vandkapacitet	Væskegennemstrømning	rækkevidde	Rengøringsområde	Hånd/arm-vibration	Lydtryksniveau (Lpa)	
IPX4	40 L	0 - 2 L/Min	42m 32m (Kun Schweiz)	800m ² /timer @ 2.0kph	1.3m/s ²	76dB(A) Usikkerhed (KpA) ± 3dB	
Nettovægt				Bruttovægt (fyldt)			
64 kg				104 kg			
Svaberlængde		Mål					
944mm		Bredde = 560mm (944mm) / længde = 935mm (1110mm) / højde = 1100mm					
Nimellisteho - 100-120V 50-60Hz				Nimellisteho - 220-240V 50-60Hz			
Vakuummotor Maks. Maks. Effekt				Vakuummotor Maks. Maks. Effekt			
800W				1200W			

Face Fitting

- Flächenanpassung • Montage de face
- Gezicht aanpassen • Encaixe de rosto • Montaggio del frontale
- Instalación de la cara • Mocowanie czoła • Tät montering
- Etupuolen kiinnitys • Hovedmontering

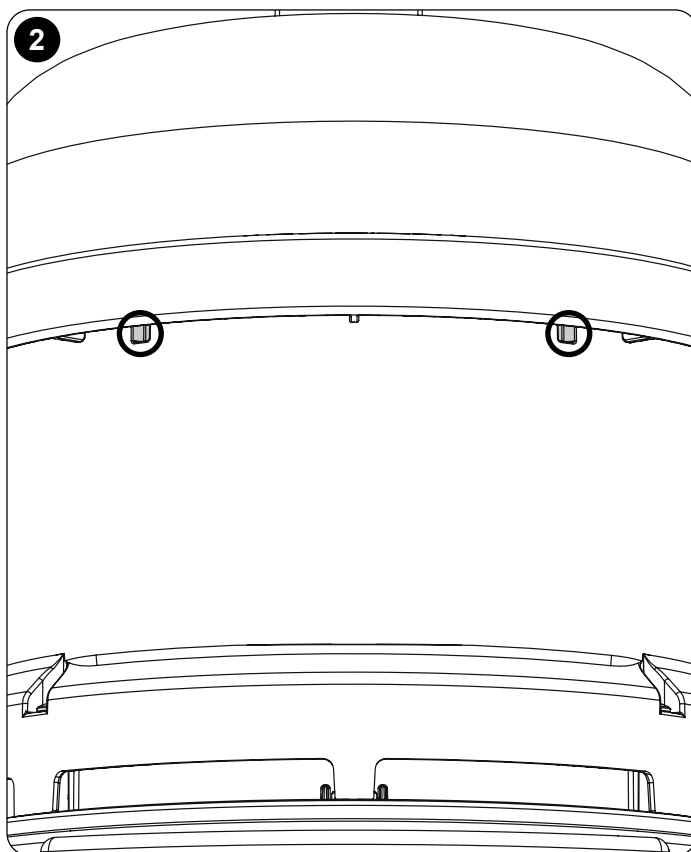
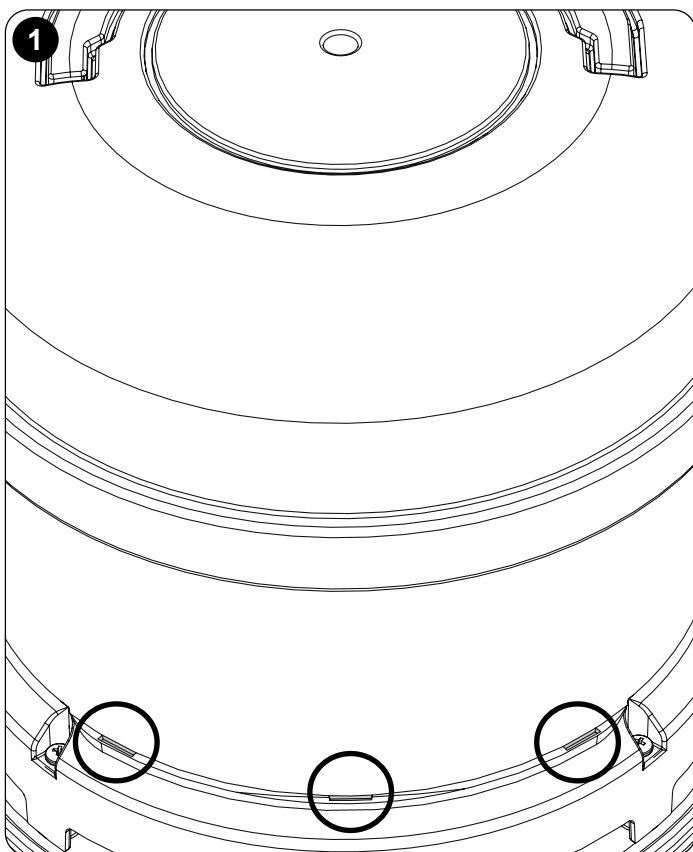
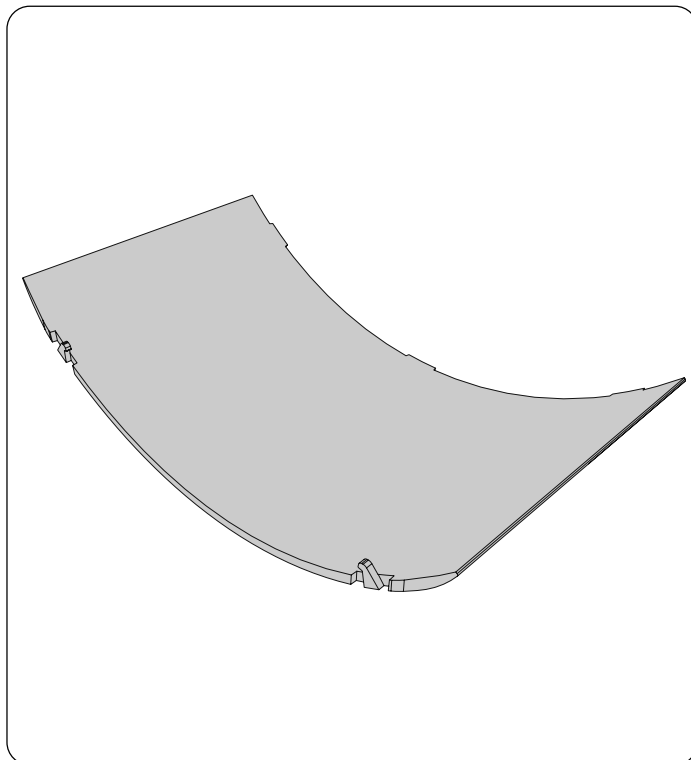
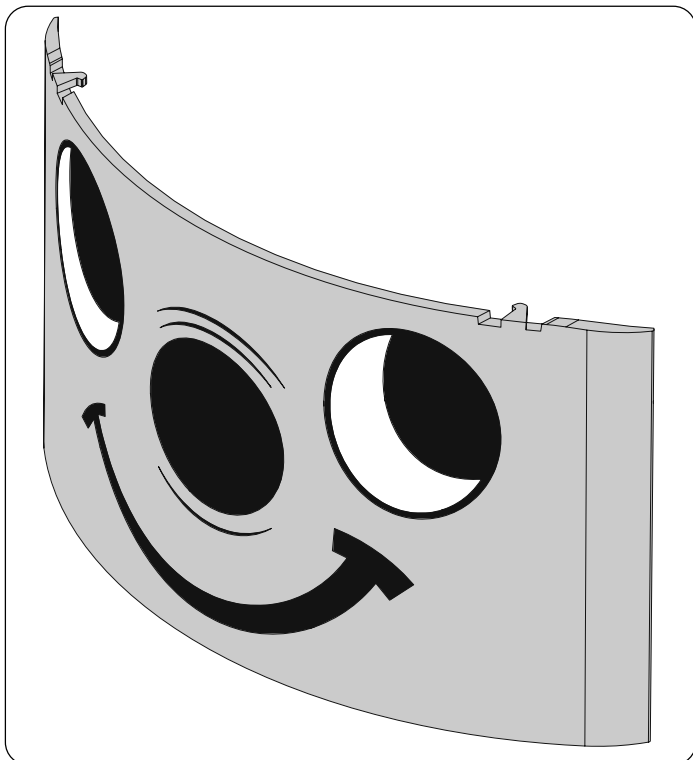

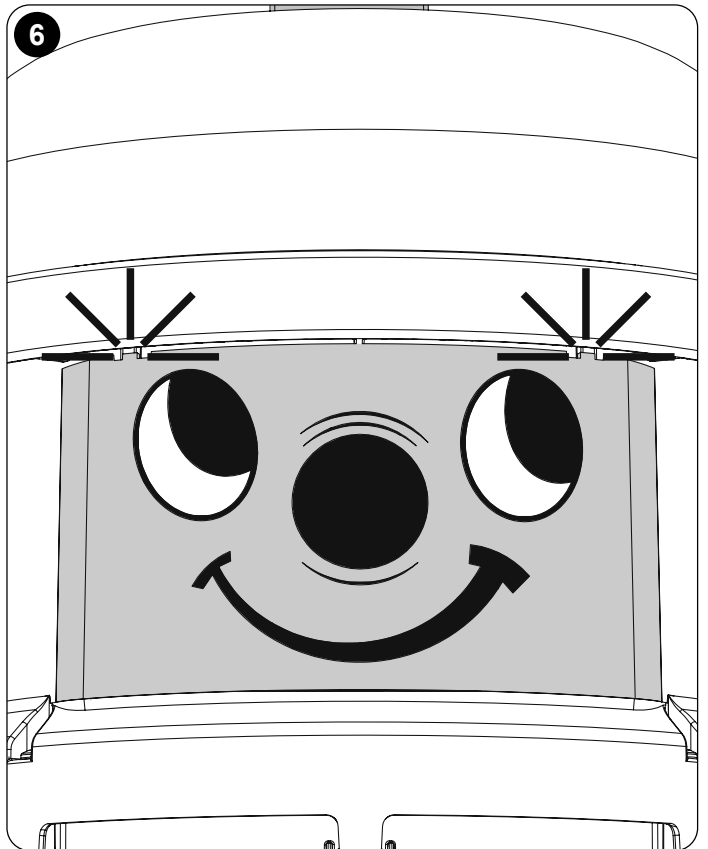
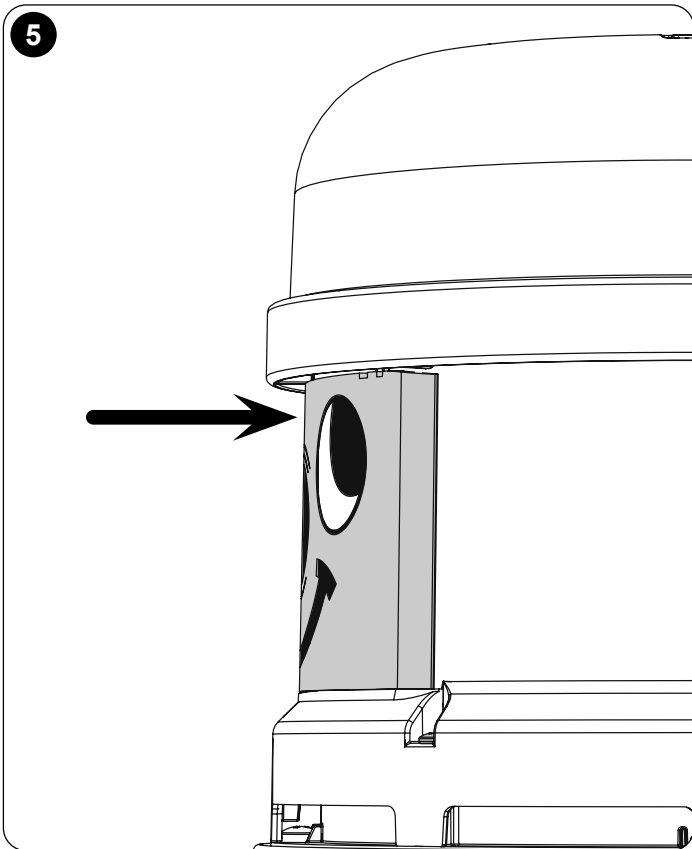
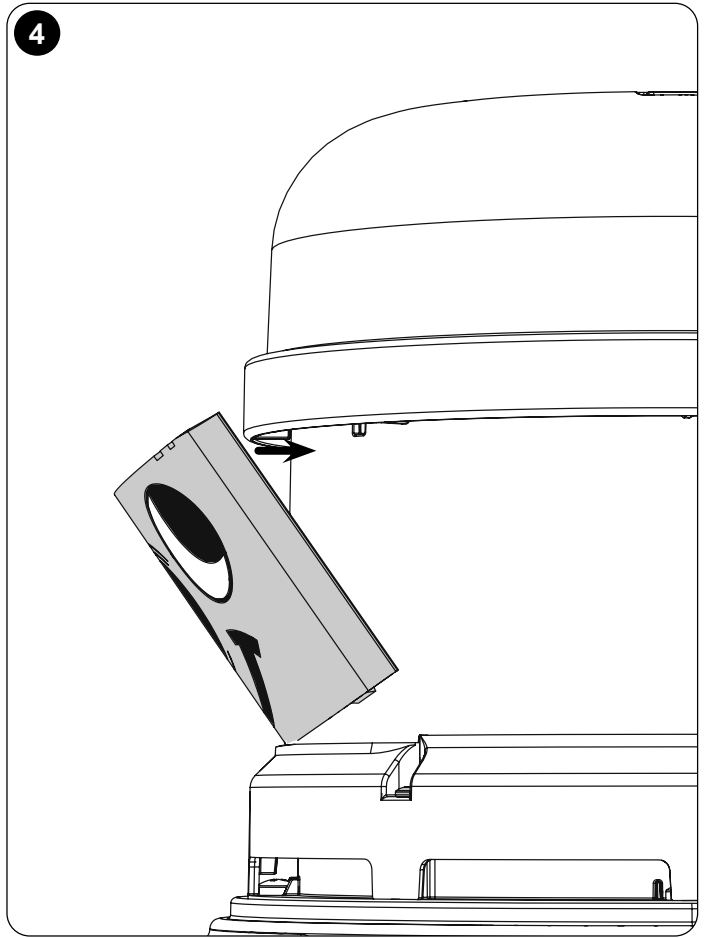
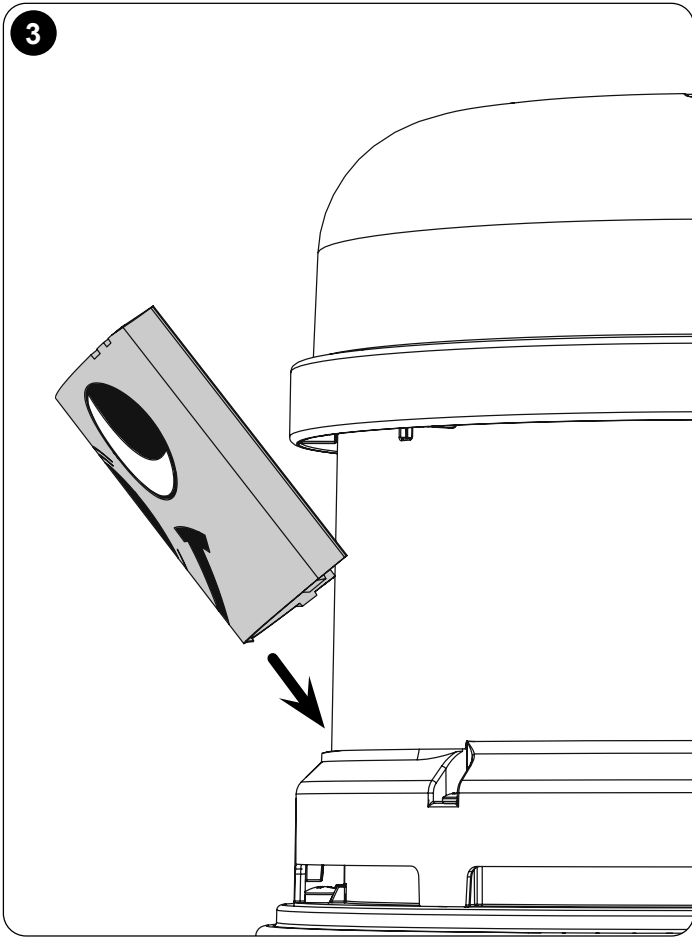

Daily
Keep the machine clean.
Ensure brushes / pads / squeegee / filters are in good condition.
Check for any worn or damaged parts and replace immediately.
Drain and rinse dirty water tank after every use.

**TwinTec
Maintenance**

Weekly – as daily and –
Check brush / pad and deck skirt, wipe and rinse.
Check floor tool blades for wear and wipe clean.
Clean separator assembly including filter and check condition of seal.
Flush out system with clean water and clean filters.

Täglich
Die Maschine sauber halten.
Bürsten, Pads, Abstreifer und Filter instand halten
Abgenutzte oder beschädigte Teile unverzüglich ersetzen.
Schmutzwassertank nach jedem Einsatz entleeren und spülen.

**TwinTec
-Wartung**

Wöchentlich (zusätzlich zu den täglichen Aufgaben)
Bürste oder Pad und Schürze überprüfen und spülen
Die Abstreifblätter der Absauglippe auf Verschleiß prüfen und reinigen.
Abscheider einschließlich Filter reinigen und den Zustand der Dichtung prüfen.
Das System mit klarem Wasser spülen und die Filter reinigen.

Tous les jours
Maintenez votre machine propre.
Assurez-vous que les brosses/disques/raclettes/filtres sont en bon état.
Vérifiez l'état des pièces et remplacez immédiatement toute pièce usée ou endommagée.
Vidangez et rincez le réservoir d'eau sale après chaque utilisation.

**Entretien
TwinTec**

Toutes les semaines (tâches quotidiennes, ainsi que les tâches suivantes) :
Vérifiez la brosse ou le disque et la jupe et rincez-les.
Vérifiez l'usure des lamelles du suceur et essuyez-les.
Nettoyez le séparateur, y compris le filtre, et vérifiez l'état du joint.
Rincez le système à l'eau claire et nettoyez les filtres.

Dagelijks
Houd de machine schoon.
Controleer of de borstels/kussens/vloerwisser/filters in goede staat verkeren.
Controleer of er versleten of beschadigde onderdelen zijn en vervang deze onmiddellijk.
Maak de vuilwatertank leeg en spoel deze na elk gebruik.

**TwinTec-
onderhoud**

Wekelijks - hetzelfde als dagelijks plus -
Controleer de borstel of de pad en strip en spoel schoon.
Controleer de wissers van het vloerelement op slijtage en maak deze schoon.
Maak de scheiderinrichting inclusief filter schoon en controleer de toestand van de afdichting.
Spoel het systeem met schoon water en reinig de filters.

Diariamente
Mantenha a máquina limpa.
Verifique se escovas/ discos/ rodo/ filtros estão em boas condições.
Verifique se há peças desgastadas ou danificadas e substitua-as imediatamente.
Esvazie e lave o depósito de água suja após cada utilização.

**Manutenção
TwinTec**

Semanalmente – tal como diariamente e –
Verifique escovas ou disco e aba e lave.
Verifique se as lâminas da ferramenta do piso apresentam desgaste e limpe-as.
Limpe o conjunto do separador incluindo o filtro e verifique o estado do vedante.
Lave o sistema com água limpa e limpe os filtros.

Giornalmente
Effettuare la pulizia dell'apparecchio.
Controllare che spazzole/pattini/ squeegee/filtri siano in buone condizioni.
Verificare l'eventuale presenza di componenti usurati o danneggiati e sostituirli senza esitazioni.
Scaricare e sciacquare il serbatoio dell'acqua sporca dopo ogni utilizzo.

**Manutenzione
TwinTec**

Settimanalmente - come giornalmente e -
Controllare spazzole o pattini e riparo e sciacquare.
Verificare l'eventuale presenza di tracce di usura sulle lame del tergipavimento e pulire.
Pulire il gruppo separatore incluso il filtro e controllare le condizioni della guarnizione di tenuta.
Flussare il sistema con acqua pulita e pulire i filtri.

Diariamente
Mantenga limpia la máquina.
Asegúrese de que los cepillos, almohadillas, boquilla de aspiración y filtros estén en buen estado.
Compruebe si hay piezas desgastadas o dañadas y, en tal caso, sustitúyalas inmediatamente.
Vacíe y enjuague el depósito de agua sucia después de cada uso.

**Mantenimiento de
máquinas TwinTec**

Semanalmente: igual que diariamente, y además:
Revise los cepillos o las almohadillas y el faldón y enjuáguelos.
Revise las gomas de la boquilla de aspiración por si presentaran desgaste y límpielas con un paño.
Limpie el separador y su filtro y compruebe el estado de la junta.
Enjuague el sistema con agua limpia y limpie los filtros.

Codziennie
Utrzymuj maszynę w czystości.
Dopilnuj, aby szczotki/pady/wycieraczki/filtry były w dobrym stanie.
Sprawdź części pod kątem zużycia lub uszkodzenia i w razie potrzeby niezwłocznie je wymień.
Opróżnij i opłukaj zbiornik brudnej wody po każdym użyciu.

**Konserwacja
urządzenia Twintec**

Przynajmniej raz w tygodniu
Sprawdź szczotkę lub pad i listwę i opłukaj.
Sprawdź pióra ssawy pod kątem zużycia i wyczyść je.
Wyczyść zespół separatora, w tym filtr, i sprawdź stan uszczelnienia.
Przełucz układ czystą wodą i wyczyść filtry.

Varje dag
Håll maskinen ren.
Kontrollera att borstar/rondeller/gummiskrapa/filter är i gott skick.
Kontrollera om det finns utslitna eller skadade delar och byt ut dem omedelbart.
Töm och skölj smutsvattentanken efter varje användning.

**Underhåll
av TwinTec**

Varje vecka – samma som dagligen och –
Kontrollera borste eller rondell och kjol och skölj.
Kontrollera att golvrepskapets blad inte är utslitna och torka av dem.
Rengör avskiljaren och filtren, och kontrollera packningens skick.
Spola systemet med rent vatten och rengör filtren.

Päivittäin
Kone on pidettävä puhtaana.
Harjat, lautaset, lasta ja suodattimet on pidettävä hyvässä kunnossa.
Tarkasta osat kulumien ja vaurioiden varalta ja vaihda ne tarvittaessa heti.
Tyhjennä ja huuhtelee likavesisäiliö aina käytön jälkeen.

**TwinTec-
koneen huolto**

Viikoittain – päivittäisten lisäksi
Tarkista harja tai lautanen ja helma ja huuhtelee ne.
Tarkista lattiatyökalun lavat kulumien varalta ja pyyhi ne puhtaaksi.
Puhdista erotinkoonpano ja suodatin ja tarkasta tiivisteiden kunto.
Huuhtelee järjestelmä puhtaalla vedellä ja puhdista suodattimet.

Dagligt
Hold maskinen ren.
Sørg for, at børster/puder/svaber/filtre er i god stand.
Kontrollér, om der er slidte eller beskadigede dele, og udskift dem øjeblikkeligt.
Tøm og skyl spildevandstanken efter hver brug.

Ugentligt – som dagligt og desuden:
Kontrollér børste eller pude og skørt, og skyl.
Kontrollér gulvenhedens lister for slitage, og tør dem af.
Rengør udskillerenheden, inklusive filter, og kontrollér forseglingsens stand.
Skyl systemet igennem med rent vand, og rengør filtrene.

TwinTec
Vedligeholdelse

Off-Aisle Cleaning Kit (Optional Extra Accessory)

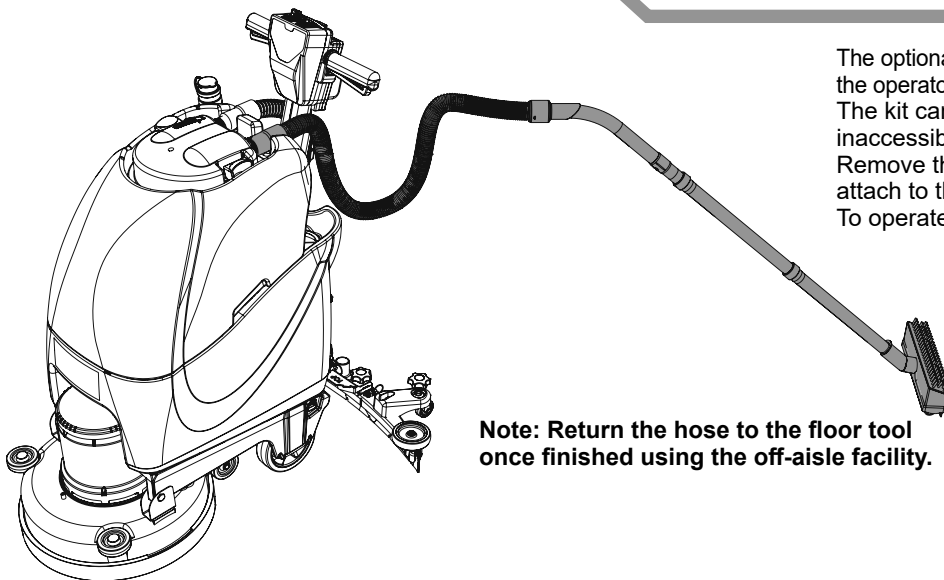

The optional off-aisle cleaning kit gives added flexibility to the operator.
The kit can be used to clean hard to reach / inaccessible areas.
Remove the vacuum hose from the floor tool and attach to the off-aisle kit.
To operate the vacuum, press the vacuum switch on.

Note: Return the hose to the floor tool once finished using the off-aisle facility.

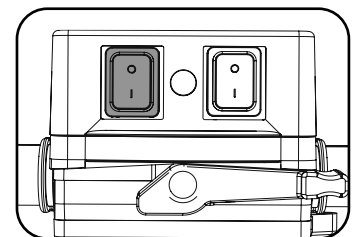

DE Externer Reinigungssatz (optionales Extrazubehör)

Der optional erhältliche externe Reinigungssatz verschafft dem Bediener zusätzliche Flexibilität.
Der Reinigungssatz kann zur Reinigung schwer zu erreichender bzw. schwer zugänglicher Bereiche benutzt werden.
Den Saugschlauch vom Abstreifer entfernen und am externen Reinigungssatz anschließen.
Für Saugbetrieb den Saugtaster einschalten.

Hinweis: Nach Beendigung der Arbeit mit dem externen Reinigungssatz den Schlauch wieder in den Abstreifer einsetzen.

FR Kit de nettoyage hors allée (accessoire en option)

Le kit optionnel de nettoyage hors-allée donne une plus grande souplesse à l'opérateur.
Le kit peut être utilisé pour nettoyer les zones difficiles à atteindre/inaccessibles.
Débranchez le tuyau d'aspiration du suceur et fixez-le sur le kit hors-allée.
Pour actionner l'aspiration, appuyez sur le bouton d'aspiration.

Remarque : Rebranchez le tuyau d'aspiration sur le suceur une fois que vous avez fini d'utiliser le dispositif hors-allée.

NL Schoonmaakkit voor extern werk (Optionele extra accessoire)

Der optional erhältliche externe Reinigungssatz verschafft dem Bediener zusätzliche Flexibilität.
Der Reinigungssatz kann zur Reinigung schwer zu erreichender bzw. schwer zugänglicher Bereiche benutzt werden.
Den Saugschlauch vom Abstreifer entfernen und am externen Reinigungssatz anschließen.
Für Saugbetrieb den Saugtaster einschalten.

Hinweis: Nach Beendigung der Arbeit mit dem externen Reinigungssatz den Schlauch wieder in den Abstreifer einsetzen.

PT *Kit de acessórios para limpeza de difícil acesso (acessório extra opcional)*

O kit para limpeza de difícil acesso opcional concede uma flexibilidade adicional ao operador. O kit pode ser usado para limpar áreas de difícil acesso/quase inacessíveis. Remova a mangueira de vácuo da ferramenta de piso e instale o kit para limpeza de difícil acesso. Para acionar o vácuo, prima o botão de ligar.

Nota: volte a colocar a mangueira na ferramenta de piso, logo que tenha acabado de utilizar a funcionalidade de limpeza de difícil acesso.

IT *Kit per la pulizia di corridoi (accessorio opzionale)*

Il kit opzionale per la pulizia di corridoi offre un'ulteriore livello di flessibilità all'operatore. Il kit può essere utilizzato per pulire aree difficili da raggiungere o inaccessibili. Rimuovere il flessibile dell'aspiratore dal tergilpavimento e montare il kit pulizia corridoi. Per azionare l'aspiratore, premere il relativo interruttore.

Nota: Riporre il flessibile nel tergilpavimento una volta terminato utilizzando la funzione corridoio.

ES *Juego de accesorios para limpieza de recovecos (opcional)*

El juego opcional de accesorios para limpieza de recovecos ofrece al operario una mayor flexibilidad. Sirve para limpiar zonas de difícil acceso. Saque el tubo de succión de la boquilla de aspiración y acóplelo al juego de limpieza de recovecos. Para activar la función de aspiración, pulse el interruptor de aspiración.

Nota: Una vez que haya terminado de utilizar la función de limpieza de recovecos, conecte nuevamente el tubo en la boquilla de aspiración.

PL *Zestaw do czyszczenia bezprzejazdowego (opcja akcesoriów dodatkowych)*

Opcjonalny zestaw do czyszczenia bezprzejazdowego daje operatorowi większą swobodę pracy. Zestawu można używać do czyszczenia trudno dostępnych lub niedostępnych powierzchni. Wyjąć wąż ssawny ze ssawy i podłączyć go do zestawu akcesoriów do czyszczenia bezprzejazdowego. W celu użycia funkcji ssania, należy uruchomić włącznik ssania.

Uwaga: Ponownie podłączyć wąż do ssawy po skończeniu używania odkurzacza bezprzejazdowego.

SV *Sats för rengöring i svåråtkomliga områden (tillval)*

Satsen för rengöring i svåråtkomliga områden (tillval) ger användaren mer flexibilitet. Satsen kan användas för områden som är svåra/omöjliga att komma åt med maskinen. Ta bort dammsugarslangen från golvredskapet och sätt fast den i satsen för rengöring i svåråtkomliga områden. Om du vill sätta på dammsugaren trycker du på dammsugaromkopplaren.

Obs! Sätt tillbaka slangen i golvredskapet när du är klar med funktionen för rengöring i svåråtkomliga områden.

FI *Käsi-imuvarustus (valinnainen lisävaruste)*

Lisävarusteena saatava käsi-imuvarustus tarjoaa käyttöön lisää joustavuutta. Varusteen avulla voi puhdistaa vaikeapääsyisiä alueita. Irrota alipaineletku lattiatyökalusta ja kiinnitä se käsi-imuvarustukseen. Käytä alipainetta painamalla alipainekyllätkintä.

Huomautus: Palauta letku lattiatyökaluun, kun lopetat käsi-imuvarustuksen käytön.

DA *Manuelt rengørings sæt (valgfrit ekstraudstyr)*

Det valgfri manuelle rengørings sæt giver operatøren øget fleksibilitet. Sættet kan bruges til at rengøre svært tilgængelige/utilgængelige steder. Fjern vakuumslangen fra gulveheden, og fastgør den på det manuelle rengørings sæt. Tryk på vakuumkontakten for at aktivere vakuum.

Bemærk: Monter slangen på gulveheden, når du er færdig med at bruge den manuelle rengøringsfunktion.

EN About the Machine

Rating Label	
1	Company Name & Address
2	Machine Description
3	Voltage Frequency
4	Power Rating
5	Noise Emission
6	Hand Arm Vibration
7	Ingress Protection Rating
8	Weight (Ready to Use)
9	Approval Mark(s)
10	WEEE symbol (Only for UK & EU countries.)
11	Name & Address of EU importer (Where Applicable)
12	Max Gradient
13	Machine yr/wk Serial number

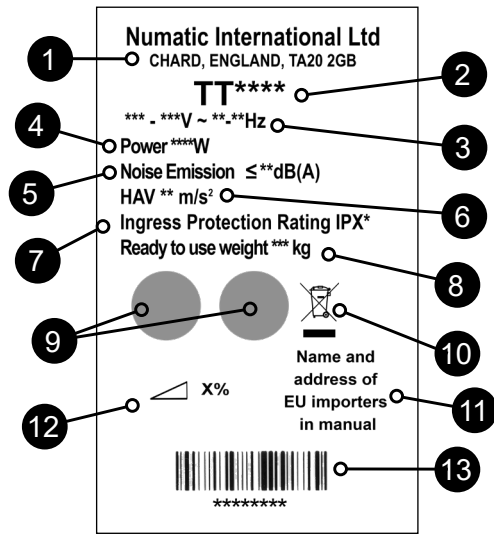

WEEE (Waste, Electrical and Electronic Equipment) (Only for UK & EU countries.)
 Scrubber dryer Accessories and packaging should be sorted for environmentally-friendly recycling.
 Only for UK & EU countries.
 Do not dispose of scrubber-dryer into household waste.
 According to the European Directive 2012/19/EU on waste electrical electronic equipment and its incorporation into national law.
 Scrubber-dryers that are no longer suitable for use must be separated, collected and sent for recovery in an environmentally-friendly manner.



PPE (Personal protective equipment) that may be required for certain operations.

Ear Protection	Safety Footwear	Head Protection	Safety Gloves	
				Caution Wet Floor Sign
Dust / Allergens Protection	Eye Protection	Protective Clothing	Hi-Vis Jacket	

Note: A risk assessment should be conducted to determine which PPE should be worn.

Safety Critical Component:

Mains lead:
 H05VV-F 20m x 3 Core x 1.5mm²
 (Swiss only) H05VV-F 15m x 3 core x 1.5 mm²

In the event of a breakdown contact your Numatic dealer



READ MANUAL BEFORE USE

COMPONENT	INTERVAL	INSPECT FOR
Mains Lead	DAILY	Scuffing, cracks, splits, conductors showing
Brushes	DAILY	Bristle damage, wear, drive collar wear
Squeegee Blade	BEFORE EACH USE	Wear, cracks, splits
Filters	BEFORE EACH USE	Clogging and debris retention
Tanks	AFTER EACH USE	Rinse dirty water tank after use



As with all electrical equipment care and attention must be exercised at all times during its use, in addition to ensuring that routine and preventative maintenance is carried out periodically in order to ensure its safe operation. Operators shall be adequately instructed as to the correct use of the machine.

WARNING

Failure to carry out maintenance as necessary, including the replacement of parts to the correct standard could render this equipment unsafe and the manufacturer can accept no responsibility or liability in this respect.

When ordering spare parts always quote the Model Number / Serial Number specified on the Rating Plate.

Do not use on cleaning surfaces having a gradient exceeding that marked on the machine. While on ramps or inclines, avoid sudden stops. Avoid sharp turns. Use low speed down ramps. Clean only while descending (driving down) the ramp.

This machine is not intended for use by persons (including children) with reduced physical, sensory or mental capabilities, or lack of experience and knowledge. Children should be supervised to ensure that they do not play with the appliance.

Only use brushes provided with the appliance or those specified in the instruction manual.

The use of other brushes may impair safety.

A full range of brushes and accessories are available for this product.

Only use brushes or pads which are suitable for the correct operation of the machine for the specific task being performed.

It is essential that this equipment is correctly assembled and operated in accordance with current safety regulations.

When using the equipment always ensure that all necessary precautions are taken to guarantee the safety of the operator and any other persons who may be affected.

Wear nonslip footwear when scrubbing. Use a respiratory mask in dusty environments.

When cleaning, servicing or maintaining the machine, replacing parts or converting to another function the power source shall be switched off. Mains operated machines shall be disconnected by removing the power plug, and battery operated machines shall be disconnected by using top ON/OFF button on the battery.

Machines left unattended shall be secured against unintentional movement.

When detergents or other liquids are used, read the manufacturer's instructions.

Do not allow the supply cord to come into contact with the rotating brushes or pads.



CAUTION

This machine is not suitable for picking up hazardous dust

This machine shall be stored indoors only

This machine is for indoor use only.

NOTES: This machine is intended for commercial use, for example in hotels, schools, hospitals, factories, shops, offices and rental businesses. This product meets the requirements of IEC 60335-2-72



DO

- Ensure only competent persons unpack/assemble the machine.
- Keep your machine clean.
- Keep your brushes in good condition.
- Replace any worn or damaged parts immediately.
- Regularly examine the power cord for damage, such as cracking or ageing. If the supply cord is damaged, it must be replaced by the manufacturer, its service agent or similarly qualified persons in order to avoid a hazard.
- Only replace the power cord with the correct Numatic approved replacement parts.
- Ensure that the work area is clear of obstructions and / or people.
- Ensure that the working area is well illuminated.
- Pre-sweep the area to be cleaned.



DON'T

- Use steam cleaners or pressure washers to clean the machine or use in the rain.
- Attempt machine maintenance or cleaning unless the power plug has been removed from the supply outlet.
- Allow any inexperienced repairs. Call the experts.
- Strain cable or try to unplug by pulling on cable.
- Leave the brush pad on the machine when not in use.
- Allow the machine to be used by inexperienced or unauthorised operators or without appropriate training.
- Use the machine without the solution tanks properly positioned on the machine, as shown in the instructions.
- Expect the machine to provide trouble-free, reliable operation unless maintained correctly.
- Run the machine over power cable during operation.
- Lift or pull the machine by any of the operating triggers, use the main handle.
- Remove the handle from the machine except for service and repair.

DE Angaben zur Maschine

Leistungsschild	
1	Name und Adresse des Unternehmens
2	Beschreibung der Maschine
3	Leistung
4	Spannung/Strom/Frequenz
5	Geräusentwicklung
6	Hand-Arm-Vibration
7	Schutzart
8	(Nutz-) Gewicht
9	Zulassungszeichen
10	WEEE Logo (Nur für UK und EU-Länder.)
11	Name und Anschrift des EU-Importeurs (falls zutreffend)
12	Max. Anstieg
13	Maschine Jahr/Woche/ Seriennummer

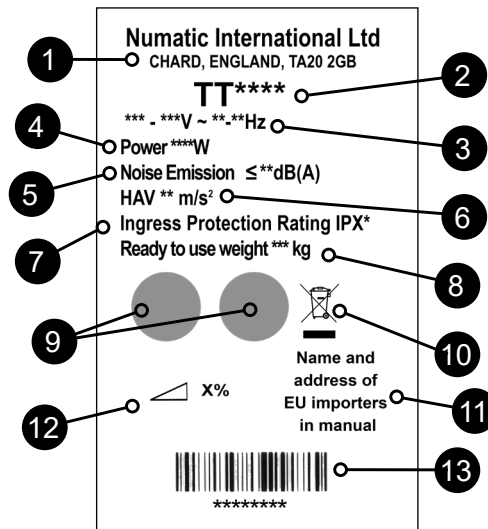

WEEE (Elektro- und Elektronik-Altgeräte) (Nur für UK und EU-Länder.)

Zubehörteile und Verpackung der Scheuersaugmaschine sollten für umweltfreundliche Entsorgung sortiert werden. Für EU-Länder gilt:

Die Scheuersaugmaschine nicht mit dem Hausmüll entsorgen.

Die Entsorgung muss entsprechend der WEEE-Richtlinie 2012/19/EU über Elektro- und Elektronik-Altgeräte und ihrer jeweiligen Umsetzung in nationales Recht erfolgen.

Scheuersaugmaschinen, die nicht mehr eingesetzt werden, müssen separat gesammelt und zur umweltfreundlichen Materialrückgewinnung eingeschickt werden.

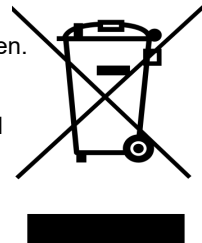

PSA (Persönliche Schutzausrüstung), die möglicherweise für bestimmte Aufgaben erforderlich ist..

Gehörschutz	Sicherheitsschuhe	Schutzhelm	Schutzhandschuhe	
Staub-/Allergieschutz	Schutzbrille	Schutzkleidung	Warnjacke	
Warnschild „Nasser Fußboden“				

HINWEIS: Eine Risikobeurteilung sollte durchgeführt werden, um zu bestimmen, welche PSA zu tragen ist.

Sicherheitskritische Komponenten:

Netzkabel:
 H05VV-F 20m x 3 core x 1.5 mm²
 (Nur Schweiz) H05VV-F 15m x 3 core x 1.5 mm²

HANDBUCH VOR
GEBRAUCH LESEN

KOMPONENTE	INTERVALL	UNTERSUCHEN AUF
Netzkabel	TÄGLICH	Abschürfungen, Risse, Brüche, offenliegende Leiter
Bürsten	TÄGLICH	Beschädigte oder verschlissene Borsten, verschlissener Antriebskranz
Abstreifblatt	VOR JEDEM EINSATZ	Verschleiß, Risse, Brüche
Filter	VOR JEDEM EINSATZ	Verstopfung und zurückgehaltener Schmutz
Tanks	NACH JEDEM EINSATZ	Schmutzwassertank nach dem Einsatz spülen



Wie alle Elektrogeräte ist auch diese Maschine vorsichtig und aufmerksam zu betreiben und zur Gewährleistung sicheren Betriebs regelmäßig normalen und präventiven Wartungsmaßnahmen zu unterziehen. Die Bediener müssen zur richtigen Verwendung der Maschine eingewiesen werden.

WARNHINWEIS Bei unzureichender Wartung einschließlich Verwendung falscher Ersatzteile kann die Sicherheit der Maschine nicht gewährleistet werden und der Hersteller kann in dieser Hinsicht keine Verantwortung oder Haftung übernehmen. Bei der Bestellung von Ersatzteilen ist immer die auf dem Typenschild vermerkte Modell- oder Seriennummer zu nennen. Verwenden Sie die Maschine nicht zur Reinigung von Oberflächen, die stärker geneigt sind als auf der Maschine gekennzeichnet. Auf geneigten Flächen ist plötzliches Anhalten zu vermeiden. Keine scharfen Kurven fahren. Langsam abwärts fahren. Geneigte Flächen nur abwärts fahrend reinigen.

Diese Maschine ist nicht zur Benutzung durch Kinder oder Personen mit eingeschränkten physisch-motorischen oder geistigen Fähigkeiten oder mangelnder Kenntnis und Erfahrung bestimmt. Kinder müssen beaufsichtigt werden, um sicherzustellen, dass sie nicht mit der Maschine spielen.

Nur mit der Maschine gelieferte oder in der Anleitung genannte Bürsten verwenden.

Die Verwendung anderer Bürsten kann die Sicherheit beeinträchtigen.

Ein umfassender Bürstensatz und weiteres Zubehör sind für diese Maschine verfügbar.

Nur Bürsten oder Pads verwenden, die sich für korrekten Betrieb der Maschine bei der durchzuführenden Aufgabe eignen.

Die Maschine muss richtig montiert und unter Einhaltung geltender Sicherheitsvorschriften bedient werden.

Alle zur Sicherheit des Bedieners und umstehender Personen nötigen Sicherheitsvorkehrungen sind anzuwenden.

Beim Scheuern rutschfestes Schuhwerk tragen. In staubigen Umgebungen nur mit Atemschutzmaske arbeiten.

Bei Reinigung, Wartung und Pflege der Maschine, beim Austausch von Teilen oder bei ihrem Umbau zu einer anderen Verwendung muss sie von der Stromversorgung getrennt werden.

Bei mit Netzstrom betriebenen Maschinen muss hierzu der Netzstecker gezogen werden, während batteriebetriebene mit dem EIN-/AUS-Schalter auf der Batterie deaktiviert werden sollten.

Die unbeaufsichtigt gelassene Maschine muss gegen ungewollte Bewegungen gesichert werden.

Vor der Verwendung von Reinigungsmitteln oder anderen Flüssigkeiten sind die Hinweise des Herstellers zu lesen. Do not allow the Achten Sie darauf, dass das Netzkabel nicht mit den Rotationsbürsten oder Pads in Berührung kommt.



Diese Maschine eignet sich nicht zum Aufsaugen gefährlichen Staubs.

Das Gerät darf nur in Innenräumen abgestellt werden.

Diese Maschine ist nur für den Einsatz im Innenbereich ausgelegt.

ACHTUNG

HINWEISE: Diese Maschine eignet sich für die gewerbliche Verwendung, z. B. in Hotels, Schulen, Krankenhäusern, Fabriken, Läden, Büros und im Verleihgeschäft.

Dieses Produkt erfüllt die Anforderungen von IEC 60335-2-72

**WAS ZU
BEACHTEN IST**

- Sicherstellen, dass nur ausreichend qualifizierte Personen die Maschine auspacken/zusammenbauen.
- Die Maschine sauber halten.
- Die Bürsten in gutem Zustand halten.
- Abgenutzte oder beschädigte Teile unverzüglich ersetzen.
- Überprüfen Sie das Netzkabel regelmäßig auf Beschädigungen, wie z. B. Risse oder Abnutzungserscheinungen. Wenn das Netzkabel beschädigt ist, muss es durch den Hersteller, den Kundendienst des Herstellers oder ähnlich geschultes Personal ersetzt werden, um Gefahren zu vermeiden.
- Das Netzkabel ausschließlich durch zugelassene Numatic-Originalteile ersetzen.
- Sicherstellen, dass sich keine Hindernisse oder Personen im Arbeitsbereich befinden.
- Darauf achten, dass der Arbeitsbereich gut beleuchtet ist.
- Den zu reinigenden Bereich zuvor kehren.

**WAS ZU
UNTERLASSEN
IST**

- Zum Reinigen der Maschine keine Dampfstrahler oder Hochdruckreiniger verwenden und die Maschine nicht im Regen betreiben.
- Führen Sie keine Wartungs- oder Reinigungsarbeiten am Gerät durch, wenn der Netzstecker noch in der Steckdose steckt.
- Reparaturarbeiten von unqualifiziertem Personal durchführen lassen. Wenden Sie sich dazu an qualifizierte Fachleute.
- Belasten Sie das Kabel nicht und ziehen Sie nicht daran, um den Stecker von der Stromversorgung zu trennen.
- Die Bürste bzw. das Pad abnehmen, wenn die Maschine nicht verwendet wird.
- Die Maschine darf nicht von unerfahrenen, nicht berechtigten bzw. nicht entsprechend geschulten Personen bedient werden.
- Verwenden Sie die Maschine nicht, wenn die Lösungstanks nicht ordnungsgemäß (so wie in der Anleitung gezeigt) an der Maschine angebracht sind.
- Davon ausgehen, dass die Maschine ohne ordnungsgemäße Wartung störungsfrei und zuverlässig betrieben werden kann.
- Mit der Maschine im Einsatz NICHT über Strom führende Kabel fahren.
- Heben oder ziehen Sie die Maschine nicht an ihren Bedienelementen. Handhaben Sie sie nur am Hauptlenkbügel.
- Den Lenkbügel nur zur Wartung oder Reparatur von der Maschine abbauen.

FR À propos de la machine

Plaque signalétique	
1	Nom et adresse de la société
2	Description de la machine
3	Tension/Fréquence
4	Puissance
5	Émissions sonores
6	Vibrations main-bras
7	Indice de protection de pénétration
8	Poids (prête à l'emploi)
9	Marque d'approbation
10	Symbole DEEE (Royaume-Uni et pays de l'UE uniquement.)
11	Nom et adresse de l'importateur européen (le cas échéant)
12	Pente max
13	Année/Semaine/Numéro de série de la machine

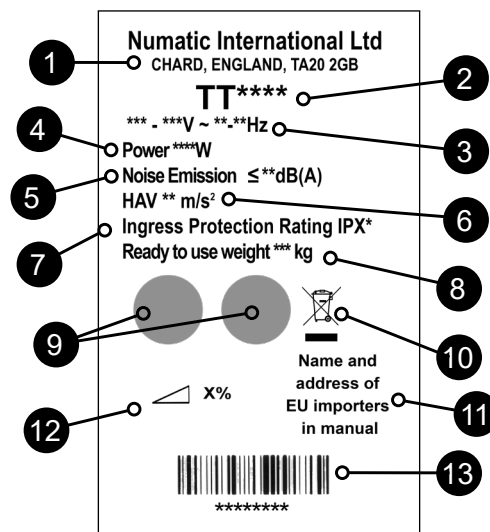

DEEE (Déchets d'équipements électriques et électroniques) (Royaume-Uni et pays de l'UE uniquement.)

Pour permettre un recyclage écologique, les accessoires et les emballages de l'autolaveuse doivent être triés.

Royaume-Uni et pays de l'UE uniquement.

Ne jetez pas l'autolaveuse avec les ordures ménagères.

Conformément à la Directive européenne 2012/19/UE concernant l'élimination des équipements électriques et électroniques et à sa transposition en droit national.

les autolaveuses qui ne sont plus utilisables doivent faire l'objet d'une collecte sélective et être traitées d'une manière respectueuse de l'environnement.



EPI (équipement de protection individuelle) qui peut être nécessaire pour certaines opérations.

Protection auditive	Chaussures de sécurité	Casque de protection	Gants de sécurité	
Protection contre la poussière/les allergènes	Protection des yeux	Vêtements de protection	Gilet haute visibilité	
				Attention Panneau de signalisation « Attention sol mouillé »

REMARQUE : il est nécessaire de mener une évaluation des risques pour décider des EPI à porter.

Composants critiques pour la sécurité :

Câble d'alimentation:
 H05VV-F 20m x 3 core x 1.5 mm²
 (Suisse uniquement) H05VV-F 15m x 3 core x 1.5 mm²



LISEZ LE MODE D'EMPLOI AVANT UTILISATION

COMPOSANT	INTERVALLE	VÉRIFICATIONS À EFFECTUER
Câble d'alimentation	QUOTIDIENNEMENT	Éraflures, fissures, crevasses, conducteurs apparents
Brosses	QUOTIDIENNEMENT	Poils endommagés, usure, usure du collier d'entraînement
Lame pour raclette	AVANT CHAQUE UTILISATION	Usure, fissures, fentes
Filtres	AVANT CHAQUE UTILISATION	Obstruction, rétention de débris
Réservoirs	APRÈS CHAQUE UTILISATION	Rincez le réservoir d'eau sale après utilisation



AVERTISSEMENT

Comme pour tout équipement électrique, il convient d'être prudent et vigilant à tout instant lors de l'utilisation de l'autolaveuse. Il faut de plus s'assurer que son entretien courant et préventif est effectué régulièrement, afin de garantir la sécurité du fonctionnement.

Les opérateurs doivent recevoir toutes les instructions appropriées concernant l'utilisation correcte de la machine.

Si l'entretien nécessaire n'est pas effectué et que les pièces à changer ne sont pas remplacées par des pièces répondant à la norme, l'équipement pourrait devenir dangereux et le fabricant ne pourra accepter aucune responsabilité à cet égard. Lorsque vous commandez des pièces de rechange, indiquez toujours le numéro du modèle/numéro de série indiqué sur la plaque signalétique. Ne pas utiliser sur des surfaces de nettoyage dont la pente est supérieure à la limite indiquée sur l'appareil. Sur une pente ou en montée, évitez les arrêts brusques. Évitez également les virages brusques. Avancez lentement lorsque vous êtes en pente. Nettoyez uniquement lorsque la machine est en descente.

Cet appareil n'est pas destiné à être utilisé par des personnes (notamment des enfants) présentant des capacités physiques, sensorielles ou mentales réduites, ou par des personnes dénuées d'expérience et de connaissances. Les enfants doivent être surveillés pour s'assurer qu'ils ne jouent pas avec l'appareil.

Utilisez uniquement les brosses fournies avec l'appareil ou celles spécifiées dans le mode d'emploi.

L'utilisation de brosses d'un autre type peut compromettre la sécurité.

Une gamme complète de brosses et d'accessoires est disponible pour ce produit.

N'utilisez que des brosses ou des disques adaptés à la tâche particulière à effectuer et garantissant le bon fonctionnement de la machine.

Il est essentiel que cet équipement soit monté correctement et utilisé conformément aux normes de sécurité en vigueur.

Lors de l'utilisation de l'équipement, veillez à ce que toutes les précautions nécessaires soient prises systématiquement pour garantir la sécurité de l'opérateur et de toute autre personne qui pourrait se trouver aux alentours.

Portez des chaussures antidérapantes lors du lavage. Portez un masque respiratoire dans les environnements poussiéreux.

Pendant le nettoyage, la réparation ou l'entretien de la machine, la source d'alimentation doit être coupée avant de procéder à toute activité de remplacement de pièces ou de conversion de la machine pour en changer la fonction.

Pour les machines alimentées sur secteur, le câble d'alimentation doit être débranché de la prise de courant. Pour les machines alimentées par batterie, coupez l'alimentation en utilisant le bouton supérieur Marche/Arrêt de la batterie.

Les machines laissées sans surveillance doivent être protégées contre tout déplacement involontaire.

En cas d'utilisation de détergents ou d'autres liquides, lisez les instructions fournies par le fabricant.

Ne laissez pas le câble d'alimentation entrer en contact avec les brosses rotatives ou les disques.



ATTENTION

Cette machine n'est pas conçue pour le ramassage de poussières dangereuses.

Cette machine doit impérativement être stockée en intérieur.

Cette machine est réservée à un usage intérieur.

REMARQUES : Cette machine est destinée à une utilisation commerciale, par exemple dans les hôtels, les écoles, les hôpitaux, les usines, les magasins, les bureaux et les sociétés de location.

Ce produit est conforme aux exigences de la norme IEC 60335-2-72



À FAIRE

- Veillez à ce que seules des personnes compétentes déballent/assemblent la machine.
- Maintenez votre machine propre.
- Maintenez vos brosses en bon état.
- Remplacez immédiatement toute pièce usée ou endommagée.
- Examinez régulièrement le câble d'alimentation pour vérifier s'il comporte des traces de détérioration ou de vieillissement telles que des fissures. Si le câble d'alimentation est endommagé, il doit être remplacé par le fabricant, son fournisseur de service ou une personne qualifiée afin d'éviter tout accident.
- Remplacez le câble d'alimentation uniquement avec la pièce de rechange correcte approuvée par Numatic.
- Assurez-vous que la zone de travail n'est pas encombrée et que personne ne passe par là.
- Assurez-vous que la zone de travail est bien éclairée.
- Balayez au préalable la zone à nettoyer.



À NE PAS FAIRE

- Utiliser des nettoyeurs à vapeur ou des nettoyeurs haute pression pour nettoyer la machine, ou l'utiliser sous la pluie.
- Ne procédez pas à l'entretien ou au nettoyage de la machine si celle-ci est toujours branchée sur la prise de courant.
- Laisser une personne inexpérimentée effectuer des réparations. Faites appel à une personne compétente.
- N'exercez pas de traction excessive sur le câble et ne débranchez jamais le câble en tirant dessus.
- Ne laissez pas la brosse/le disque sur la machine lorsque celle-ci/celui-ci n'est pas utilisé(e).
- Ne laissez pas des opérateurs inexpérimentés, non autorisés ou sans formation appropriée utiliser la machine.
- N'utilisez pas la machine si les réservoirs de solution n'ont pas été installés correctement, de la façon indiquée dans le mode d'emploi.
- Vous attendre à ce que la machine soit fiable et fonctionne sans problème si elle n'est pas correctement entretenue.
- Ne faites pas passer la machine sur le cordon d'alimentation pendant l'utilisation.
- Ne soulevez ni ne tirez jamais la machine par l'une des poignées-interrupteurs ; utilisez la poignée principale.
- Ne retirez jamais la poignée de la machine, sauf pour l'entretien ou les réparations.

NL Informatie over de machine

Typeplaatje	
1	Naam en adres bedrijf
2	Omschrijving machine
3	Voltage Frequentie
4	Vermogen
5	Geluidsemisatie
6	Trillingen armen/handen
7	IP-beschermingsklasse
8	Gewicht-Klaar voor gebruik
9	Goedkeuringsmerk
10	WEEE-symbool (Uitsluitend voor het VK en EU-landen)
11	Naam en adres van de EU-importeur (indien van toepassing)
12	Max. hellingshoek
13	Jaar/week serienr. machine

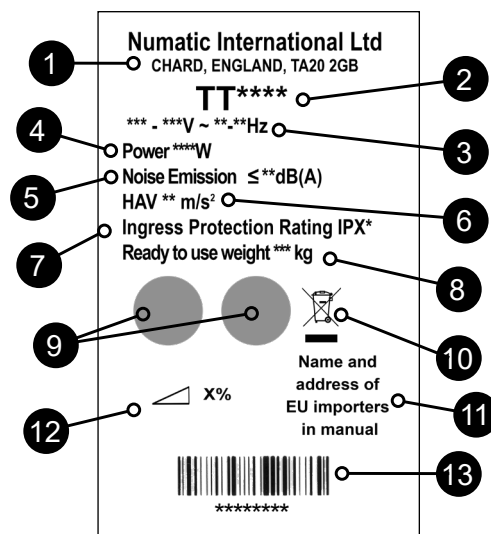

WEEE (afgedankte elektrische en elektronische apparatuur) (Uitsluitend voor het VK en EU-landen)

De schrobzuigmachine, accessoires en verpakking moeten op een milieuvriendelijke manier worden gerecycled.

Uitsluitend voor het VK en EU-landen

De schrobzuigmachine mag niet met het restafval worden afgevoerd.

Volgens de Europese Richtlijn 2012/19/EU betreffende afgedankte elektrische en elektronische apparatuur en overeenkomstige nationale wetgeving, dienen afgedankte schrobzuigmachines gescheiden van het restafval te worden ingezameld en op een milieuvriendelijke manier verder te worden verwerkt.

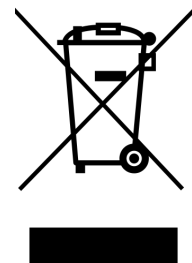

PBM (Persoonlijke Beschermingsmiddelen) die misschien nodig zijn voor bepaalde werkzaamheden.

Gehoorscherming	Beschermend schoeisel	Veiligheidshelm	Veiligheidshandschoenen	
				Let op Waarschuwbord natte vloer
Stof / allergenen Bescherming	Oogbescherming	Beschermende kleding	Hesje voor verhoogde zichtbaarheid	

OPMERKING: Voer een risicobeoordeling uit en bepaal welke PBM moeten worden gedragen.

Veiligheidskritisch onderdeel:

Stroomkabel
 H05VV-F 20m x 3 core x 1.5 mm²
 (Alleen Zwitserland) H05VV-F 15m x 3 core x 1.5 mm²

LEES VOOR GEBRUIK DE
HANDLEIDING

ONDERDEEL	FREQUENTIE	CONTROLLEREN OP
Stroomkabel	DAGELIJKS	Slijtage, barsten, scheurtjes, blootliggende draden
Borstels	DAGELIJKS	Beschadigingen aan borstels, algemene slijtage, slijtage aan aandrijfbus
Vloerwisserblad	VOOR IEDER GEBRUIK	Slijtage, barsten, scheurtjes
Filters	VOOR IEDER GEBRUIK	Verstopping en achterblijvende vervuiling
Tanks	NA IEDER GEBRUIK	Spoel de vuilwatertank na gebruik



Zoals bij alle elektrische apparatuur moet u tijdens het gebruik steeds de nodige zorgvuldigheid in acht nemen en moet u periodiek en preventief onderhoud uitvoeren zodat de veiligheid van de machine kan worden gegarandeerd. Gebruikers moeten goed worden geïnstrueerd over de juiste bediening van de machine.

WAARSCHUWING

Het niet uitvoeren van het nodige onderhoud of het vervangen van onderdelen door inferieure onderdelen kan tot gevolg hebben dat deze apparatuur onveilig wordt en de fabrikant kan hiervoor in geen enkel geval enige aansprakelijkheid aanvaarden.

Vermeld bij het bestellen van reserveonderdelen steeds het op het typeplaatje vermelde model-/serienummer.

Niet gebruiken op te reinigen oppervlakken met een helling die het op de machine aangegeven maximum overschrijdt. Vermijd plotseling stoppen terwijl de machine op hellingen of schuine oppervlakken staat. Maak geen scherpe bochten. Zorg dat de machine langzaam van hellingen afrijdt. Gebruik de schoonmaakfunctie op hellingen enkel bij het naar beneden rijden.

Deze machine mag niet worden gebruikt door personen (inclusief kinderen) met beperkte lichamelijke, zintuiglijke of mentale vaardigheden of personen zonder ervaring of kennis. Er moet goed op worden toegezien dat kinderen niet met de machine spelen. Wanneer er schoonmaakmiddelen of andere vloeistoffen worden gebruikt, moet u de instructies van de fabrikant lezen.

Gebruik uitsluitend de borstels die bij de machine worden geleverd of borstels die in de gebruiksaanwijzing staan vermeld. Het gebruik van andere borstels kan onveilig zijn.

Voor deze machine is een volledig assortiment borstels en accessoires verkrijgbaar.

Gebruik uitsluitend borstels of pads die een goede werking van de machine en een correcte uitvoering van de uitgevoerde werkzaamheden garanderen.

Het is erg belangrijk dat deze machine goed wordt gemonteerd en wordt bediend volgens de geldende veiligheidsvoorschriften.

Let er bij het gebruiken van deze apparatuur steeds op dat alle nodige voorzorgsmaatregelen worden genomen zodat de veiligheid van de gebruiker en alle andere betrokken personen is gewaarborgd.

Draag bij het schrobben altijd schoenen met antislipzool. Draag in stoffige omgevingen altijd een stofmasker.

Tijdens reiniging, onderhoud of reparatie van de machine, vervangen van onderdelen of het overschakelen naar een andere functie moet de elektrische voeding zijn uitgeschakeld.

Trek bij op het stroomnet aangesloten machines de stekker uit het stopcontact en koppel op accu's werkende machines los via de AAN/UIT-knop op de accu.

Machines die onbeheerd worden achtergelaten, moeten worden vastgezet zodat ze niet per ongeluk kunnen worden verplaatst. Wanneer er schoonmaakmiddelen of andere vloeistoffen worden gebruikt, moet u de instructies van de fabrikant lezen.

Laat de stroomkabel niet in contact komen met roterende borstels of pads.



ATTENTIE

Deze machine mag niet worden gebruikt voor het opvegen van gevaarlijk stof.

Dit apparaat dient uitsluitend binnen te worden bewaard.

Deze machine is uitsluitend bestemd voor gebruik binnenshuis.

Deze machine is bedoeld voor commercieel gebruik, bijvoorbeeld in hotels, scholen, ziekenhuizen, fabrieken, winkels, kantoren en verhuurbedrijven. Dit product voldoet aan de norm BS EN 60335 - 2-72

WEL
DOEN

- Ervoor zorgen dat de machine alleen door ervaren personen wordt uitpakkt/gemonteerd.
- Uw machine schoonhouden.
- Borstels in goede staat houden.
- Versleten of beschadigde onderdelen onmiddellijk vervangen.
- Controleer de stroomkabel regelmatig op beschadigingen, zoals scheuren of verouderingsverschijnselen. Indien het netsnoer beschadigd is, moet het worden vervangen door de fabrikant, het servicecentrum of personen met vergelijkbare kwalificaties om risico's te voorkomen.
- Stroomkabel alleen door het juiste onderdeel vervangen dat is goedgekeurd door Numatic.
- Ervoor zorgen dat er geen obstakels en/of mensen in de werkzone zijn.
- Ervoor zorgen dat de werkzone goed verlicht is.
- De zone die u gaat schoonmaken vooraf schoonvegen.

NIET
DOEN

- Stoom- of hogedrukreiniger gebruiken om de machine schoon te maken of de machine in de regen gebruiken.
- Onderhoud of reiniging van de machine uitvoeren als de stekker nog niet uit het stopcontact is getrokken.
- Toestaan dat een onervaren persoon reparaties uitvoert. Laat reparaties aan specialisten over.
- Kabel strak trekken of stekker uit het stopcontact trekken door aan de kabel te trekken.
- Borstelplaat aan de machine laten zitten wanneer deze niet in gebruik is.
- Onervaren of onbevoegde personen die niet de nodige opleiding hebben gekregen, de machine laten gebruiken.
- Machine gebruiken als de reinigingsmiddeltanks niet goed en volgens de instructies zijn geplaatst.
- Verwachten dat de machine probleemloos zal werken wanneer deze niet correct wordt onderhouden.
- Over stroomkabels rijden met de machine.
- De uitschakelgrepen gebruiken om de machine te verplaatsen of op te tillen - gebruik hiervoor de handvatten.
- Stuurhendel van de machine verwijderen, behalve voor onderhoud of reparatie.

PT Sobre a máquina

Rating Label	
1	Nome e morada da empresa
2	Descrição da máquina
3	Corrente de alimentação/Tensão/Corrente alternada/Frequência
4	Classificação de potência
5	Classificação de ruído
6	Vibração da mão e do braço
7	Classificação de proteção contra entrada de água
8	Peso (pronto a utilizar)
9	marca de aprovação
10	Símbolo de REEE (Apenas para o Reino Unido e países da UE.)
11	Nome e endereço do importador da UE (Quando aplicável)
12	Gradiente máx.
13	Número de série ano/semana da máquina

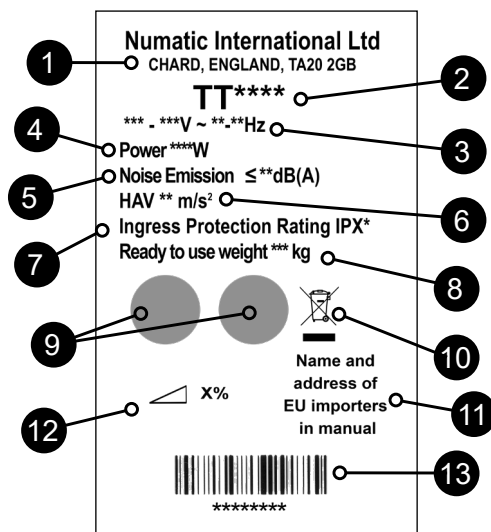

REEE (Resíduos de Equipamentos Elétricos e Eletrônicos) (Apenas para o Reino Unido e países da UE.)

Os acessórios e a embalagem da lavadora-secadora devem ser separados para reciclagem de forma a respeitar o ambiente.

Apenas para o Reino Unido e países da UE.

Não elimine a lavadora-secadora em conjunto com o lixo doméstico.

Em conformidade com a Diretiva Europeia 2012/19/UE relativa aos resíduos de equipamentos elétricos e eletrônicos e respetiva incorporação na legislação nacional.

As lavadoras-secadoras que já não estejam adequadas para utilização têm de ser recolhidas separadamente e enviadas para recuperação de forma a respeitar o ambiente.



EPI (Equipamento de Proteção Individual) que pode ser necessário para realizar certas operações.

Proteções auriculares	Calçado de segurança	Proteção para a cabeça	Luvas de segurança	
				Cuidado Sinal de piso húmido
Proteção contra poeira/alergénios	Proteção ocular	Vestuário de proteção	Casaco refletor	

NOTA: DEVE REALIZAR-SE UMA AVALIAÇÃO DOS RISCOS PARA DETERMINAR O TIPO DE EPI A USAR.

Componente crítico de segurança:

Cabo de alimentação:
 H05VV-F 20m x 3 core x 1.5 mm²
 (Apenas na Suíça) H05VV-F 15m x 3 core x 1.5 mm²



LEIA O MANUAL ANTES DE UTILIZAR

COMPONENTE	INTERVALO	INSPECIONAR
Cabo de alimentação	DIARIAMENTE	Roturas, fissuras, fendas, condutores à vista
Escovas	DIARIAMENTE	Danos ou desgaste das cerdas, desgaste do aro de acionamento
Lâminas do rodo	ANTES DE CADA UTILIZAÇÃO	Desgaste, fissuras, fendas
Filtros	ANTES DE CADA UTILIZAÇÃO	Entupimento e retenção de resíduos
Depósitos	APÓS CADA UTILIZAÇÃO	Lavar o depósito de água suja após a utilização



Tal como sucede com qualquer equipamento elétrico, deve ter-se sempre especial cuidado e atenção durante a utilização, assim como deve assegurar-se a execução de operações periódicas de manutenção de rotina e prevenção para garantir um funcionamento seguro.

Os operadores devem ter as instruções adequadas quanto à correta utilização da máquina.

ADVERTÊNCIA

Se a manutenção não for devidamente realizada, incluindo a substituição correta de peças, a segurança do equipamento pode ser comprometida e o fabricante não poderá ser responsabilizado por esse facto. Ao encomendar peças sobressalentes, indique sempre o número do modelo/número de série especificados na placa de características. Não use a máquina em superfícies de limpeza com um declive superior ao marcado no aparelho. Em rampas ou declives, evite paragens bruscas. Evite viragens bruscas. Desça as rampas em velocidade reduzida. Limpe apenas ao descer a rampa.

Este aparelho não se destina à utilização por pessoas (incluindo crianças) com capacidades reduzidas ao nível físico, sensorial ou mental ou com falta de experiência e conhecimento. As crianças devem ser vigiadas de modo a garantir que não brincam com o aparelho.

Utilize apenas as escovas fornecidas com o aparelho ou as especificadas no manual de instruções.

A utilização de outras escovas pode comprometer a segurança.

Está disponível uma gama completa de escovas e acessórios para este produto.

Use apenas escovas ou discos adequados ao funcionamento correto da máquina para a tarefa específica em execução.

É essencial que este equipamento seja montado corretamente e utilizado de acordo com as regras de segurança atuais.

Ao utilizar o equipamento, certifique-se sempre de que são tomadas todas as precauções necessárias para garantir a segurança do operador e das outras pessoas que possam ser afetadas.

Use calçado antiderrapante ao proceder à lavagem. Use uma máscara respiratória em ambientes com poeiras.

Quando a máquina estiver sujeita a intervenções de limpeza, assistência, manutenção, substituição de peças ou conversão para outra função, a fonte de alimentação deve estar desligada.

As máquinas que funcionam com corrente devem ser desligadas retirando a ficha da corrente e as que funcionam com baterias devem ser desligadas utilizando o botão de ligar/desligar na parte superior da bateria.

As máquinas deixadas sem supervisão devem ser protegidas contra movimentos não intencionais.

Quando utilizar detergentes ou outros líquidos, leia as instruções do fabricante.

Não permita que o cabo de alimentação entre em contacto com as escovas ou discos rotativos.



CUIDADO

Esta máquina não é adequada para a recolha de poeiras nocivas.
Esta máquina deve ser armazenada apenas em espaços interiores.
Esta máquina destina-se exclusivamente à utilização em interiores.

NOTAS: Esta máquina é adequada para utilização comercial como, por exemplo, em hotéis, escolas, hospitais, fábricas, lojas, escritórios e no setor do arrendamento. Este produto corresponde aos requisitos da norma IEC 60335-2-72

- Certificar-se de que a desmontagem/montagem da máquina é realizada apenas por pessoas competentes.
- Manter a máquina limpa.
- Manter as escovas em bom estado.
- Substituir imediatamente quaisquer peças desgastadas ou danificadas.
- Examine regularmente o cabo de alimentação relativamente a danos, tais como fendas ou envelhecimento. Se o cabo de alimentação estiver danificado, deve ser substituído pelo fabricante, pelo respetivo agente de assistência ou por funcionários devidamente qualificados, a fim de evitar situações de perigo.
- Substituir o cabo de alimentação apenas pela peça de substituição aprovada pela Numatic.
- Certificar-se de que a área de trabalho está isenta de obstruções e/ou pessoas.
- Certificar-se de que a área de trabalho está bem iluminada.
- Varrer previamente a área a limpar.

- Usar equipamentos de limpeza a vapor, aparelhos de lavagem a pressão para limpar a máquina ou usá-la à chuva.
- Tentar manter ou limpar a máquina a não ser que tenha retirado a ficha da tomada de alimentação.
- Permitir reparações por parte de pessoas sem experiência. Chame os especialistas.
- Esticar o cabo ou tentar desligar puxando o cabo.
- Deixar o disco das escovas na máquina quando não estiver em utilização.
- Deixar que a máquina seja utilizada por operadores sem experiência, sem autorização ou que não tenham recebido a formação adequada.
- Usar a máquina sem os depósitos de solução devidamente colocados na máquina, como se mostra nas instruções.
- Partir do princípio de que a máquina funcionará sem problemas e com fiabilidade se não for assegurada uma manutenção correta.
- Passar com a máquina por cima de cabos de alimentação durante o funcionamento.
- Elevar ou empurrar a máquina pelos gatilhos de funcionamento - Use o manípulo principal.
- Retirar o manípulo da máquina exceto para assistência e reparação.

NÃO DEVE

IT Informazioni sull'apparecchio

Targhetta caratteristiche	
1	Nome e indirizzo Azienda
2	Descrizione dell'apparecchio
3	Tensione e frequenza
4	Potenza nominale
5	Emissione di rumore
6	Vibrazione mano-braccio
7	Grado di ermeticità
8	Peso (apparecchio pronto per l'uso)
9	Marchio di omologazione
10	Logo RAEE (Solo per i Paesi UE e Regno Unito)
11	Nome e indirizzo dell'importatore UE (ove applicabile)
12	Pendenza max.
13	Anno/settimana di produzione e numero di serie

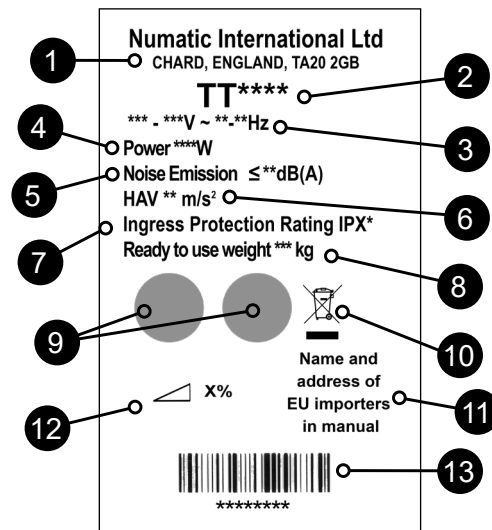

WEEE (Waste, Electrical and Electronic Equipment) [Rifiuti di apparecchiature elettriche ed elettroniche - RAEE] (Solo per i Paesi UE e Regno Unito)

Gli accessori della lavasciuga pavimenti e gli imballaggi devono essere smaltiti in conformità delle norme in vigore sul riciclaggio.

Solo per i Paesi UE e Regno Unito

Non smaltire la lavasciuga pavimenti con i rifiuti domestici.

In conformità della direttiva europea 2012/19/UE sui rifiuti apparecchiature elettriche ed elettroniche (RAEE) e relativo recepimento nelle norme di legge nazionali.

Le lavasciuga pavimenti non più idonee all'uso devono essere smontate, predisposte e inviate ad un centro di recupero ecologico dei rifiuti.

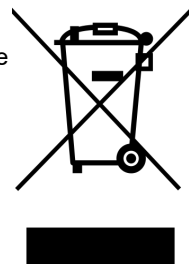

DPI (Dispositivi di protezione individuale) eventualmente richiesti per talune operazioni.

Protezione dell'udito	Calzature di sicurezza	Protezione della testa	Guanti di sicurezza	
				Attenzione Segnaletica di pericolo per pavimento bagnato
Polvere/allergeni Protezione	Protezione per gli occhi	Indumenti di protezione	Giubbotto ad alta visibilità	

NOTA: UN'APPOSITA VALUTAZIONE DEI RISCHI DEVE STABILIRE I DPI CHE DEVONO ESSERE UTILIZZATI.

Componenti critici per la sicurezza:

Cavo di alimentazione da rete:
 H05VV-F 20m x 3 core x 1.5 mm²
 (Solo Svizzera) H05VV-F 15m x 3 core x 1.5 mm²



**LEGGERE IL MANUALE
PRIMA DELL'USO**

COMPONENTE	INTERVALLO	CONTROLLI
Cavo di alimentazione da rete	GIORNALMENTE	Scorticature, incrinature, lacerazioni, conduttori esposti
Spazzole	GIORNALMENTE	Danneggiamento delle setole, usura, usura del collare guida
Lama Squeegee	PRIMA DI OGNI UTILIZZO	Usura, incrinature, spaccature
Filtri	PRIMA DI OGNI UTILIZZO	Intasamento e ritenuta detriti
Serbatoi	DOPO OGNI UTILIZZO	Sciogliere il serbatoio dell'acqua sporca dopo l'uso



AVVERTENZA

Come per tutti gli apparecchi elettrici, durante l'uso è necessario prestare in ogni momento la massima cura e attenzione oltre ad assicurarsi che periodicamente vengano effettuati gli interventi di manutenzione ordinaria e preventiva allo scopo di garantire il funzionamento della macchina in condizioni di sicurezza.

Gli operatori devono essere adeguatamente istruiti in merito al corretto utilizzo della macchina.

La mancata effettuazione degli interventi di manutenzione richiesti, inclusa la sostituzione di componenti di livello adeguato, può rendere insicuro l'uso dell'apparecchio e il fabbricante potrebbe escludere ogni obbligo o responsabilità propria a tale proposito.

Nell'ordinazione di parti di ricambio indicare sempre il numero del modello/numero di serie riportato sulla targhetta delle caratteristiche. Non utilizzare la macchina su superfici da pulire con pendenza superiore a quella indicata sull'apparecchio. Su rampe e tratti in pendenza, evitare arresti improvvisi. Evitare curve strette. Utilizzare velocità moderate lungo discese. Pulire solo durante la discesa lungo una rampa (movimento verso il basso).

L'apparecchio non è destinato all'uso da parte di persone (anche minori) con ridotte capacità fisiche, sensoriali o mentali, o senza esperienza e conoscenze generiche. I bambini devono essere tenuti sotto controllo affinché non giochino con l'apparecchio.

Utilizzare esclusivamente le spazzole fornite a corredo dell'apparecchio o quelle specificate nel manuale di istruzioni.

L'utilizzo di altre spazzole può compromettere la sicurezza d'uso.

Per il prodotto è prevista una gamma completa di spazzole e accessori.

Utilizzare esclusivamente spazzole o pattini adatti al corretto funzionamento della macchina per il particolare compito assegnato.

L'apparecchio deve essere montato correttamente e usato in osservanza delle norme di sicurezza correnti.

Durante l'uso dell'apparecchio assicurarsi sempre di avere adottato tutte le necessarie precauzioni per garantire la sicurezza dell'operatore e di chiunque altro eventualmente coinvolto.

Durante l'operazione di lavaggio indossare calzature antiscivolo. In ambienti polverosi, indossare una maschera respiratoria.

Durante le operazioni di pulizia, riparazione o manutenzione della macchina, la sostituzione di componenti o la conversione ad altra funzione, l'alimentazione deve essere disinserita.

Le macchine alimentate dalla rete devono essere scollegate rimuovendo la spina dalla presa, mentre quelle alimentate a batteria devono essere scollegate usando il pulsante ON/OFF sulla batteria.

Le macchine non presidiate devono essere protette contro i movimenti indesiderati.

Per l'uso di detergenti o altri liquidi, attenersi alle istruzioni del produttore.

Evitare il contatto tra pattini o spazzole rotanti e cavo di alimentazione



ATTENZIONE

L'apparecchio non è adatto per la rimozione di polveri pericolose.

L'apparecchio deve essere riposto esclusivamente in ambienti interni.

L'apparecchio è previsto esclusivamente per l'uso in ambienti interni.

NOTE: l'apparecchio è progettato per l'impiego in ambito commerciale, ad esempio in alberghi, scuole, ospedali, fabbriche, negozi e uffici per attività diverse da quelle di normale pulizia domestica. Questo prodotto soddisfa i requisiti della norma IEC 60335-2-72



**DA
FARE**

- Fare disimballare/assemblare la macchina esclusivamente da persone competenti.
- Mantenere pulito l'apparecchio.
- Mantenere le spazzole in buone condizioni.
- Sostituire immediatamente qualsiasi componente usurato o danneggiato.
- Controllare periodicamente il cavo di alimentazione alla ricerca di eventuali danni, come incrinature o invecchiamento. Se il cavo di alimentazione è danneggiato, deve essere sostituito dal produttore, da un tecnico dell'assistenza o da personale qualificato al fine di evitare situazioni pericolose.
- Sostituire il cavo di alimentazione solo con parti di ricambio corrispondenti autorizzate da Numatic.
- Assicurarsi che nell'area di lavoro non siano presenti ostacoli e/o persone
- Assicurarsi che l'area di lavoro sia ben illuminata.
- Spazzare preventivamente l'area da pulire.



**DA NON
FARE**

- Non utilizzare pulitori a vapore e lavaggio a pressione per pulire la macchina e NON utilizzare la macchina in presenza di pioggia.
- Non eseguire interventi di manutenzione o di pulizia senza prima aver scollegato il cavo di alimentazione dalla presa.
- Non far eseguire riparazioni da personale inesperto. Rivolgersi a personale esperto.
- Non sottoporre a tensione il cavo e non cercare di rimuoverlo dalla presa tirandolo.
- Non lasciare il gruppo spazzole sulla macchina quando non in uso.
- Evitare l'utilizzo della macchina da parte di operatori inesperti o non autorizzati o privi del necessario addestramento.
- Non utilizzare la macchina senza che i serbatoi della soluzione siano correttamente installati, come indicato nelle istruzioni.
- Non aspettarsi che la macchina funzioni senza problemi e in modo affidabile in assenza di una corretta manutenzione.
- Non fare passare la macchina su cavi elettrici durante l'uso.
- Non sollevare o trainare la macchina utilizzando le leve di comando, servirsi solo dell'impugnatura principale.
- Non rimuovere la maniglia di comando dalla macchina se non per interventi di manutenzione o di riparazione.

ES Generalidades de la máquina

Etiqueta de características

1	Nombre y domicilio de la empresa
2	Descripción de la máquina
3	Tensión y frecuencia
4	Potencia nominal de entrada
5	Emisión sonora
6	Vibración de mano y brazo
7	Grado de protección contra entradas de agua
8	Peso (lista para el uso)
9	Marca de aprobación
10	Logotipo RAEE (Solo para el R.U y países de la UE.)
11	Nombre y dirección del importador de la UE (cuando corresponda)
12	Pendiente máx.
13	N.o de serie con año/semana de la máquina

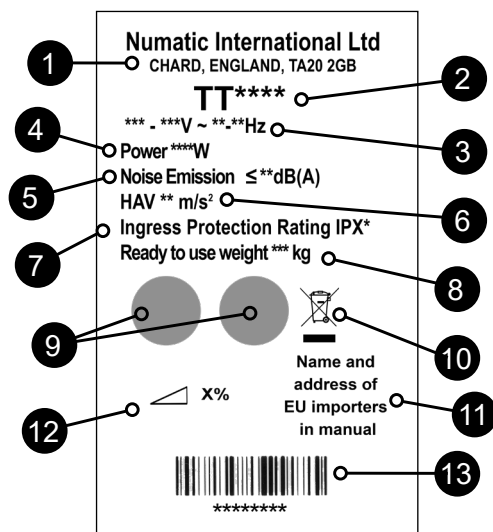

RAEE (Residuos de aparatos eléctricos y electrónicos) (Solo para el R.U y países de la UE.)

Los accesorios y el embalaje de la fregadora-secadora se deben clasificar para su reciclaje ecológico. Solo para países de la UE.

No deseche la fregadora-secadora junto con los residuos domésticos.

De acuerdo con la Directiva europea 2012/19/UE sobre residuos de aparatos eléctricos y electrónicos y la incorporación de aquella en la legislación nacional,

las fregadoras-secadoras que ya no sirvan se deben separar, recoger y enviar para su recuperación ecológica.



EPI (equipo de protección individual) que puede ser necesario para determinadas operaciones

Protección de los oídos	Calzado de seguridad	Protección de la cabeza	Guantes de seguridad	
Protección contra el polvo/alérgenos	Protección de los ojos	Ropa de protección	Chaleco de alta visibilidad	
				Señal de «Atención. Piso mojado»

NOTA: DEBERÁ REALIZARSE UNA EVALUACIÓN DE RIESGOS QUE DETERMINE QUÉ CLASE DE EPI CONVIENE UTILIZAR.

Componentes críticos para la seguridad:

Cable de alimentación:
H05VV-F 20m x 3 core x 1.5 mm²
(Solo suizo) H05VV-F 15m x 3 core x 1.5 mm²



LEA EL MANUAL ANTES DE UTILIZAR LA MÁQUINA

COMPONENTE	FRECUENCIA	EXAMINAR EN BUSCA DE
Cable de alimentación	DIARIAMENTE	Rozaduras, grietas, hendiduras, conductores visibles
Cepillos	DIARIAMENTE	Daño o desgaste de las cerdas, desgaste del mandril
Gomas de la boquilla de aspiración	ANTES DE CADA USO	Desgaste, grietas, hendiduras
Filtros	ANTES DE CADA USO	Obstrucción y retención de suciedad
Depósitos	DESPUÉS DE CADA USO	Enjuagar el depósito de agua sucia después del uso



ATENCIÓN

Al igual que todo equipo eléctrico, se debe tener cuidado y prestar atención en todo momento durante su utilización, además de llevar a cabo periódicamente el mantenimiento preventivo para asegurar el funcionamiento sin riesgo. Los operarios se deberán instruir debidamente sobre la utilización correcta de la máquina.

Si no se realiza debidamente el mantenimiento, incluida la sustitución de las piezas correctas, el equipo podría resultar peligroso y el fabricante no aceptará responsabilidad alguna al respecto.

Al realizar pedidos de repuestos se deberán citar siempre los números de modelo y de serie especificados en la placa de características. No utilizar en la limpieza de superficies que tengan una pendiente superior a la marcada en la máquina. En rampas o pendientes, evite detener súbitamente la máquina. Evite tomar curvas muy cerradas con la máquina. Al bajar por una rampa, seleccione una velocidad reducida. En una rampa, limpie solamente al desplazarse cuesta abajo.

Este aparato no está previsto para ser utilizado por personas (incluidos los niños) que tengan capacidades físicas, sensoriales o mentales disminuidas, o que no tengan experiencia ni conocimientos adecuados. Los niños se deberán supervisar para asegurarse de que no jueguen con el aparato.

Utilice solamente los cepillos provistos con el aparato o los que se indiquen en el manual de instrucciones.

El uso de otros cepillos puede comprometer la seguridad.

Existe una gama completa de cepillos y accesorios para este producto.

Utilice solamente cepillos o almohadillas que sean apropiados para el funcionamiento correcto de la máquina para la tarea concreta que se va a realizar.

Es fundamental que este equipo se monte correctamente y se utilice de conformidad con la normativa de seguridad vigente.

Al utilizar el equipo, asegúrese siempre de tomar todas las precauciones necesarias para garantizar la seguridad del operario y de otras personas que puedan verse afectadas.

Utilice calzado antideslizante al fregar. Al trabajar en ambientes polvorientos, utilice una máscara respiratoria.

Al realizar trabajos de limpieza, revisión o mantenimiento de la máquina, sustituir piezas o convertir a otra función, la fuente de alimentación debe estar desconectada.

Las máquinas conectadas a la red de suministro se desconectan retirando el enchufe de alimentación; las máquinas que funcionan con baterías se desconectan mediante el botón de encendido/apagado de la parte superior de la batería.

Cuando se deje desatendida la máquina, esta deberá asegurarse para evitar movimientos involuntarios.

Cuando se utilicen detergentes u otros líquidos, lea las instrucciones del fabricante.

No deje que el cable de alimentación entre en contacto con cepillos o almohadillas que estén girando.



PRECAUCIÓN

Esta máquina no es adecuada para recoger polvo peligroso.

Esta máquina solo se debe guardar bajo techo.

Esta máquina es para uso en interiores solamente.

NOTAS: Esta máquina está prevista para la utilización comercial, como por ejemplo en hoteles, escuelas, hospitales, fábricas, tiendas, oficinas y empresas de alquiler. Este producto cumple con los requisitos de la norma IEC 60335-2-72.

- Asegúrese de que solo desembalen y monten la máquina personas competentes.
 - Mantenga limpia la máquina.
 - Mantenga los cepillos en buen estado.
 - Sustituya inmediatamente toda pieza desgastada o dañada.
 - Examine periódicamente el cable de alimentación en busca de daños, como agrietamiento o envejecimiento. Si el cable de alimentación está dañado, deberá ser reemplazado por el fabricante, su técnico de servicio o una persona con una cualificación similar para evitar posibles riesgos.
- Si**
- Sustituya el cable de alimentación únicamente por el repuesto correcto aprobado por Numatic.
 - Asegúrese de que la zona de trabajo esté despejada de obstáculos y personas.
 - Asegúrese de que la zona de trabajo esté bien iluminada.
 - Barra previamente la zona que se va a limpiar.



NO

- No utilice una máquina de limpieza al vapor o hidrolavadora para limpiar la máquina, ni tampoco utilice la máquina bajo la lluvia.
- No intente realizar trabajos de mantenimiento o limpieza de la máquina sin haberla desenchufado de la toma de corriente.
- No permita que personas sin experiencia efectúen reparaciones. Llame a los expertos.
- No fuerce el cable ni intente desenchufar la máquina tirando del cable.
- No deje los cepillos o las almohadillas en la máquina cuando no está en uso.
- No deje que utilicen la máquina operarios sin experiencia o no autorizados o que no cuenten con la capacitación necesaria.
- No utilice la máquina sin que los depósitos de solución estén correctamente colocados en la máquina tal y como se indica en las instrucciones.
- No espere que la máquina funcione sin problema alguno y de manera fiable si no se realiza correctamente el mantenimiento.
- No deje que la máquina pase por encima del cable de alimentación durante su utilización.
- No levante ni tire de la máquina por ninguno de los gatillos de mando; utilice solamente el manillar.
- No desmonte el manillar de la máquina si no es para fines de mantenimiento o reparación.

PL Informacje o maszynie

Tabliczka znamionowa	
1	Nazwa i adres firmy
2	Opis maszyny
3	Napięcie i częstotliwość
4	Znamionowy pobór mocy
5	Emisja hałasu
6	Poziom drgań przenoszonych na kończyny górne
7	Stopień ochrony obudowy
8	Masa (robocza)
9	Znak zatwierdzenia
10	Symbol WEEE (Tylko dla Wielkiej Brytanii i krajów UE.)
11	Nazwa i adres importera z UE (w stosownych przypadkach)
12	Maks. nachylenie
13	Maszyna Rok/Tydz. Numer seryjny

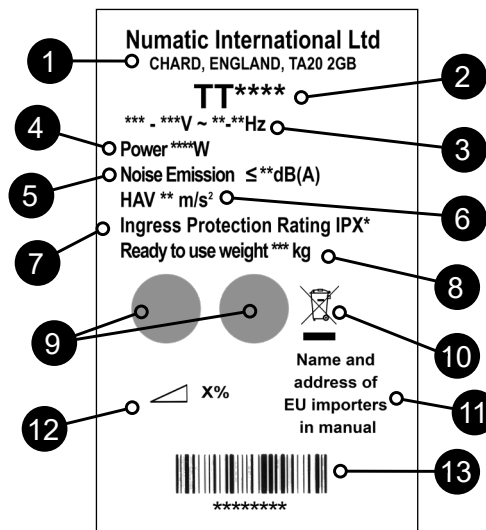

WEEE (zużyty sprzęt elektrotechniczny i elektroniczny) (Tylko dla Wielkiej Brytanii i krajów UE.)

Akcesoria i opakowanie maszyny należy odpowiednio posegregować i przekazać do utylizacji.

Tylko dla krajów UE.

Maszyny nie wolno utylizować wraz z odpadami domowymi.

Zużyty sprzęt należy utylizować zgodnie z dyrektywą 2012/19/UE w sprawie zużytego sprzętu elektrotechnicznego i elektronicznego oraz przepisami włączonymi do prawa krajowego.

Maszyny czyszczące nienadające się już do użytku należy oddzielić, zebrać i wysłać do przetworzenia w sposób przyjazny dla środowiska z odzyskiem surowców.

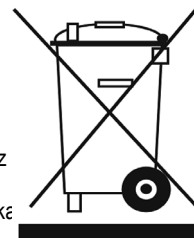

PPE (środki ochrony indywidualnej), które mogą być wymagane podczas wykonywania niektórych prac.

Ochrona uszu	Ochrona uszu	Ochrona uszu	Rękawice ochronne	
Ochrona przed pyłem/alergenami	EOchrona oczu	Odzież ochronna	Kamizelka odblaskowa	
				Znak ostrzegający o śliskiej podłodze

UWAGA! Należy dokonać oceny ryzyka i określić, które środki ochrony indywidualnej należy stosować.

Komponent krytyczny dla bezpieczeństwa:

Przewód zasilający:
H05VV-F 20m x 3 core x 1.5 mm²
(Tylko Szwajcaria) H05VV-F 15m x 3 core x 1.5 mm²



**PRZED UŻYCIEM ZAPOZNAJ
SIĘ Z INSTRUKCJĄ**

KOMPONENT	CZĘSTOTLIWOŚĆ	ZAKRES KONTROLI
Przewód zasilający	CODZIENNIE	Rysy, pęknięcia, rozdarcia, przetarcia
Szczotki	CODZIENNIE	Uszkodzenie włosia, zużycie szczotki, zużycie kołnierza napędu
Pióro wycieraczki	PRZED KAŻDYM UŻYCIEM	Zużycie, pęknięcia, rozdarcia
Filtry	PRZED KAŻDYM UŻYCIEM	Zapchanie i obecność ciał obcych
Zbiorniki	PO KAŻDYM UŻYCIU	Umyć zbiornik brudnej wody po użyciu



Przez cały czas użytkowania maszyny czyszczącej, podobnie jak w przypadku każdego urządzenia elektrycznego, należy zachowywać szczególną ostrożność. Ponadto, aby zapewnić bezpieczną eksploatację maszyny, należy regularnie wykonywać zalecane czynności konserwacyjne.

OSTRZEŻENIE! Operatorzy muszą zostać odpowiednio przeszkoleni w zakresie właściwej obsługi maszyny.

Zaniedbywanie czynności konserwacyjnych zgodnych z zaleceniami, a także wymienianie części na niezgodne ze stosowną normą, może spowodować, że użytkowanie maszyny stanie się niebezpieczne i doprowadzić do wyłączenia odpowiedzialności producenta.

Podczas zamawiania części zamiennych koniecznie podaj numer modelu i numer seryjny maszyny umieszczone na tabliczce znamionowej. Nie używać na czyszczonych powierzchniach o nachyleniu przekraczającym wartość określoną na maszynie. Będąc na rampie albo nachyleniu, unikać gwałtownego zatrzymania. Unikać ostrych skrętów. Przy zjeździe z rampy jechać z małą prędkością. Czyszczenie na rampie wykonywać tylko przy zjeździe (na dół).

Urządzenie nie jest przeznaczone do użytku przez osoby (również dzieci) z ograniczonymi zdolnościami psychomotorycznymi ani osoby bez doświadczenia i odpowiedniej wiedzy. Dzieci muszą być pod nadzorem, aby nie bawiły się maszyną.

Używaj wyłącznie szczotek dostarczonych z urządzeniem lub wyszczególnionych w instrukcji.

Używanie innych szczotek może obniżyć poziom bezpieczeństwa.

Dla tego produktu dostępny jest szeroki asortyment szczotek i akcesoriów.

Należy używać wyłącznie szczotek i padów odpowiednich dla prawidłowej eksploatacji maszyny oraz wykonywanego zadania.

Niezmiernie istotny jest prawidłowy montaż maszyny i jej obsługa zgodnie z obowiązującymi przepisami bezpieczeństwa.

Za każdym razem podczas używania maszyny dopilnuj, aby stosowane były wszystkie niezbędne środki ostrożności zapewniające bezpieczeństwo operatorowi i innym osobom, które mogłyby być narażone na jakiegokolwiek zagrożenie.

Na czas szorowania zakładać obuwie antypoślizgowe. W warunkach zapylenia stosuj maskę.

Na czas czyszczenia, serwisowania lub konserwacji, a także wymiany części lub zmiany funkcji, maszynę należy odłączyć od źródła zasilania. W przypadku maszyn zasilanych prądem z sieci, należy wyjąć wtyczkę z gniazda zasilania, a w przypadku maszyn akumulatorowych należy wyjąć bezpiecznik.

Maszyny pozostawione bez nadzoru należy zabezpieczyć przed przypadkowym przemieszczeniem.

Stosując detergenty lub inne płyny, przeczytaj instrukcje producentów.

Nie dopuszczać do zetknięcia się kabla zasilającego z obracającymi się szczotkami lub padami.



Ta maszyna nie jest przeznaczona do zbierania niebezpiecznego pyłu.
Maszynę można przechowywać wyłącznie wewnątrz budynków
Maszyna jest przeznaczona do użytku wyłącznie wewnątrz budynków.

PRZESTROGA!

UWAGI: Ta maszyna, poza zwykłym zastosowaniem domowym, przeznaczona jest również do zastosowań komercyjnych, np. w hotelach, szkołach, szpitalach, fabrykach, sklepach, biurach i powierzchniach przeznaczonych pod wynajem. Ten produkt spełnia wymagania normy IEC 60335-2-72.



TAK

- Tylko odpowiednio wykwalifikowane osoby mogą rozpakować maszynę i przeprowadzać jej montaż.
- Utrzymuj maszynę w czystości.
- Utrzymuj szczotki w dobrym stanie.
- Niezwłocznie wymień wszelkie zużyte lub uszkodzone części.
- Regularnie kontrolować kabel zasilający pod kątem ewentualnych uszkodzeń, np. pęknięć czy starzenia się. Jeśli kabel zasilający jest uszkodzony, musi zostać wymieniony przez producenta, jego przedstawiciela serwisowego lub podobnie wykwalifikowane osoby, aby uniknąć zagrożeń.
- Uszkodzony kabel zastąpić tylko odpowiednim kablem zatwierdzonym przez Numatic.
- Dopilnuj, aby na powierzchni roboczej nie znajdowały się żadne przeszkody ani osoby.
- Zapewnij dobre oświetlenie powierzchni roboczej.
- Wstępnie zamieć powierzchnię, która ma być czyszczona.



NIE

- Nie używaj myjek parowych ani ciśnieniowych do czyszczenia maszyny, ani nie używaj jej na deszczu.
- Wykonywać czynności konserwacyjnych ani czyszczeń urządzenia, jeżeli kabel zasilający nie został odłączony od gniazda zasilania.
- Nie zezwalaj pracownikom nieposiadającym odpowiedniego doświadczenia na wykonywanie napraw. Wezwij specjalistów.
- Naciągać kabla lub ciągnąć za kabel w celu jego odłączenia od źródła zasilania.
- Nie pozostawiaj pada zamontowanego w maszynie, jeżeli nie jest ona użytkowana.
- Nie dopuszczaj do tego, aby maszyna była obsługiwana przez niedoświadczonych lub nieuprawnionych operatorów, bądź przez osoby nieposiadające odpowiedniego przeszkolenia.
- Używać maszyny bez zbiorników na roztwór zamontowanych zgodnie z instrukcją.
- Nie spodziewaj się bezawaryjnej pracy maszyny, jeśli nie zapewnisz jej prawidłowej konserwacji.
- Nie przejeżdżaj maszyną w trakcie pracy po kablu zasilania elektrycznego.
- Podnosić ani ciągnąć maszyny za którąkolwiek z dźwigni sterowniczych. Używać tylko głównego uchwytu.
- Wyjmować uchwytu z maszyny do celów innych niż naprawa lub serwisowanie.

SV Om maskinen

Märkskylt	
1	Företagsnamn och adress
2	Maskinbeskrivning
3	Spänningsfrekvens
4	Ineff ekt
5	Bullernivå
6	Hand-/armvibration
7	Kapslingsklass
8	Vikt (vid användning)
9	Godkännandemärke
10	WEEE-logotyp (Endast för Storbritannien och EU-länder.)
11	Namn och adress på EU-importör (i förekommande fall)
12	Maximal lutning
13	Maskin år/vecka, serienummer

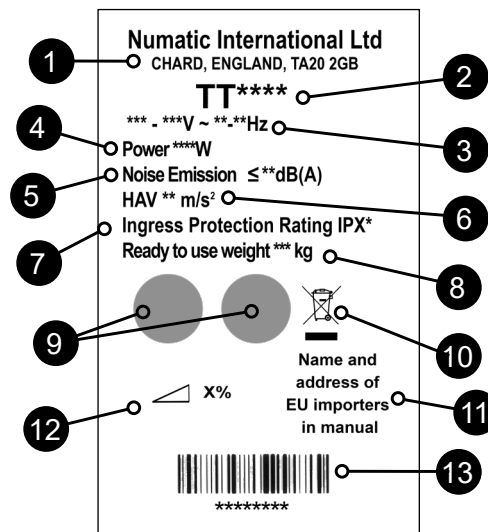

WEEE-lagstiftning (Endast för Storbritannien och EU-länder.)

Golvmaskinen, dess tillbehör och förpackningsmaterial ska sorteras för miljövänlig återvinning.

Gäller endast länder i EU:

Sortera inte golvmaskinen som hushållsavfall!

Enligt det europeiska direktivet 2002/96/EG om

avfall som utgörs av eller innehåller elektriska eller elektroniska produkter och hur det införlivas i nationell lagstiftning.

Golvmaskiner som inte längre är lämpliga för användning måste hämtas separat och skickas för återvinning på ett miljövänligt sätt.

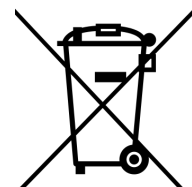

Personlig skyddsutrustning som kan krävas för vissa uppgifter.

Hörselskydd	Skyddsskor	Huvudskydd	Skyddshandskar	
Damm/allergener Skydd	Ögonskydd	Skyddskläder	Varselväst	
				Var försiktig! Varningsskylt om våta golv

OBS! EN RISKBEDÖMNING BÖR GÖRAS FÖR ATT AVGÖRA VILKEN PERSONLIG SKYDDSUTRUSTNING SOM SKA ANVÄNDAS.

Viktiga säkerhetskomponenter:

Nätkabel
H05VV-F 20m x 3 core x 1.5 mm²
(endast Schweiz) H05VV-F 15m x 3 core x 1.5 mm²



LÄS BRUKSANVISNINGEN
FÖRE ANVÄNDNING

KOMPONENT	INTERVALL	KONTROLLERA
Nätkabel	VARJE DAG	Nötning, sprickor, synliga ledare
Borstar	VARJE DAG	Skador på borste, förslitning, förslitning på fästet
Gummiskrapa	FÖRE VARJE ANVÄNDNING	Förslitningar, sprickor
Filter	FÖRE VARJE ANVÄNDNING	Igensättning och uppfångad smuts
Tankar	EFTER VARJE ANVÄNDNING	Skölj den smutsiga vattentanken efter varje användning



VARNING

I likhet med övrig elektrisk utrustning måste försiktighet och uppmärksamhet ständigt iaktas medan maskinen används. Ett rutinmässigt och förebyggande underhåll måste också utföras regelbundet för att garantera en säker drift. Användare måste få lämplig utbildning i hur maskinen används på korrekt sätt.

Om underhåll inte utförs enligt anvisningarna, vilket omfattar byte av delar till korrekt standard, är utrustningen eventuellt inte längre driftsäker. Tillverkarens ansvar och förpliktelser upphör då att gälla.

Ange alltid det modellnummer/serienummer som står på märkskylten när du beställer reservdelar.

Använd inte maskinen på rengöringsytor som lutar mer än den gradient som anges på maskinen. Undvik plötsliga inbromsningar när du befinner dig på ramper eller sluttningar. Undvik skarpa svängar. Kör sakta nedför ramper. Använd endast rengöringsfunktionen när du kör nedför ramper.

Utrustningen är inte avsedd att användas av personer (i synnerhet barn) med nedsatt fysisk eller psykisk förmåga eller som saknar erfarenhet och kunskaper. Barn ska övervakas så att de inte leker med apparaten.

Använd endast de borstar som medföljer utrustningen eller sådana som anges i bruksanvisningen.

Säkerheten kan äventyras om du använder andra borstar.

Det finns ett fullständigt sortiment med borstar och tillbehör för produkten.

Använd endast borstar och rondeller som är avsedda för just den uppgift som maskinen ska utföra.

Det är mycket viktigt att utrustningen monteras ihop på rätt sätt och att den används enligt aktuella säkerhetsföreskrifter.

Se alltid till att alla nödvändiga försiktighetsåtgärder vidtas när du använder utrustningen. På så sätt garanteras säkerheten för användaren och andra berörda personer.

Använd halksäkra skor när du kör maskinen. Använd andningsmask i dammiga miljöer.

När service eller underhåll utförs på maskinen eller när den rengörs, delar byts ut eller om den omvandlas till en annan funktion ska strömkällan vara bortkopplad.

Koppla ur nätdrivna maskiner genom att dra ur kontakten och koppla ur batteridrivna maskiner genom att använda knappen ON/OFF (PÅ/AV) på batteriet.

Säkra maskinen mot oavsiktliga rörelser om den lämnas obevakad.

Läs tillverkarens anvisningar innan du använder rengöringsmedel eller andra vätskor.

Låt inte nätsladden komma i kontakt med de roterande borstarna eller dynorna.



VAR FÖRSIKTIG!

Maskinen ska inte användas för att ta upp farligt damm.

Maskinen får inte förvaras utomhus eller i våta utrymmen.

Maskinen är endast avsedd för inomhusbruk.

OBS: Maskinen är avsedd för kommersiellt bruk på exempelvis hotell, skolor, sjukhus, fabriker, butiker, kontor och uthyringsföretag. Den här produkten uppfyller kraven i IEC 60335-2-72

- Se till att endast personer med erforderlig kompetens packar upp/monterar ihop maskinen.
- Håll maskinen ren.
- Håll borstarna i gott skick.
- Byt omedelbart ut slitna eller skadade delar.
- Undersök laddningskabeln regelbundet avseende skador, exempelvis sprickor eller åldersslitage. Om nätsladden är skadad måste tillverkaren, tillverkarens serviceombud eller liknande kvalificerade personer byta den för att undvika fara.
- Använd bara delar som har godkänts av Numatic när du byter ut laddningskabeln.
- Säkerställ att arbetsområdet är fritt från hinder och personer.
- Säkerställ att belysningen i arbetsområdet är god.
- Förrengör det område som ska rengöras.



RÄTT

- Rengör inte maskinen med ångtvätt eller högtryckstvätt och använd den inte i regn.
- Försök inte att underhålla eller rengöra maskinen om inte kontakten har tagits ut ur strömuttaget.
- Reparationer får inte utföras av personer utan erfarenhet. Anlita en expert.
- Sträck inte ut laddningskabeln och dra heller inte ut kontakten genom att dra i kabeln.
- Låt inte borstrondellen sitta kvar på maskinen när den inte används.
- Låt inte oerfarna eller obehöriga personer utan lämplig utbildning använda maskinen.
- Använd inte maskinen utan att tankarna med lösningsmedel sitter korrekt placerade på maskinen enligt anvisningarna.
- Förvänta dig inte att maskinen ska fungera felfritt och driftsäkert om du inte underhåller den enligt anvisningarna.
- Kör inte maskinen över strömkabeln under drift.
- Lyft inte och dra inte i maskinen genom att hålla i en av driftutlösarna. Använd handtaget.
- Ta inte bort handtaget från maskinen, utom när service eller reparationer utförs.



FEL

FI Tietoja koneesta

Arvokilpi	
1	Yrityksen nimi ja osoite
2	Koneen kuvaus
3	Jännitteen taajuus
4	Nimellisteho
5	Melupäästö
6	Käden-käsivarren värinä
7	Kotelointiluokka
8	Paino (käyttövalmiina)
9	Hyväksyntämerkki
10	WEEE-logo (Koskee vain Yhdistynyttä kuningaskuntaa ja EU-maita.)
11	EU:n maahantuojan nimi ja osoite (soveltuvin osin)
12	Enimmäiskaltevuus
13	Koneen vuosi/viikko, sarjanumero

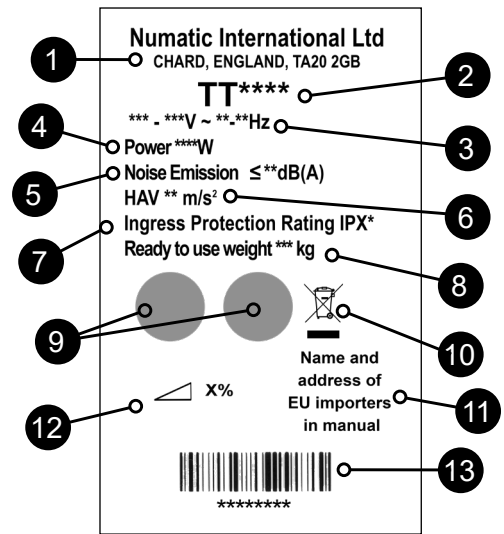

WEEE-lainsäädäntö (Koskee vain Yhdistynyttä kuningaskuntaa ja EU-maita.)

Lattiahoitokoneen lisätarvikkeet ja pakkausmateriaalit on lajiteltava kierrätystä varten.

Koskee vain EU-maita:

Lattiahoitokonetta ei saa hävittää kotitalousjätteen mukana. Euroopan sähkö- ja elektroniikkalaiteromua koskevan direktiivin 2002/96/EY ja sen kansallisten sovellusten mukaan Käytöstä poistettavien lattiahoitokoneiden sisältämät materiaalit on lajiteltava ja toimitettava kierrätykseen.

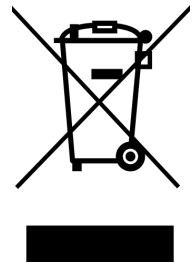

Henkilönsuojaimet, joita saatetaan tarvita joissain tilanteissa.

Kuulonsuojaimet	Turvajalkineet	Päänsuojaimet	Suojakäsineet	
Pöly- ja allergeeni-suojaus	Silmiensuojain	Suojavaatetus	Huomiotakki	
				Huomio Lattian liukkaudesta varoittava kyltti

HUOMAUTUS: TARVITTAVAT HENKILÖNSUOJAIMET ON MÄÄRITETTÄVÄ RISKIARVIOINNISSA.

Turvallisuuden kannalta tärkeät osat:

Virtajohto
 H05VV-F 20m x 3 core x 1.5 mm²
 (vain Sveitsi) H05VV-F 15m x 3 core x 1.5 mm²



LUE OPAS ENNEN
LAITTEEN KÄYTTÖÄ

OSA	VÄLI	TARKASTA SEURAAVIEN VARALTA
Virtajohto	PÄIVITTÄIN	Hankaus, säröt, halkeamat, johtimien näkyminen
Harjat	PÄIVITTÄIN	Harjaksien vauriot, kuluminen, istukan kuluminen
Lastalapa	ENNEN JOKAISTA KÄYTTÖKERTAA	Kuluminen, säröt, halkeamat
Suodattimet	ENNEN JOKAISTA KÄYTTÖKERTAA	Tukkeumat ja roskajäämät
Säiliöt	JOKAISEN KÄYTTÖKERRAN JÄLKEEN	Huuhtelee likavesisäiliö käytön jälkeen



Kaikkien sähkölaitteiden tapaan laitteen käytössä on oltava huolellinen ja varovainen. Turvallinen käyttö edellyttää myös, että rutiini- ja määräaikaishuolloista huolehditaan ajallaan.

Koneen käyttäjille on annettava riittävä ohjeistus koneen oikeasta käytöstä.

VAROITUS

Jos tarvittavista huolloista ja oikeiden varaosien käytöstä ei huolehdita, koneen käyttö ei ole turvallista. Valmistaja ei ole tällaisissa tapauksissa missään vastuussa tai korvausvelvollinen.

Varaosia tilattaessa on mainittava arvokilpeen merkitty mallinumero tai sarjanumero.

Konetta ei saa käyttää puhdistamiseen alustoilla, joiden kaltevuus on suurempi kuin koneeseen merkitty enimmäiskaltevuus. Vältä äkkipysähdyksiä rampeilla ja kaltevilla alustoilla. Vältä äkkikäännöksiä. Aja ramppia alas hitaasti. Puhdista vain ramppia alas ajattaessa.

Tätä laitetta ei ole tarkoitettu fyysisesti tai psyykkisesti rajoittuneiden eikä kokemattomien henkilöiden (kuten lasten) käytettäväksi, Valvo, etteivät lapset leiki laitteella.

Laitteessa saa käyttää vain sen mukana toimitettuja tai käyttöoppaassa mainittuja harjoja.

Muiden harjojen käyttö voi olla vaarallista.

Tuotteeseen on saatavana kattava valikoima harjoja ja lisätarvikkeita.

Koneessa saa käyttää vain harjoja ja lautasia, jotka on tarkoitettu kulloiseenkin puhdistustyöhön.

On erittäin tärkeää, että laitteisto kootaan oikein ja että sitä käytetään voimassa olevien turvallisuusmääräysten mukaisesti.

Laitteistoa käytettäessä on oltava varma, että tarvittaviin varotoimiin on ryhdytty. Näin varmistetaan käyttäjän ja sivullisten turvallisuus.

Pesun aikana on käytettävä liukastumiselta suojaavia jalkineita. Pölyisissä olosuhteissa on käytettävä hengityssuojainta.

Koneesta on katkaistava virta koneen puhdistuksen, huollon ja osien vaihdon ajaksi ja kun koneen toimintoja muutetaan.

Verkkovirralla toimivista laitteista katkaistaan virta irrottamalla pistotulppa pistorasiasta. Akkukäyttöisistä koneista katkaistaan virta akun virtapainikkeella.

On varmistettava, että kone ei pääse liikkumaan, kun sen luota poistutaan.

Lue valmistajan ohjeet pesuaineita tai muita nesteitä käytettäessä.

Virtajohto ei saa koskettaa pyöriviä harjoja tai lautasia.



HUOMIO

Kone ei sovellu vaarallisen pölyn poistoon.

Konetta ei saa säilyttää ulkona eikä märissä olosuhteissa.

Kone on tarkoitettu käytettäväksi ainoastaan sisätiloissa.

HUOMAUTUKSET: Kone on tarkoitettu kaupalliseen käyttöön ja normaalia siivousta perusteellisempaan puhdistukseen esimerkiksi hotelleissa, kouluissa, sairaaloissa, tehtaissa, kaupoissa ja toimistoissa. Tämä tuote täyttää seuraavat vaatimukset: IEC 60335-2-72



OIKEIN

- Koneen valmistelusta ja kokoonpanosta vastaavilla on oltava riittävä asiantuntemus.
- Kone on pidettävä puhtaana.
- Harjat on pidettävä hyvässä kunnossa.
- Kuluneet tai vaurioituneet osat on vaihdettava heti.
- On tarkastettava säännöllisesti, että virtajohto ei ole murtunut, hapertunut tai muuten vaurioitunut. Jos virtajohto on vioittunut, valmistajan, sen huollon tai vastaavan henkilön on vaihdettava se vaaran välttämiseksi.
- Virtajohdon saa vaihtaa vain oikeaan, Numaticin hyväksymään varaosaan.
- Työskentelyalueella ei saa olla esteitä tai sivullisia.
- Työskentelyalueen valaistuksen on oltava riittävä.
- Puhdistettava alue on esilakaistava.



VÄÄRIN

- Konetta ei saa puhdistaa höyry- tai painepesurilla. Konetta ei saa käyttää sateessa.
- Konetta ei saa huoltaa tai puhdistaa, jos pistotulppa on pistorasiassa.
- Konetta ei saa korjata ilman riittävää koulutusta. Korjaus on annettava ammattilaisten tehtäväksi.
- Virtajohtoa ei saa kuormittaa, eikä pistotulppaa saa irrottaa virtajohtoa vetämällä.
- Harjaa tai lautasta ei saa jättää koneeseen, kun konetta ei käytetä.
- Konetta ei saa käyttää ilman riittävää kokemusta ja koulutusta tai lupaa sen käyttöön.
- Konetta ei saa käyttää, jos puhdistusainesäiliöitä ei ole asennettu koneeseen ohjeiden mukaisesti.
- Koneen ei voida odottaa toimivan ongelmattomasti ja luotettavasti ilman säännöllistä huoltoa.
- Älä aja koneella virtajohdon yli käytön aikana.
- Konetta ei saa nostaa tai vetää käyttöliipaisimista. Siihen on käytettävä pääkahvaa.
- Kahvaa ei saa irrottaa koneesta muulloin kuin huollon tai korjauksen ajaksi.

DA Om maskinen

Klassificeringsetiket	
1	Virksomhedens navn og adresse
2	Maskinbeskrivelse
3	Spænding og frekvens
4	Nimellisteho
5	IP-klassificering
6	Hånd/arm-vibration
7	Kotelointiluokka
8	Vægt (klar til brug)
9	-godkendelsesmærke
10	WEEE-symbol (Kun for Storbritannien og EU-lande.)
11	Navn og adresse på EU-importør (hvor relevant)
12	Maks. hældning
13	Maskinens år/uge-serienummer

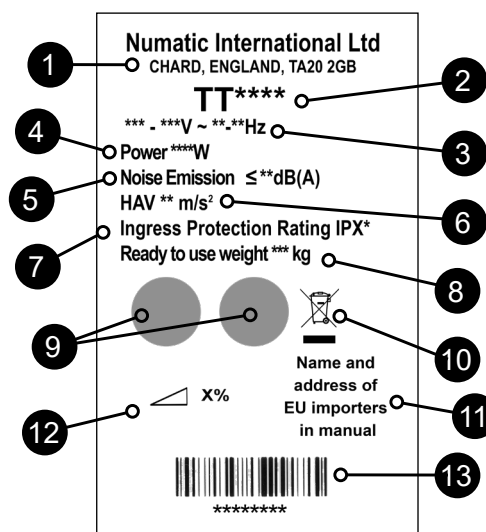

WEEE-lovgivning (affald af elektrisk og elektronisk udstyr) (Kun for Storbritannien og EU-lande.)

Emballage til skure- og tørremaskine samt emballage bør sorteres med henblik på miljøvenlig genanvendelse.

Kun for Storbritannien og EU-lande.

Bortskaf ikke skure- og tørremaskinen sammen med husholdningsaffald.

I henhold til det europæiske direktiv 2012/19/EU om affald af elektrisk og elektronisk udstyr og implementering af direktivet i national lovgivning.

Skure- og tørremaskiner, der ikke længere er brugsegne, skal skilles ad, indsamles og sendes til genvinding på en miljøvenlig måde.

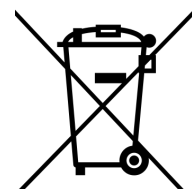

PV (personlige værnemidler), der kan være påkrævet til visse opgaver.

Høreværn	Sikkerhedsfodtøj	Hovedværn	Beskyttelsehandsker	
				Vådt gulv-advarselsskilt
Beskyttelse mod støv/ allergifremkaldende stoffer	Øjenbeskyttelse	Beskyttelsesbeklædning	Refleksjakke	

BEMÆRK: DER SKAL FORETAGES EN RISIKOVURDERING FOR AT BESTEMME, HVILKE PERSONLIGE VÆRNEMIDLER DER BØR ANVENDES.

Kritiske sikkerhedskomponenter:

Strømledning
H05VV-F 20m x 3 core x 1.5 mm²
(Kun Schweiz) H05VV-F 15m x 3 core x 1.5 mm²

LÆS VEJLEDNINGEN FØR
BRUG

KOMPONENT	INTERVAL	EFTERSE FOR
Strømledning	DAGLIGT	Ridser, revner, flækker, blottagte ledere
Børster	DAGLIGT	Børsteskade eller -slitage eller slitage på drevkrave
Svaberliste	FØR HVER BRUG	Slitage, revner, flækker
Filtre	FØR HVER BRUG	Tilstopning og fremmedlegemer
Tanke	EFTER HVER BRUG	Skyl spildevandsstanken efter brug



Som med alt elektrisk udstyr skal der altid udvises omhu og opmærksomhed under brug. Det skal også sikres, at rutinemæssig og forebyggende vedligeholdelse udføres regelmæssigt for at garantere sikker drift. Operatører skal have fyldestgørende anvisninger om korrekt anvendelse af maskinen.

ADVARSEL

Manglende vedligeholdelse efter behov, herunder udskiftning af dele i henhold til den korrekte standard kan gøre dette udstyr usikkert, og producenten kan ikke påtage sig noget ansvar i denne henseende.

Ved bestilling af reservedele skal modelnummeret/serienummeret, der er specificeret på klassificeringspladen, altid oplyses.

Må ikke bruges til rengøring på overflader med en hældning, der overskrider hældningen markeret på maskinen. Undgå pludselige opbremsninger på ramper eller stigninger. Undgå skarpe sving. Kør langsomt ned ad ramper. Rengør kun ved at køre ned ad rampen.

Dette apparat må ikke anvendes af personer (inklusive børn) med svækkede fysiske, sensoriske eller mentale evner eller af personer uden relevant erfaring og viden. Hold øje med, at børn ikke leger med apparatet.

Brug kun de børster, der leveres med apparatet, eller dem, der er specificeret i betjeningsvejledningen.

Brug af andre børster kan forringe sikkerheden.

Der fås et helt sortiment af børster og tilbehør til dette produkt.

Brug kun børster eller puder, som er egnede til korrekt drift af maskinen til den specifikke opgave, der udføres.

Det er yderst vigtigt, at dette udstyr er korrekt monteret og betjenes i overensstemmelse med gældende sikkerhedsbestemmelser.

Når udstyret er i brug, skal det altid sikres, at alle nødvendige forholdsregler tages for at garantere sikkerheden for operatøren og alle andre personer, der kan blive berørt.

Bær skridsikkert fodtøj, når du skrubber. Brug åndedrætsværn i støvede omgivelser.

Maskinen skal frakobles ledningsnettet, inden der foretages rengøring, servicering eller vedligeholdelse, og når der udskiftes reservedele, eller når maskinen konverteres til en anden funktion.

Maskiner, der er tilsluttet lysnettet, skal frakobles ved at tage strømstikket ud, og batteridrevne maskiner skal frakobles ved at bruge den øverste ON/OFF-knap på batteriet.

Maskiner, der efterlades uden opsyn, skal sikres mod utilsigtede bevægelser.

Læs producentens anvisninger ved anvendelse af rengøringsmidler og andre væsker.

Netledningen må ikke komme i kontakt med de roterende børster eller puder.

**FORSIGTIG**

Denne maskine er ikke beregnet til opsamling af sundhedsskadeligt støv.

Denne maskine må ikke opbevares udendørs eller i våde omgivelser.

Denne maskine er kun beregnet til indendørs brug.

BEMÆRKNINGER: Denne maskine er beregnet til erhvervsbrug, f.eks. på hoteller, skoler, hospitaler, fabrikker, forretninger, kontorer og udlejningsvirksomheder. Dette produkt overholder kravene i IEC 60335-2-72

**DU
SKAL**

- Sørg for, at kun kompetente personer pakker maskinen ud/monterer den.
- Holde maskinen ren.
- Holde børsterne i god stand.
- Udskifte slidte eller beskadigede dele øjeblikkeligt.
- Sørg for regelmæssigt at undersøge netledningen for skader såsom revner eller ældning. Hvis netledningen beskadiges, skal den udskiftes af producenten, dennes servicepartner eller en tilsvarende kvalificeret fagmand for at undgå fare.
- Sørg for kun at udskifte strømledningen med den korrekte reservedel, der er godkendt af Numatic.
- Sørg for, at arbejdsområdet er frit for forhindringer og/eller mennesker.
- Sørg for, at arbejdsområdet er velbelyst.
- Sørg for først at feje området, der skal rengøres.

**DU MÅ
IKKE**

- Bruge damprensere eller trykvaskere til rengøring af maskinen eller bruge den i regn.
- Rengøre eller vedligeholde maskinen, medmindre strømstikket er taget ud af stikkontakten.
- Tillade reparationer udført af uerfarne personer. Ring til eksperterne.
- Belaste ledningen eller prøve at trække stikket ud ved at trække i ledningen.
- Efterlade børstepuden på maskinen, når den ikke er i brug.
- Lade maskinen blive anvendt af operatører, der er uerfarne eller uautoriserede, eller ikke er korrekt oplærte.
- Bruge maskinen, uden at tankene er placeret korrekt på maskinen, som vist i vejledningen.
- Forvente, at maskinen er problemfri og driftssikker, medmindre den vedligeholdes korrekt.
- Køre maskinen hen over ledningen under drift.
- Løfte eller trække maskinen ved driftsudløserne – brug håndtaget.
- Fjerne håndtaget fra maskinen, medmindre den er til service eller reparation.

EN Trouble Shooting

PROBLEM	CAUSE	SOLUTION
Poor water pick-up	Waste-water tank full Clogged / blocked vacuum hose Loose hose connections Debris basket filter clogged / blocked Separator filter clogged / blocked Poor separator seal Damaged separator seal Damaged / split vacuum hose Damaged floor tool blades	Empty waste-water tank (page 43 - 48) Remove and clean Push tight connections Remove and clean (page 43 - 48) Remove and clean (Page 43 - 48) Clean and refit (page 43 - 48) Renew (contact service dept) Renew (contact service dept) Renew (contact service dept)
No brush / scrub function	No brushes fitted Brush deck raised	Check and fit (page 12 - 16) Lower brush deck (page 17 - 20)
Little or no water flow	Clean-water tank empty Clean-water tank filter blocked / clogged Brush deck raised	Fill clean-water tank (page 21 - 26) Remove and clean (page 43 - 48) Lower brush deck (page 17 - 20)

Spare Parts

Part No.	BRUSHES	Part No.	SQUEEGEE
606203	450MM POLYSCRUB BRUSH	900521	650 SEMI PARABOLIC SQUEEGEE (4045)
918294	450MM TEN-TEC BRUSH - CODE RED	900522	750 SEMI PARABOLIC SQUEEGEE (4055)
606204	450MM NYLOSCRUB BRUSH	900518	650 FLOOR TOOL BLADES - GREEN PU
606306	450MM LONGLIFE BRUSH	900519	750 FLOOR TOOL BLADES - GREEN PU
900525	400MM NULOC2 DRIVE BOARD	Part No.	CABLES
606401	400MM PADLOC DRIVE BOARD	911819	MAINS CABLE YELLOW - UK
606028	550MM POLYSCRUB BRUSH	236132	MAINS CABLE - EURO
918295	550MM TEN-TEC BRUSH - CODE RED	236020	MAINS CABLE - SWITZERLAND
606550	550MM NYLOSCRUB BRUSH	236024	MAINS CABLE - SOUTH AFRICA
606551	550MM LONGLIFE BRUSH	236028	MAINS CABLE - USA
900526	500MM NULOC2 DRIVE BOARD	236118	MAINS CABLE - INDUSTRIAL 16 AMP

PROBLEM	URSACHE	LÖSUNG
Schlechte Wasseraufnahme	Schmutzwassertank voll Saugschlauch verstopft/blockiert Schlauchanschlüsse locker Schmutzkorbfilter verstopft/blockiert Abscheiderfilter verstopft/blockiert Abscheiderdichtung überaltert Abscheiderdichtung beschädigt Saugschlauch beschädigt/ingerissen Abstreifblätter beschädigt	Schmutzwassertank leeren (Seite 43-48) Entfernen und reinigen Fest verbinden Entfernen und reinigen (Seite 43-48) Entfernen und reinigen (Seite 43-48) Reinigen und wieder einsetzen (Seite 43-48) Erneuern (an Serviceabteilung wenden) Erneuern (an Serviceabteilung wenden) Erneuern (an Serviceabteilung wenden)
Keine Bürst- / Scheuerfunktion	Bürsten nicht montiert Bürsten überlastet	Überprüfen und anbringen (Seiten 12 - 16) Bürstendeck absenken (Seite 17-20)
Wenig oder kein Wasserdurchfluss	Frischwassertank leer Falsche Einstellung für den Wasserdurchfluss Bürstendeck angehoben	Frischwassertank füllen (Seiten 21 - 26) Durchflusseinsteller einstellen (Seiten 43 - 48) Bürstendeck absenken (Seiten 17 - 20)

Ersatzteile

Teile-Nr.	BÜRSTEN	Teile-Nr.	ABSTREIFER
606203	POLYSCRUB-BÜRSTE 450 MM	900521	SEMIPARABOLISCHER ABSTREIFER 650 (4045)
918294	TEN-TEC-BÜRSTE 450 MM	900522	SEMIPARABOLISCHER ABSTREIFER 750 (4055)
606204	NYLOSCRUB-BÜRSTE 450 MM	900518	ABSTREIFBLÄTTER 650 – GREEN PU
606306	LOGLIFE-BÜRSTE 450 MM	900519	ABSTREIFBLÄTTER 750 – GREEN PU
900525	NULOC2-ANTRIEBSPLATINE 400 MM	Teile-Nr.	KABLE
606401	PADLOC-MONTAGEPLATTE 400 MM	911819	NETZKABEL GELB – (UK)
606028	POLYSCRUB-BÜRSTE 550 MM	236132	NETZKABEL (EURO)
918295	TEN-TEC-BÜRSTE 550 MM	236020	NETZKABEL (SCHWEIZ)
606550	NYLOSCRUB-BÜRSTE 550 MM	236024	NETZKABEL (SÜDAFRIKA)
606551	LOGLIFE-BÜRSTE 550 MM	236028	NETZKABEL (NORDAMERIKA)
900526	NULOC2-ANTRIEBSPLATINE 500 MM	236118	NETZKABEL - INDUSTRIELL 16 A

PROBLÈME	CAUSE	SOLUTION
Collecte d'eau insuffisante	Réservoir d'eau sale plein Tuyau d'aspiration encrassé/obstrué Raccords de tuyaux desserrés Panier-filtre à débris encrassé/obstrué Filtre du séparateur encrassé/obstrué Joint du séparateur inefficace Joint du séparateur endommagé Tuyau d'aspiration endommagé/fendu Raclettes du suceur endommagées	Videz le réservoir d'eau sale (page 43-48) Retirez et nettoyez Enfoncez correctement les raccords Retirez et nettoyez (page 43-48) Retirez et nettoyez (page 43-48) Nettoyez et réinstallez (page 43-48) Remplacez (contactez le service technique) Remplacez (contactez le service technique) Remplacez (contactez le service technique)
Pas de fonction de brossage/lavage	Aucune brosse installée Brosse en surcharge	Vérifiez et installez (pages 12 - 16) Abaissez le plateau des brosses (page 17-20)
Peu ou pas de débit d'eau	Réservoir d'eau propre vide Réglage incorrect du débit d'eau Sorties du réservoir d'eau propre bouchées	Remplissez le réservoir d'eau propre (pages 21 - 26) Retirez et nettoyez (pages 39 et 40) Abaissez le plateau des brosses (page 17-20)

Pièces détachées

N° de réf.	BROSSES	N° de réf.	RACLETTE
606203	BROSSE POLYSCRUB 450 MM	900521	RACLETTE SEMI-PARABOLIQUE 650 (4045)
918294	BROSSE TEN-TEC 450 MM	900522	RACLETTE SEMI-PARABOLIQUE 750 (4055)
606204	BROSSE NYLOSCRUB 450 MM	900518	LAMELLES DU SUCEUR 650 - PU VERT
606306	BROSSE LONGUE DURÉE 450 MM	900519	LAMELLES DU SUCEUR 750 - PU VERT
900525	PLATEAU D'ENTRAÎNEMENT NULOC2 400 MM	N° de réf.	CÂBLE
606401	PLATEAU D'ENTRAÎNEMENT PADLOC 400 MM	911819	CÂBLE D'ALIMENTATION JAUNE - UK
606028	BROSSE POLYSCRUB 550 MM	236132	CÂBLE D'ALIMENTATION - EURO
918295	BROSSE TEN-TEC 550 MM	236020	CÂBLE D'ALIMENTATION - SUISSE
606550	BROSSE NYLOSCRUB 550 MM	236024	CÂBLE D'ALIMENTATION - SÜDAFRIKA
606551	BROSSE LONGUE DURÉE 550 MM	236028	CÂBLE D'ALIMENTATION - AMÉRIQUE DU NORD
900526	PLATEAU D'ENTRAÎNEMENT NULOC2 500 MM	236118	CÂBLE D'ALIMENTATION - INDUSTRIEL 16 A

PROBLEEM	OORZAAK	OPLOSSING
Water wordt slecht opgezogen	Vuilwatertank is vol Zuigslang is verstopt/geblokkeerd Slangaansluitingen zitten los Filtermandje is verstopt/geblokkeerd Filter scheider is verstopt Scheider is slecht afgedicht Afdichting scheider beschadigd Zuigslang gescheurd / beschadigd Wissers vloerelement beschadigd	Maak de vuilwatertank leeg (pag. 43-48) Verwijder en maak schoon Druk de aansluitingen goed aan Verwijder en maak schoon (pag. 43-48) Verwijder en maak schoon (pag. 43-48) Maak schoon en plaats terug (pag. 43-48) Vervang (neem contact op met servicedienst) Vervang (neem contact op met servicedienst) Vervang (neem contact op met servicedienst)
Borstel-/schrobfunctie werkt niet	Geen borstels gemonteerd Borstelplaat omhoog	Controleer en monteer (pag. 12 - 17) Laat borstelplaat zakken (pag. 17 - 20)
Geen of weinig watertoevoer	Schoonwatertank leeg Foutieve watertoevoeringstelling Uitlaten schoonwatertank geblokkeerd	Vul de schoonwatertank (pag. 21 - 26) Stel de vloeistofregelhendels goed in (pag. 43 - 48) Laat borstelplaat zakken (pag. 17 - 20)

Reserveonderdelen

Onderdeelnr.	BORSTELS	Onderdeelnr.	VLOERWISSER
606203	POLYSCRUB-BORSTEL 450 MM	900521	650 GEBOGEN VLOERWISSER (4045)
918294	TEN-TEC-BORSTEL 450 MM	900522	750 GEBOGEN VLOERWISSER (4055)
606204	NYLOSCRUB-BORSTEL 450 MM	900518	650 WISSERS VLOERELEMENT - GROEN PU
606306	LONGLIFE-BORSTEL (450MM)	900519	750 WISSERS VLOERELEMENT - GROEN PU
900525	NULOC2 DRIVE BOARD 400 MM	Onderdeelnr.	KABEL
606401	SCHIJPPLAAT PADLOC (400MM)	911819	GELE VOEDINGSKABEL – (UK)
606028	POLYSCRUB-BORSTEL 550 MM	236132	VOEDINGSKABEL (EURO)
918295	TEN-TEC-BORSTEL 550 MM	236020	VOEDINGSKABEL (ZWITSERLAND)
606550	NYLOSCRUB-BORSTEL 550 MM	236024	VOEDINGSKABEL (ZUID-AFRIKA)
606551	LONGLIFE-BORSTEL (550MM)	236028	VOEDINGSKABEL (NOORD-AMERIKA)
900526	NULOC2 AANDRIJFSCHIJP 500 MM	236118	VOEDINGSKABEL - INDUSTRIEEL 16 AMP.

PT Resolução de problemas

PROBLEMA	CAUSA	SOLUÇÃO
Recolha de água insuficiente	Depósito de água residual cheio Mangueira de vácuo entupida/obstruída Ligações da mangueira soltas Cesto filtrante de resíduos entupido/obstruído Filtro do separador entupido/obstruído Vedante do separador com deficiências Vedante do separador danificado Mangueira de vácuo danificada/com fendas Lâminas da ferramenta de piso danificadas	Esvazie o depósito de água residual (página 43-48) Retire e limpe Aperte bem as ligações Retire e limpe (página 43-48) Retire e limpe (página 43-48) Limpe e volte a encaixar (página 53-58) Substitua (contacte o departamento de assistência) Substitua (contacte o departamento de assistência) Substitua (contacte o departamento de assistência)
Ausência da função de escovagem/lavagem	Nenhuma escova instalada Plataforma de escovas elevada	Verifique e encaixe (páginas 12-16) Baixe a plataforma de escovas (página 17-20)
Caudal de água reduzido ou ausente	Depósito de água limpa vazio Filtro do depósito de água limpa entupido/obstruído. Plataforma de escovas elevada	Encha o depósito de água limpa (páginas 21-26) Retire e limpe (página 43-48) Baixe a plataforma de escovas (página 31-34)

Peças sobressalentes

Referência	ESCOVAS	Referência	RODO
606203	ESCOVA POLYSCRUB DE 450 MM	900521	RODO SEMIPARABÓLICO DE 650 MM (4045)
918294	ESCOVA TEN-TEC DE 450 MM	900522	RODO SEMIPARABÓLICO DE 750 MM (4055)
606204	ESCOVA NYLOSCRUB DE 450 MM	900518	LÂMINAS DA FERRAMENTA DO PISO DE 650 MM - PU VERDE
606306	ESCOVA DE LONGA DURAÇÃO DE 450 MM	900519	LÂMINAS DA FERRAMENTA DO PISO DE 750 MM - PU VERDE
900525	PLACA DE ACIONAMENTO NULOC2 DE 400 MM	Referência	CABO
606401	PLACA DE ACIONAMENTO PADLOC DE 400 MM	911819	CABO DE ALIMENTAÇÃO AMARELO - UK
606028	ESCOVA POLYSCRUB DE 550 MM	236132	CABO DE ALIMENTAÇÃO - EUROPEU
918295	ESCOVA TEN-TEC DE 550 MM	236020	CABO DE ALIMENTAÇÃO - SUÍÇO
606550	ESCOVA NYLOSCRUB DE 550 MM	236024	CABO DE ALIMENTAÇÃO - SUL AFRICANO
606551	ESCOVA DE LONGA DURAÇÃO DE 550 MM	236028	CABO DE ALIMENTAÇÃO - NORTE AMERICANO
900526	PLACA DE ACIONAMENTO NULOC2 DE 500MM	236118	CABO DE ALIMENTAÇÃO - INDUSTRIAL 16 AMP

PROBLEMA	CAUSA	SOLUZIONE
Aspirazione acqua scarsa	Serbatoio acqua sporca pieno Tubo flessibile aspiratore intasato/ostruito Raccordi tubi flessibili allentati Filtro a cestello detriti intasato/ostruito Filtro separatore intasato/ostruito Tenuta separatore insufficiente Tenuta separatore danneggiata Tubo flessibile aspiratore danneggiato/incrinato Lame tergipavimento danneggiate	Svuotare il serbatoio dell'acqua sporca (pag. 43-48) Rimuovere e pulire Stringere i raccordi Rimuovere e pulire (pag. 43-48) Rimuovere e pulire (pag. 43-48) Pulire e rimontare (pag. 43-48) Sostituire (rivolgersi al servizio assistenza) Sostituire (rivolgersi al servizio assistenza) Sostituire (rivolgersi al servizio assistenza)
Nessuna funzione spazzolatura/lavaggio	Spazzole non montate Gruppo spazzole sollevato	Controllare e montare (pagina 12 - 16) Abbassare il gruppo spazzole (pag. 17-20)
Flusso acqua debole o del tutto assente	Serbatoio acqua pulita vuoto Filtro del serbatoio acqua pulita intasato/ostruito Gruppo spazzole sollevato	Riempire il serbatoio dell'acqua pulita (pag. 21-26) Rimuovere e pulire (pag. 43-48) Abbassare il gruppo spazzole (pag. 17-20)

Parti di ricambio

N. part..	SPAZZOLE	N. part..	RASCHIATOIO
606203	SPAZZOLA POLYSCRUB DA 450 MM	900521	SQUEEGEE SEMI-PARABOLICO 650 (4045)
918294	SPAZZOLA TEN-TEC DA 450 MM	900522	SQUEEGEE SEMI-PARABOLICO 750 (4055)
606204	SPAZZOLA NYLOSCRUB DA 450 MM	900518	LAME PER TERGIPAVIMENTO 650 - PU VERDE
606306	SPAZZOLA LONGLIFE DA 450 MM	900519	LAME PER TERGIPAVIMENTO 750 - PU VERDE
900525	QUADRO COMANDI NULOC2 DA 400 MM	N. part..	CAVO
606401	QUADRO COMANDI PADLOC 400 MM	911819	CAVO DI ALIMENTAZIONE GIALLO - (UK)
606028	SPAZZOLA POLYSCRUB 550 MM	236132	CAVO DI ALIMENTAZIONE (EURO)
918295	SPAZZOLA TEN-TEC 550 MM	236020	CAVO DI ALIMENTAZIONE (SVIZZERA)
606550	SPAZZOLA NYLOSCRUB DA 550 MM	236024	CAVO DI ALIMENTAZIONE (SUD AFRICA)
606551	SPAZZOLA LONGLIFE DA 550 MM	236028	CAVO DI ALIMENTAZIONE (NORD AMERICA)
900526	SCHEDE DI COMANDO NULOC2 DA 500 MM	236118	CAVO DI ALIMENTAZIONE -16 AMP INDUSTRIALI

ES Resolución de problemas

PROBLEMA	CAUSA	SOLUCIÓN
Recolección de agua insuficiente	Depósito de agua sucia lleno Tubo de aspiración total o parcialmente obstruido Conexiones de tuberías flojas Filtro tipo cesta para residuos total o parcialmente obstruido Filtro del separador total o parcialmente obstruido Sellado deficiente del separador Junta del separador dañada Tubo de succión dañado/partido Gomas de la boquilla de aspiración dañadas	Vaciar el depósito de agua sucia (página 43-48) Desmontar y limpiar Apretar las conexiones Desmontar y limpiar (página 43-48) Desmontarlo y limpiarlo (página 43-48) Limpiar y volver a colocar (página 43-48) Sustituir (dirigirse al dpto. de servicio) Sustituir (dirigirse al dpto. de servicio) Sustituir (dirigirse al dpto. de servicio)
No funcionan los cepillos/el fregado	No hay ningún cepillo montado Cabezal de cepillos elevado	Comprobar y montar los cepillos (páginas 12-16) Bajar el cabezal de cepillos (página 17-20)
Poco o ningún flujo de agua	Depósito de agua limpia vacío Filtro del depósito de agua limpia total o parcialmente obstruido Cabezal de cepillos elevado	Llenar el depósito de agua limpia (página 21-26) Desmontar y limpiar (página 43-48) Bajar el cabezal de cepillos (página 17-20)

Repuestos

N.o de artículo	CEPILLOS	N.o de artículo	BOQUILLA DE ASPIRACIÓN
606203	CEPILLO POLYSCRUB DE 450 MM	900521	BOQUILLA DE ASPIRACIÓN SEMI PARABOLIC 650 (4045)
918294	CEPILLO TEN-TEC DE 450 MM	900522	BOQUILLA DE ASPIRACIÓN SEMI PARABOLIC 750 (4055)
606204	CEPILLO NYLOSCRUB DE 450 MM	900518	GOMAS PARA SUELOS 650 - PU VERDE
606306	CEPILLO LONGLIFE DE 450 MM	900519	GOMAS PARA SUELOS 750 - PU VERDE
900525	PLATO IMPULSOR NULOC2 DE 400 MM	N.o de artículo	CABLE
606401	PLATO IMPULSOR PADLOC DE 410 MM	911819	CABLE DE ALIMENTACIÓN AMARILLO - UK
606028	CEPILLO POLYSCRUB DE 550 MM	236132	CABLE DE ALIMENTACIÓN - EUROPA
918295	CEPILLO TEN-TEC DE 550 MM	236020	CABLE DE ALIMENTACIÓN - SUIZA
606550	CEPILLO NYLOSCRUB DE 550 MM	236024	CABLE DE ALIMENTACIÓN - SUDÁFRICA
606551	CEPILLO LONGLIFE DE 550 MM	236028	CABLE DE ALIMENTACIÓN - NORTEAMÉRICA
900526	PLATO IMPULSOR NULOC2 DE 500 MM	236118	CABLE DE ALIMENTACIÓN - INDUSTRIAL DE 16 AMP

PROBLEM	PRZYCZYNA	ROZWIĄZANIE
Słabe zbieranie wody.	Pełny zbiornik brudnej wody Wąż ssący jest zatkany albo zablokowany Przyłącza węża są zbyt luźne. Zgrubny filtr koszykowy jest zatkany albo zablokowany Filtr separatora jest zatkany lub zablokowany. Słabe uszczelnienie separatora. Uszczelnienie separatora jest uszkodzone. Wąż ssący jest uszkodzony albo rozcięty. Pióra ssawy są uszkodzone	Opróżnić zbiornik brudnej wody (strona 43-48) Zdemontuj i wyczyść Wciśnij, tworząc szczelne połączenie Zdemontuj i wyczyść (strona 43-48). Zdemontuj i wyczyść (strona 43-48) Wyczyść i ponownie zamontuj (strona 43-48). Wymień na nowy (skontaktuj się z działem serwisowym) Wymień na nowy (skontaktuj się z działem serwisowym) Wymień na nowy (skontaktuj się z działem serwisowym)
Nie działa funkcja szczotki lub szorowania.	Nie założono szczotek. Głowica ze szczotką jest podniesiona	Sprawdzić i zamontować (strony 12-16). Opuść głowicę ze szczotką (strona 17-20)
Bardzo mały przepływ wody lub brak przepływu.	Zbiornik wody czystej jest pusty Filtr zbiornika wody czystej jest zatkany albo zablokowany Głowica ze szczotką jest podniesiona	Napełnić zbiornik czystej wody (strona 21-26) Zdemontuj i wyczyść (strona 43-48) Opuść głowicę ze szczotką (strona 17-20)

Części zamienne

Nr kat.	SZCZOTKI	Nr kat.	ZGARNIACZ
606203	SZCZOTKA POLYSCRUB 450 MM	900521	ZGARNIACZ PÓŁPARABOLICZNY 650 (4045)
918294	SZCZOTKA TEN-TEC 450 MM	900522	ZGARNIACZ PÓŁPARABOLICZNY 750 (4055)
606204	SZCZOTKA NYLOSCRUB 450 MM	900518	PIÓRA SSAWY 650 — ZIELONY PU
606306	SZCZOTKA LONGLIFE 450 MM	900519	PIÓRA SSAWY 750 — ZIELONY PU
900525	PŁYTA NAPĘDOWA NULOC2 400 MM	Nr kat.	KABEL
606401	PŁYTA PADLOC DRIVE 400 MM	911819	ŻÓŁTY KABEL ZASILAJĄCY – UK
606028	SZCZOTKA POLYSCRUB 550 MM	236132	KABEL ZASILAJĄCY (EURO)
918295	SZCZOTKA TEN-TEC 550 MM	236020	KABEL ZASILAJĄCY (SZWAJCARIA)
606550	SZCZOTKA NYLOSCRUB 550 MM	236024	KABEL ZASILAJĄCY (AFRYKA POŁUDNIOWA)
606551	SZCZOTKA LONGLIFE 550 MM	236028	KABEL ZASILAJĄCY (AMERYKA PÓŁNOCNA)
900526	PŁYTA NAPĘDOWA NULOC2 500 MM	236118	KABEL ZASILAJĄCY - PRZEMYSŁOWY, 16 A

PROBLEM	ORSAK	LÖSNING
Dålig vattenupptagning	Full smutsvattentank Igensatt/blockerad dammsugarslang Slangens anslutning sitter löst Skräpfiltret är igensatt/blockerat Avskiljarens filter är igensatt/blockerat Dålig tätning i avskiljaren Skadad tätning i avskiljaren Skadad/sprucken dammsugarslang Bladen till golvredskapet har skadats	Töm smutsvattentanken (sidan 43-48) Ta bort och rengör Tryck fast anslutningarna ordentligt Ta bort och rengör (sidan 43-48) Ta bort och rengör (sidan 43-48) Rengör och sätt tillbaka (sidan 43-48) Byt ut mot ny (kontakta serviceavd.) Byt ut mot ny (kontakta serviceavd.) Byt ut mot ny (kontakta serviceavd.)
Ingen borst-/skurfunktion	Borstarna har inte monterats Borstdäcket är i upphöjt läge	Kontrollera och montera (sidan 12-16) Sänk ned borstdäcket (sidan 17-20)
Dåligt eller inget vattenflöde	Rengör renavattentanken Filter för renavattentanken är blockerat/igensatt Borstdäcket är i upphöjt läge	Fyll renavattentanken (sidan 21-26) Ta bort och rengör (sidan 43-48) Sänk ned borstdäcket (sidan 17-20)

Reservdelar

Artikelnr	BORSTAR	Artikelnr	RAKA
606203	450 MM POLYSCRUB-BORSTE	900521	650 SEMI-PARABOLISK SKRAPA (4045G)
918294	450 MM TEN-TEC-BORSTE	900522	750 SEMI-PARABOLISK SKRAPA (4045G)
606204	450 MM NYLOSCRUB-BORSTE	900518	650 BLAD TILL GOLVREDSKAPET – GRÖNA, POLYURETAN
606306	450 MM LONGLIFE-BORSTE	900519	750 BLAD TILL GOLVREDSKAPET – GRÖNA, POLYURETAN
900525	400 MM NULOC2-DRIVPLATTA	Artikelnr	KABEL
606401	400 MM PADLOC-DRIVPLATTA	911819	GUL NÄTKABEL - UK
606028	550 MM POLYSCRUB-BORSTE	236132	NÄTKABEL - EUROPA
918295	550 MM TEN-TEC-BORSTE	236020	NÄTKABEL - SCHWEIZ
606550	550 MM NYLOSCRUB-BORSTE	236024	NÄTKABEL - SYDAFRIKA
606551	550 MM LONGLIFE-BORSTE	236028	NÄTKABEL - NORDAMERIKA
900526	500 MM NULOC2-DRIVPLATTA	236118	NÄTKABEL - INDUSTRIELL 16 AMP

ONGELMA	SYY	RATKAISU
Veden imu toimii huonosti.	Likavesisäiliö on täynnä. Alipaineletku on tukossa. Letkuliitännät ovat löysällä. Roskasuodatinkori on tukossa. Erottimen suodatin on tukossa. Erottimen tiiviste vuotaa. Erottimen tiiviste on vaurioitunut. Alipaineletku on vaurioitunut tai haljennut. Lattiatyökalan lavat ovat vahingoittuneet.	Tyhjennä likavesisäiliö (sivu 43-48). Irrota ja puhdista Kiristä liitännät Irrota ja puhdista (sivu 43-48) Irrota ja puhdista (sivu 43-48) Puhdista ja asenna takaisin (sivu 43-48) Vaihda (ota yhteys huoltoon). Vaihda (ota yhteys huoltoon). Vaihda (ota yhteys huoltoon).
Harjaus ei toimi.	Harjoja ei ole asennettu. Harjakotelo on ylhäällä.	Tarkista ja asenna tarvittaessa (sivut 12-16). Laske harjakotelo (sivu 17-20)
Vettä ei virtaa tai sitä virtaa heikosti.	Puhdasvesisäiliö on tyhjä. Puhdasvesisäiliön suodatin on tukossa. Harjakotelo on ylhäällä.	Täytä puhdasvesisäiliö (sivu 21-26). Irrota ja puhdista (sivu 43-48) Laske harjakotelo (sivu 17-20)

Varaosat

Osanro	HARJAT	Osanro	LASTA
606203	450 MM:N POLYSCRUB-HARJA	900521	PUOLIPARABOLINEN LASTA, 650 (4045)
918294	450 MM:N TEN-TEC-HARJA	900522	PUOLIPARABOLINEN LASTA, 750 (4055)
606204	450 MM:N NYLOSCRUB-HARJA	900518	LATTIATYÖKALUN LAVAT, 650 – VIHREÄÄ POLYURETAANIA
606306	450 MM:N LONGLIFE-HARJA	900519	LATTIATYÖKALUN LAVAT, 750 – VIHREÄÄ POLYURETAANIA
900525	400 MM:N NULOC2-KÄYTTÖLEVY	Osanro	KAAPELI
606401	PADLOC-KÄYTTÖLEVY, 400 MM	911819	VIRTAKAAPELI KELTAINEN – UK
606028	550 MM:N POLYSCRUB-HARJA	236132	VIRTAKAAPELI (EUROOPPA)
918295	550 MM:N TEN-TEC-HARJA	236020	VIRTAKAAPELI (SVEITSI)
606550	550 MM:N NYLOSCRUB-HARJA	236024	VIRTAKAAPELI (ETELÄ-AFRIKKA)
606551	550 MM:N LONGLIFE-HARJA	236028	VIRTAKAAPELI (POHJOIS-AMERIKA)
900526	500 MM:N NULOC2-KÄYTTÖLEVY	236118	VIRTAKAAPELI - TEOLLISUUS, 16 AMP

DA Fejlfinding

PROBLEM	ÅRSAG	LØSNING
Ringe opsamling af vand	Brugtvandstank fuld Tilstoppet/blokeret vakuumslange Løse slangeforbindelser Affaldskurvens filter tilstoppet/blokeret Udskillerfilter tilstoppet/blokeret Dårlig udskillerforsegling Beskadiget udskillerforsegling Beskadiget/flækket vakuumslange Beskadigede lister i gulvenheden	Tøm brugtvandstanken (side 43-48) Fjern og rengør Tryk forbindelserne fast Fjern og rengør (side 43-48) Fjern og rengør (side 43-48) Rengør og monter igen (side 43-48) Udskift (kontakt serviceafd.) Udskift (kontakt serviceafd.) Udskift (kontakt serviceafd.)
Ingen børste-/skrubbefunktion	Ingen børster monteret Børsteskjold hævet	Kontrollér og monter (side 12-16) Sænk børsteskjoldet (side 17-20)
Begrænset eller ingen vandgennemstrømning	Rentvandstank tom Rentvandstankens filter er blokeret/tilstoppet Børsteskjold hævet	Fyld rentvandstanken (side 21-26) Fjern og rengør (side 43-48) Sænk børsteskjoldet (side 17-20)

Reserve dele

Delnr.	BØRSTER	Delnr.	SVABER
606203	450 MM POLYSCRUB-BØRSTE	900521	650 SEMIPARABOLSK SKRABER (4045)
918294	450 MM TEN-TEC-BØRSTE	900522	750 SEMIPARABOLSK SKRABER (4055)
606204	450 MM NYLOSCRUB-BØRSTE	900518	650 GULVVÆRKTØJSBLADE – GRØN PU
606306	450 MM LONGLIFE-BØRSTE	900519	750 GULVVÆRKTØJSBLADE – GRØN PU
900525	400 MM NULOC2 DREVPLADE	Delnr.	KABEL
606401	400 MM PADLOC-DREVPLADE	911819	NETKABEL GULT - UK
606028	550 MM POLYSCRUB-BØRSTE	236132	NETKABEL - EUROPA
918295	550 MM TEN-TEC-BØRSTE	236020	NETKABEL - SCHWEIZISK
606550	550 MM NYLOSCRUB-BØRSTE	236024	NETKABEL - SYDAFRIKANSK
606551	550 MM LONGLIFE-BØRSTE	236028	NETKABEL - NORDAMERIKA
900526	500 MM NULOC2 DREVPLADE	236118	NETKABEL - INDUSTRIEL 16 A

This Machine Has Been Packed
With The Following

Brush / Pad	<input type="checkbox"/>
Floor Tool	<input type="checkbox"/>
Battery & Charger Manual	<input type="checkbox"/>
Battery Charger & Lead	<input type="checkbox"/>
Battery	<input type="checkbox"/>

Signed

Distributed by:

Numatic

numatic.com

**Numatic International Limited
(Head Office)**

Chard, Somerset TA20 2GB, UNITED
KINGDOM

Tel: 01460 68600 numatic.com

Numatic International GmbH

Fränkische Straße 15-19, 30455 Hannover,
DEUTSCHLAND

Tel: +49 (0) 511 984 2160 numatic.de

Numatic International Denmark

Fränkische Straße 15-19, 30455 Hannover,
DEUTSCHLAND

Tel: +45 (0) 316 40808 numatic-online.dk

Numatic International S.A.S

13/17 rue du Valengelier, EAE la Tuilerie,
77500 Chelles, FRANCE

Tel: +33 (0) 164 726 161 numatic.fr

Numatic International BV

Vennootsweg 15, 2404 CG, Alphen aan den
Rijn, NEDERLAND

Tel: +31 (0) 172 467 999 numatic.nl

Numatic International Schweiz AG.

Sihlbruggstrasse 3A, 6340 Baar, SCHWEIZ

Tel: +41 (0) 41 768 0760 numatic.ch

Numatic International (PTY) Ltd.

Cnr. 16th & Pharmaceutical Road, Randjes
Park, Midrand 1685, SOUTH AFRICA

Tel: +27 (0) 861 686 284 numatic.co.za

Numatic International ULDA

Rua Francisco da Silva Duarte, nº79,
4475-269 Santa Maria de Avioso, Castelo da
Maia, PORTUGAL

Tel: +351 220 047 700 numatic.pt

Numatic International Spain, S.L.U.

Av. Baix Llobregat, 5-7, Oficina bajos 1 (Parc
Negocis Mas Blau II)

08820 El Prat de Llobregat (Barcelona),
SPAIN

Tel: +34 93 647 22 22 numatic.es

Numatic International Italy S.R.L

Via Luigi Galvani, 2, Z.I. Talponedo, 33080
Porcia (PN), ITALY

Tel: +39 (0) 434 046 211 numatic.it

Edco, Edgar Edmondson Pty Ltd

Head Office: PO Box 198, Marrickville, NSW
1475, AUSTRALIA

Delivery & Shipping Address
18 Garden St, Marrickville, NSW 2204,
AUSTRALIA

Office Number: +61 (0)2 9557 4411,

Fax Number: +61 (0)2 9519 9223,

Email: orders@edmondson.net.au

ABN: 27 000 450 144

Proquip NZ Ltd

7a Peterkin Street, Taita Lower Hutt, 5019

Tel: +64 4 566 7847, Fax: +64 4 576 0430

Web: www.proquipnz.co.nz

This Product has been comprehensively inspected and checked during every stage of its manufacture.
Including an in-depth electrical safety and functionality test.